

 soundmaster®



DEUTSCH
ENGLISH
FRANÇAIS

NEDERLANDS
ESPAÑOL
PORTUGUÊS

BR80

HINWEISE ZUM UMWELTSCHUTZ



Dieses Produkt darf am Ende seiner Lebensdauer nicht über den normalen Haushaltsabfall entsorgt werden, sondern muss an einem Sammelpunkt für das Recycling von elektrischen und elektronischen Geräten abgegeben werden. Das Symbol auf dem Produkt, in der Gebrauchsanleitung oder auf der Verpackung weist darauf hin.

Die Werkstoffe sind gemäß ihrer Kennzeichnung wiederverwertbar. Mit der Wiederverwendung, der stofflichen Verwertung oder anderen Formen der Verwertung von Altgeräten, leisten Sie einen wichtigen Beitrag zum Schutze unserer Umwelt.

Bitte fragen Sie bei Ihrer Gemeindeverwaltung nach der zuständigen Entsorgungsstelle.

Sicherheits-/Umwelt-/Aufstellhinweise

- Dieses Gerät ist nur SPRITZWASSER geschützt. Setzen Sie das Gerät NIEMALS einem WASSERSTRAHL (z.B. Dusche) aus oder tauchen Sie das Gerät in ein mit Wasser befülltes Becken.
- Niemals das Gerät öffnen. Dies ist nur Fachpersonal gestattet.
- Kinder sollten das Gerät nur unter Aufsicht Erwachsener betreiben.
- Das Gerät ausnahmslos mit einem trockenen Tuch reinigen. KEINE REINIGUNGSMITTEL !!!
- Das Gerät keiner Sonnenbestrahlung oder anderen Hitzequellen aussetzen.
- Das Gerät an einem sicheren, erschütterungsfreien Platz aufstellen.
- Gerät möglichst weit entfernt von Computern und Mikrowellengeräten platzieren, da es sonst evtl. zu Empfangsstörungen im Radiobetrieb kommen kann.



Verbrauchte Batterien sind Sonderabfall und gehören NICHT in den Hausmüll! Als Verbraucher sind Sie gesetzlich verpflichtet, alle Batterien und Akkus, egal ob sie Schadstoffe *) enthalten oder nicht, zur umweltschonenden Entsorgung zurückzugeben.

Sie können alle Batterien und Akkus bei den öffentlichen Sammelstellen in Ihrer Gemeinde oder dort unentgeltlich abgeben, wo Batterien und Akkus der betreffenden Art verkauft werden.

Batterien und Akkus bitte nur in entlademem Zustand abgeben.

*) gekennzeichnet mit Cd = Cadmium; Hg = Quecksilber; Pb = Blei

Batteriehinweise

- Verwenden Sie nur Batterien, die frei von Quecksilber & Cadmium sind.
- Verbrauchte Batterien sind Sonderabfall und gehören NICHT in den Hausmüll!!! Geben Sie diese Ihrem Händler zurück oder entsorgen Sie diese an geeigneten Sammelstellen Ihrer Stadt oder Gemeinde.
- Batterien dürfen nicht in die Hände von Kindern gelangen. Kinder können Batterien verschlucken. Wurde eine Batterie verschluckt, muss sofort medizinische Hilfe in Anspruch genommen werden.
- Überprüfen Sie regelmäßig die Batterien um ein Auslaufen der Batterie zu vermeiden.
- Batterien dürfen keiner Hitze (z. B. Sonnenbestrahlung), Feuer ausgesetzt werden.
- ACHTUNG: Explosionsgefahr bei falscher Batteriehandhabung. Nur durch denselben oder baugleichen Batterietyp ersetzen.

BEDIENELEMENTE

1. Handgriff
2. Spiegel
3. Display
4. Sendersuche abwärts
5. Sendersuche aufwärts
6. Ein/Aus
7. Mode – Einstellung
8. Lautstärke- / Alarm 1
9. Lautstärke+ / Alarm 2
10. Aufhänge Loch
11. Batteriefach
12. Standfuß

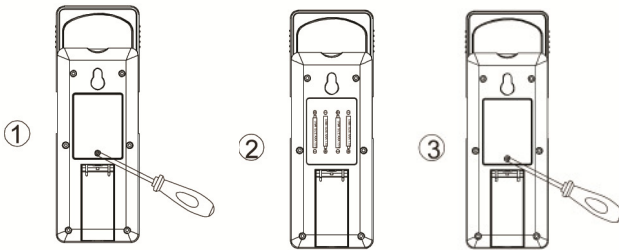
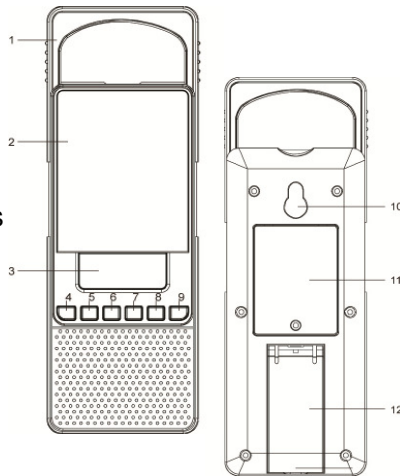

1) Schrauben Sie mit einem Kreuzschraubendreher die Schraube heraus und öffnen Sie das Fach.

2) Legen Sie die Batterien unter Beachtung der Polarität ein.

3) Schließen Sie das Fach und schrauben es wieder zu.

UHRZEIT EINSTELLEN

1. Drücken Sie die **<Mode>** Taste. Die Stunden beginnen zu blinken.
2. Mit der Taste **<Up>** oder **<Down>** die Stunden einstellen und Eingabe mit der Taste **<Mode>** bestätigen.
3. Die Minuten beginnen zu blinken. Mit der Taste **<Up>** oder **<Down>** die Minuten einstellen. (drücken und halten Sie die Taste **<Up>** oder **<Down>**, um die Minuten schneller anzuwählen).
4. Drücken Sie die **<Mode>** Taste. Nun wählen Sie mit der Taste **<Up>** oder **<Down>** 12/24 Stunden Format aus.
5. Bestätigen Sie die Eingabe mit der **<Mode>** Taste. Die Uhrzeit wurde somit eingestellt.

ALARM EINSTELLEN

Sie haben die Möglichkeit zwei unterschiedliche Alarmzeiten zu programmieren. AL1 oder AL2. (Die Einstellung erfolgt jeweils mit der AL1 für Alarm1 oder AL2 für Alarm 2)

1. Das Gerät muss sich im Standby Modus befinden (Radio ausgeschaltet)

2. Drücken Sie die **<Vol- AL1>** Taste. Die Anzeige beginnt zu blinken.
3. Drücken Sie erneut die **<Vol- AL1>** Taste. Die Stunden beginnen zu blinken.
4. Mit der Taste **<Up>** oder **<Down>** die Stunden einstellen und Eingabe mit der Taste **<Vol- AL1 >** bestätigen.
5. Die Minuten beginnen zu blinken. Mit der Taste **<Up>** oder **<Down>** die Minuten einstellen. (drücken und halten Sie die Taste **<Up>** oder **<Down>**, um die Minuten schneller anzuwählen)
6. Die Eingabe mit der Taste **<Vol- AL1>** bestätigen.
7. Nun wählen Sie mit der **<Up>** oder **<Down>** den gewünschten Weckmodus.

Modus	LCD Display
Signalton als Weckton	„A“ Symbol erscheint
Radio als Weckton	„b“ Symbol erscheint
KEIN Wecken	„OFF“ Symbol erscheint

8. Bestätigen Sie die Eingabe mit der **<Vol- AL1>** Taste.

Hinweis

- * Wenn das Glockensymbol im Display erscheint, ist der Weckmodus aktiviert.
- * Wenn sich der Weckmodus zur eingestellten Zeit aktiviert, können Sie diesen mit einer beliebigen Taste abschalten.

RADIO BETRIEB

1. Schalten Sie den Radio ein, indem Sie die  Taste drücken.
2. Mit den Tasten **<Down>** und **<Up>** können Sie die gewünschte Senderfrequenz einstellen. Halten Sie die Taste für ca. Sekunde, um den nächst empfangenem Sender zu suchen.
3. Mit der Taste **<Vol- AL1>** und **<Vol+ AL2>** können Sie die Lautstärke einstellen.

Hinweis: Die Antenne ist im Gerät eingebaut. Sollten Sie einen schlechten Empfang haben, platzieren Sie das Gerät an einen passenden Ort.

TECHNISCHE DATEN

Batteriebetrieb: 6V 4x UM-4/AAA 1.5V
 UKW Frequenz: 87.5 – 108MHz

Technische Änderungen und Druckfehler vorbehalten
 Copyrights by Würlein GmbH, 90556 Cadolzburg, Germany
 Vervielfältigung oder Kopie dieser Anleitung nur mit ausdrücklicher Genehmigung durch Würlein GmbH.

OPERATING ELEMENTS

1. Handle
2. Mirror
3. Display
4. Down
5. Up
6. Power
7. Mode
8. Vol- / AL1
9. Vol+ / AL2
10. Hanger Slot
11. Battery door
12. Adjustable Stand

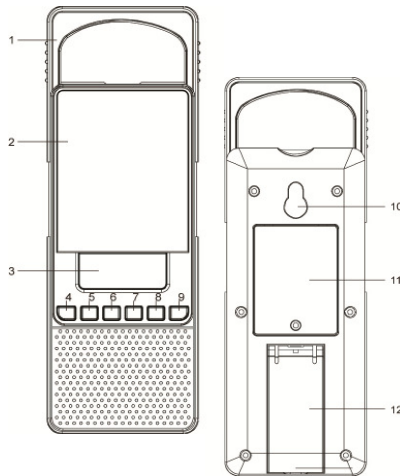

2. Press **<Vol- AL1>** or **<Vol+ AL2>** once, "Alarm1" or "Alarm2" again, the current setting hour of alarm goes flashing.
3. Press **<Up>** or **<Down>** to adjust the hour. Press **<Vol- AL1>** or **<Vol+ AL2>** once to set minute for alarm.
4. Press **<Up>** or **<Down>** to adjust the minute. Press **<Vol- AL1>** or **<Vol+ AL2>** once to set the type of alarm.
5. Press **<Up>** or **<Down>** to to select the type of alarm.
6. Confirm the setting by pressing the **<Vol- AL1>** or **<Vol+ AL2>**.

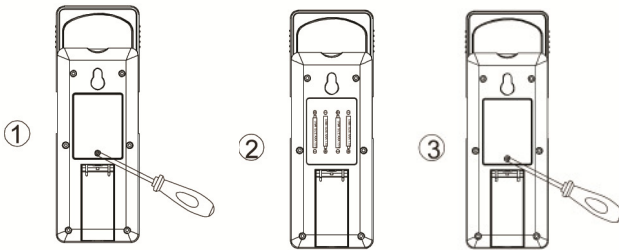

- 1) Loosen the screw with a screwdriver and remove the battery cover.
- 2) Install batteries to its correct polarity.
- 3) Replace the covert to fasten the screw.

SET THE CLOCK

1. Press **<Mode>** once when the unit stays in clock display mode. Hour goes flashing.
2. Press **<Up>** or **<Down>** to adjust the hour.
3. Press the **<Mode>** button. Minute goes flashing. Press **<Up>** or **<Down>** to adjust the minute
4. Press the **<Mode>** button once in minute setting mode. The 12/24 hour goes flashing. Press **<Up>** or **<Down>** to select 12/24 hour..
5. Confirm the setting by pressing the **<Mode>** button. When no key has been pressed for 10 seconds, the current setting is confirmed and it switches to auto-run mode.

SET THE ALARM (Standby Mode)

1. Press **<Vol- AL1>** or **<Vol+ AL2>** once, "Alarm1" or "Alarm2" the icon and alarm time goes flashing.

Output format	LCD Display
Beep sound	„A“ symbol goes solid
Radio output	„b“ Symbol goes solid
Disable	„OFF“ symbol goes solid

7. Bestätigen Sie die Eingabe mit der **<Vol- AL1>** Taste.

Notice

- * When alarm becomes active, press any key to terminate the currently active alarm.
- * The duration of alarm is 10 minutes.

RADIO

1. Press the  button to turn on/off the radio..
2. Press the **<Down>** or **<Up>** button to change the receiving frequency up by 1 step. Press and hold the **<Down>** or **<Up>** button to search the next radio station.
3. Press the **<Vol- AL1>** or **<Vol+ AL2>** button to decrease/increase the volume..

TECHNICAL SPECIFICATION

DC Battery supply: 6V 4x UM-4/AAA 1.5V
 FM Frequency: 87.5 – 108MHz

Technische Änderungen und Druckfehler vorbehalten
 Copyrights by Würlein GmbH, 90556 Cadolzburg, Germany
 Vervielfältigung oder Kopie dieser Anleitung nur mit ausdrücklicher Genehmigung durch Würlein GmbH.

ÉLÉMENTS DE COMMANDE

1. Poignée
2. Miroir
3. Écran
4. Bas (Down)
5. Haut (Up)
6. Alimentation
7. Mode
8. Vol- / AL1 (REVEIL1)
9. Vol+ / AL2 (REVEIL2)
10. Encoche d'accrochage
11. Couvercle des piles
12. Socle réglable

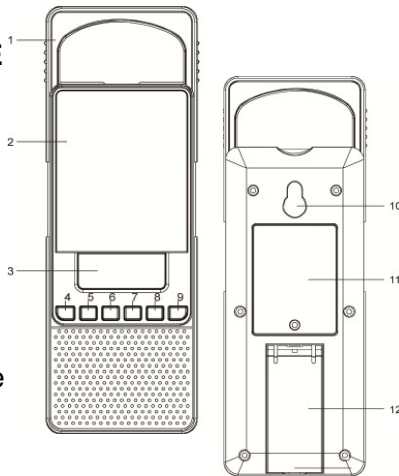

3. Appuyez sur <Up> ou <Down> pour régler les heures. Appuyez une fois sur <Vol- AL1> ou <Vol+ AL2> pour régler les minutes de l'heure de réveil.
4. Appuyez sur <Up> ou <Down> pour régler les minutes. Appuyez une fois sur <Vol- AL1> ou <Vol+ AL2> pour régler le type de réveil.
5. Appuyez sur <Up> ou <Down> pour sélectionner le type de réveil.
6. Validez les réglages en appuyant sur <Vol- AL1> ou <Vol+ AL2>.

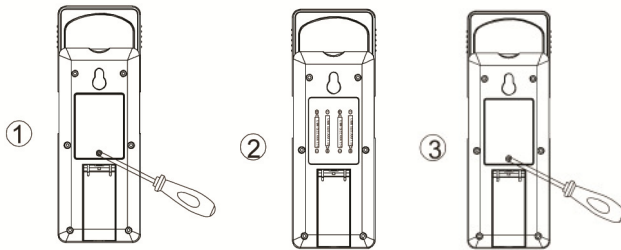

- 1) Dévissez les vis à l'aide d'un tournevis et retirez le couvercle des piles.
- 2) Installez les piles en respectant la polarité.
- 3) Remontez le couvercle en serrant les vis.

RÉGLAGE DE L'HEURE

1. Appuyez une fois sur <Mode > quand l'appareil est en mode d'affichage de l'heure. Les heures se mettent à clignoter.
2. Appuyez sur <Up> ou <Down> pour régler les heures.
3. Appuyez le bouton <Mode>. Les minutes se mettent à clignoter. Appuyez sur <Up> ou <Down> pour régler les minutes.
4. Appuyez une fois le bouton <Mode> en mode de réglage des minutes. L'heure au format 12/24 se met à clignoter. Appuyez sur <Up> ou <Down> pour sélectionner le format 12/24 de l'heure.
5. Validez le réglage en appuyant le bouton <Mode>. Si aucune touche n'est actionnée pendant 10 secondes, la valeur actuelle est conservée et l'appareil passe en mode de fonctionnement automatique.

RÉGLAGE DU RÉVEIL (Mode de mise en veille)

1. Appuyez une fois sur <Vol- AL1> ou <Vol+ AL2>, les icônes "Alarm1" (Réveil1) ou "Alarm2" (Réveil2) et l'heure de réveil se mettent à clignoter.
2. Appuyez une fois à nouveau sur <Vol- AL1> ou <Vol+ AL2>, la valeur actuelle de

l'heure "Alarm1" ou "Alarm2" se met à clignoter.

Format de reproduction	Afficheur à cristaux liquides
Bip sonore	Le symbole "A" s'allume
Radio	Le symbole "b" s'allume
Désactiver	Le symbole „OFF“ s'allume

Remarque :

- * Quand le réveil sonne, appuyez sur n'importe quelle touche pour arrêter le réveil en cours.
- * La durée du réveil est de 10 minutes.

RADIO

1. Appuyez le bouton  pour allumer ou éteindre la radio.
2. Appuyez le bouton <Down> ou <Up> pour augmenter ou diminuer la fréquence de réception. Appuyez et maintenez le bouton <Down> ou <Up> pour détecter la station radio suivante.
3. Appuyez le bouton <Vol- AL1> ou <Vol+ AL2> pour augmenter ou diminuer le volume.

CARACTÉRISTIQUES TECHNIQUES

Alimentation CC par piles : 6 V par 4 x piles de 1,5 V de type UM-4/AAA
 Bande FM de 87,5 à 108 MHz

Droit de copie accordé par Woerlein GmbH, 90556 Cadolzburg, www.woerlein.com
 Les spécifications et les éléments techniques sont sujets à modification sans préavis.

BEDIENINGSELEMENTEN

1. Handgreep
2. Spiegel
3. Scherm
4. Omlaag
5. Omhoog
6. Voeding
7. Modus
8. Vol- / AL1
9. Vol+ / AL2
10. Hangslot
11. Batterijklep
12. Verstelbare stand

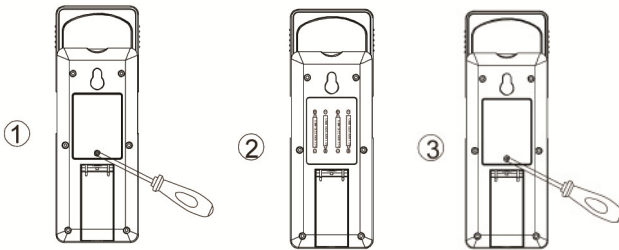
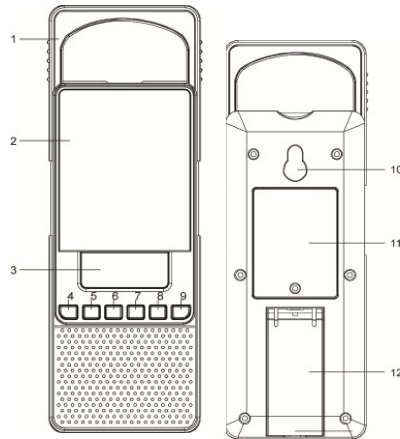

1) Verwijder de schroef met een schroevendraaien en open de batterijklep.

2) Plaats de batterijen correct in de houder.

3) Plaats de klep terug en draai de schroef weer vast.

DE KLOK INSTELLEN

1. Druk een keer op **<Mode>** terwijl het apparaat in de klokweergavemodus staat. De uur-aanduiding gaat knipperen.
2. Druk op **<Up>** of **<Down>** om het uur in te stellen.
3. Druk op de **<Mode>**-toets. De minuut-aanduiding gaat knipperen. Druk op **<Up>** of **<Down>** om de minuut in te stellen.
4. Druk een keer op de **<Mode>**-toets in de minuuinstelmodus. De 12/24-aanduiding gaat knipperen. Druk op **<Up>** of **<Down>** om 12/24 in te stellen.
5. Bevestig de instelling door op de **<Mode>**-toets te drukken. Als binnen 10 seconden geen toets wordt ingedrukt, wordt de huidige instelling bevestigd en schakelt het apparaat in de automatische modus.

HET ALARM INSTELLEN (Standby-modus)

1. Druk een keer op **<Vol- AL1>** of **<Vol+ AL2>**; de melding "Alarm1" of "Alarm2" en de alarmtijd gaan knipperen.
2. Druk nogmaals op **<Vol- AL1>** of **<Vol+ AL2>**; en druk weer op "Alarm1" of

"Alarm2". De instelling van het huidige uur en de alarmtijd gaan knipperen.

3. Druk op **<Up>** of **<Down>** om het uur in te stellen. Druk een keer op **<Vol- AL1>** of **<Vol+ AL2>** om de minuut voor het alarm in te stellen.
4. Druk op **<Up>** of **<Down>** om de minuut in te stellen. Druk een keer op **<Vol- AL1>** of **<Vol+ AL2>** om het type alarm in te stellen.
5. Druk op **<Up>** of **<Down>** om het type alarm te selecteren.
6. Bevestig de instelling door op **<Vol- AL1>** of **<Vol+ AL2>** te drukken.

Uitvoerformaat	LCD-scherm
Piepgeluid	„A“-symbool blijft branden
Radio-uitvoer	„b“-symbool blijft branden
Uitschakelen	„UIT“-symbool blijft branden

Opmerking

* Wanneer het alarm klinkt, kunt u op elke gewenste toets drukken om het alarm uit te schakelen.

* Het alarm blijft ongeveer 10 minuten aan.

RADIO

1. Druk op  om de radio aan/uit te schakelen.
2. Druk op de **<Down>** of **<Up>**-toets om de ontvangstfrequentie stap voor stap te veranderen. De toets **<Down>** of **<Up>** ingedrukt houden om de volgende radiozender te zoeken.
3. Druk op de **<Vol- AL1>** of **<Vol+ AL2>** toets om het volume te verhogen/verlagen.

TECHNISCHE SPECIFICATIES

Gelijkstroom batterijvoeding: 6V 4x UM-4/AAA

1,5V

FM-frequentie: 87,5 – 108MHz

Copyright by Woerlein GmbH, 90556 Cadolzburg, www.woerlein.com
 Specificaties en technische wijzigingen zijn mogelijk zonder kennisgeving vooraf.

ELEMENTOS OPERATIVOS

1. Asa
2. Espejo
3. Pantalla
4. Abajo
5. Arriba
6. Encendido
7. Modalidad
8. Vol- / AL1
9. Vol+ / AL2
10. Ranura para colgar
11. Tapa del compartimento de las pilas
12. Soporte ajustable

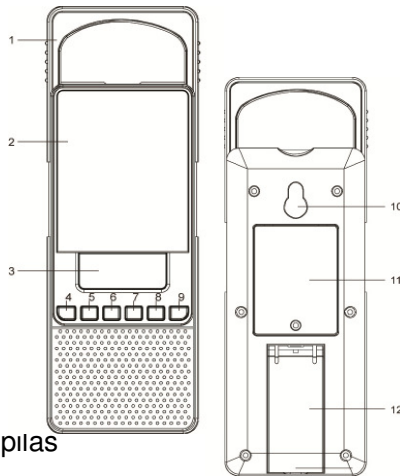

3. Pulse <Up> o <Down> para ajustar la hora. Pulse <Vol- AL1> o <Vol+ AL2> una vez para programar los minutos de la alarma.
4. Pulse <Up> o <Down> para ajustar los minutos. Pulse <Vol- AL1> o <Vol+ AL2> una vez para programar el tipo de alarma.
5. Pulse <Up> o <Down> para seleccionar el tipo de alarma.
6. Confirme la selección pulsando <Vol- AL1> o <Vol+ AL2>.

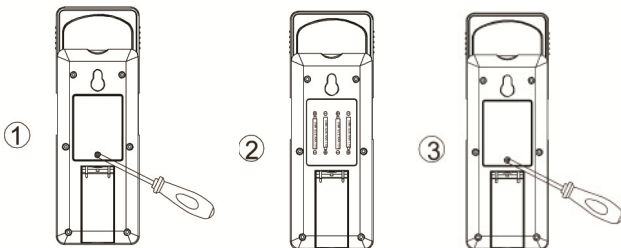

- 1) Afloje el tornillo con un destornillador y retire la tapa del compartimento de las pilas.
- 2) Introduzca las pilas con la polaridad correcta.
- 3) Vuelva a colocar la tapa y apriete el tornillo.

PROGRAMACIÓN DEL RELOJ

1. Pulse <Mode > una vez cuando la unidad esté en la modalidad de visualización del reloj. La hora parpadeará.
2. Pulse <Up> o <Down> para ajustar la hora.
3. Pulse el botón de <Mode>. Los minutos parpadearán. Pulse <Up> o <Down> para ajustar los minutos.
4. Pulse el botón de <Mode> una vez en la modalidad de programación de los minutos. 12/24 horas parpadeará. Pulse <Up> o <Down> para seleccionar 12/24 horas.
5. Confirme la selección pulsando el botón de <Mode>. Si no se pulsa ninguna tecla en 10 segundos, se confirma el parámetro actual y se cambia a la modalidad de funcionamiento automático

PROGRAMACIÓN DE LA ALARMA (Modo de espera)

1. Pulse <Vol- AL1> o <Vol+ AL2> una vez, el icono de "Alarm1" o "Alarm2" y la hora de la alarma parpadearán.
2. Pulse <Vol- AL1> o <Vol+ AL2> una vez, pulse "Alarm1" o "Alarm2" de nuevo y la

Formato de salida	Pantalla LCD
Pitido	El símbolo „A“ aparece de manera continua
Salida de radio	El símbolo „b“ aparece de manera continua
Desactivar	El símbolo „DESACTIVADO“ aparece de manera continua

Aviso

- * Cuando la alarma se activa, pulse cualquier tecla para detenerla.
- * La duración de la alarma es de 10 minutos

RADIO

1. Pulse el botón para encender o apagar la radio.
2. Pulse el botón de <Down> o <Up> para cambiar la frecuencia de recepción un paso hacia arriba. Mantenga pulsado el botón de <Down> o <Up> para buscar la siguiente emisora.
3. Pulse el botón de <Vol- AL1> o <Vol+ AL2> para reducir o aumentar el volumen.

ESPECIFICACIONES TÉCNICAS

Alimentación con pilas CC: 6 V con 4 pilas de 1,5 V UM-4/AAA.
 Frecuencia FM: 87.5 – 108 MHz

Derechos de autor de Wörlein GmbH, 90556 Cadolzburg, Alemania www.worlein.com
 La empresa puede realizar cambio técnicos y de especificaciones sin previo aviso.

ELEMENTOS OPERATIVOS

1. Manípulo
2. Espelho
3. Visor
4. Para baixo
5. Para cima
6. Alimentação
7. Modo
8. Vol- / AL1
9. Vol+ / AL2
10. Ranhura do Gancho
11. Porta das pilhas
12. Suporte Ajustável

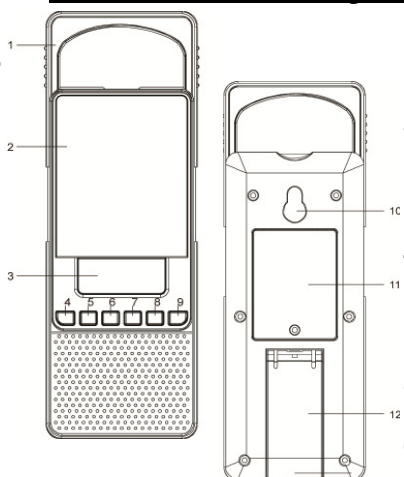

3. Prima <Up> ou <Down> para ajustar a hora. Prima <Vol- AL1> ou <Vol+ AL2> uma vez para definir os minutos para o alarme.
4. Prima <Up> ou <Down> para ajustar os minutos. Prima <Vol- AL1> ou <Vol+ AL2> uma vez para definir o tipo de alarme.
5. Prima <Up> ou <Down> para seleccionar o tipo de alarme.
6. Confirme a definição premindo <Vol- AL1> ou <Vol+ AL2>.

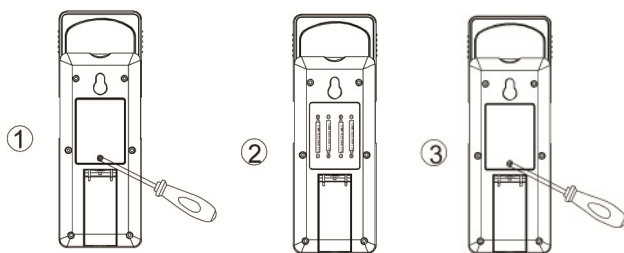

- 1) Desaperte o parafuso com uma chave de parafusos e remova a tampa da bateria.
- 2) Instale as pilhas com a polaridade correcta.
- 3) Substitua o coberto para apertar o parafuso.

Formato de saída	Visor LCD
Som de bip	O símbolo "A" fica sólido
Saída de rádio	O símbolo "b" fica sólido
Desactivar	O símbolo "OFF" fica sólido

DEFINIR O RELÓGIO

1. Prima <Mode> uma vez quando a unidade ficar no modo de visualização do relógio. A hora começa a piscar.
2. Prima <Up> ou <Down> para ajustar a hora.
3. Prima o botão <Mode>. Os minutos começam a piscar. Prima <Up> ou <Down> para ajustar os minutos
4. Prima o botão <Mode> uma vez no modo de definição de minutos. A hora 12/24 começa a piscar. Prima <Up> ou <Down> para seleccionar a hora 12/24.
5. Confirme a definição premindo o botão <Mode>. Quando nenhuma tecla é premeida durante 10 segundos, a definição actual é confirmada e muda para o modo de execução automática.

DEFINIR O ALARME (Modo de Espera)

1. Prima <Vol- AL1> ou <Vol+ AL2> uma vez, "Alarme1" ou "Alarme2" para o ícone e a hora do alarme começarem a piscar.
2. Prima <Vol- AL1> ou <Vol+ AL2> uma vez, "Alarme1" ou "Alarme2" novamente,

Aviso

- * Quando o alarme ficar activo, prima qualquer tecla para terminar o alarme actualmente activo.
- * A duração do alarme é 10 minutos.

RÁDIO

1. Prima o botão  para ligar/desligar o rádio.
2. Prima o botão <Down> ou <Up> para alterar a frequência de recepção até 1 passo. Mantenha o botão <Down> ou <Up> premeido para procurar a estação seguinte.
3. Prima o botão <Vol- AL1> ou <Vol+ AL2> para diminuir/aumentar o volume.

ESPECIFICAÇÃO TÉCNICA

Fornecimento de bateria CC: 6V 4x UM-4/AAA 1.5V
 Frequência FM: 87.5 – 108MHz

Todos os direitos reservados. Woerlein GmbH, 90556 Cadolzburg, www.woerlein.com Alterações técnicas e a especificações sem aviso prévio