



**DEUTSCH
NEDERLANDS
NORSK
ČEŠTINA**

**ENGLISH
FRANCAIS
ITALIANO**

Hersteller
Wörlein GmbH
Gewerbestr. 12
D 90556 Cadolzburg
GERMANY

Tel.: +49 9103/71670
Fax.: +49 9103/716712
Email: info@woerlein.com
Web: www.woerlein.com



MCD5500

HINWEISE ZUM UMWELTSCHUTZ



Dieses Produkt darf am Ende seiner Lebensdauer nicht über den normalen Haushaltsabfall entsorgt werden, sondern muss an einem Sammelpunkt für das Recycling von elektrischen und elektronischen Geräten abgegeben werden. Das Symbol auf dem Produkt, in der Gebrauchsanleitung oder auf der Verpackung weist darauf hin.

Die Werkstoffe sind gemäß ihrer Kennzeichnung wiederverwertbar. Mit der Wiederverwendung, der stofflichen Verwertung oder anderen Formen der Verwertung von Altgeräten, leisten Sie einen wichtigen Beitrag zum Schutze unserer Umwelt.

Bitte fragen Sie bei Ihrer Gemeindeverwaltung nach der zuständigen Entsorgungsstelle.



VORSICHT – UNSICHTBARE LASERSTRAHLUNG TRITT AUS, WENN DER DECKEL GEÖFFNET, UND DIE SICHERHEITVERRIEGLUNG NIEDERGEDRÜCKT WIRD. SETZEN SIE SICH NICHT DEM STRAHL AUS.

	WARNUNG Gefahr elektrischer Schläge Gerät nicht öffnen!	
Zur Vermeidung von Stromschlägen darf dieses Gerät nicht geöffnet werden. Es enthält keine Bauteile, die vom Benutzer gewartet oder repariert werden können. Wartungs- und Reparaturarbeiten dürfen nur von Fachpersonal ausgeführt werden.		



Dieses Symbol zeigt an, dass im Inneren des Gerätes gefährliche Spannungen vorhanden sind, und einen Stromschlag verursachen können.



Dieses Symbol weist auf wichtige Bedienungs- und Wartungsanweisungen bezüglich des Geräts hin.

Sicherheits- / Umwelt- / Aufstellhinweise

- Das Gerät ausnahmslos nur in trockenen Innenräumen betreiben.
- Niemals mit Feuchtigkeit in Verbindung bringen.
- Schützen Sie das Gerät vor tropfenden oder spritzenden Flüssigkeiten, und stellen Sie keine mit Flüssigkeit gefüllten Gefäße (z. B. Vasen) auf das Gerät.
- Niemals das Gerät öffnen. **STROMSCHLAGEFAHR!** Dies ist nur Fachpersonal gestattet.
- Schließen Sie das Gerät nur an eine vorschriftsmäßig installierte und geerdete Netzsteckdose an. Die Netzspannung muss mit den Angaben auf dem Typenschild des Gerätes übereinstimmen.
- Achten Sie darauf, dass im Betrieb das Netzkabel niemals nass oder feucht wird. Das Netzkabel darf nicht eingeklemmt oder anderweitig beschädigt werden.
- Der Netzstecker muss immer leicht erreichbar sein, um das Gerät vom Stromnetz zu nehmen.
- Der Netzstecker dient als Trennvorrichtung und muss ohne Schwierigkeiten benutzbar sein.
- Achten Sie beim Verlegen des Netzkabels darauf, dass es beim Betrieb des Gerätes nicht zu einer Stolperfalle werden kann.
- Lassen Sie beschädigte Netzstecker oder Netzkabel sofort von dem Kundenservice austauschen.
- Ziehen Sie bei Gewitter oder einer längerer Abwesenheit (z.B. Urlaub) den Netzstecker und entnehmen Sie ggf. die Batterien.
- Kinder sollten das Gerät nur unter Aufsicht Erwachsener betreiben.
- Das Gerät ausnahmslos nur mit einem trockenen Abstaubtuch reinigen. KEINE REINIGUNGSMITTEL oder TÜCHER mit GROBEN Material verwenden!!!
- Das Gerät keiner Sonnenbestrahlung oder anderen Hitzequellen aussetzen.
- Stellen Sie das Gerät so auf, dass kein Hitzestau entstehen kann, also frei und gut belüftet.
- Achten Sie darauf, dass an den Seiten ein Mindestabstand von 10 cm besteht, um eine ausreichende Luftzirkulation zu gewährleisten.
- Decken Sie niemals die Belüftungsöffnungen zu!!!
- Lassen Sie das Gerät während des Gebrauchs nicht unbeaufsichtigt.
- Offene Brandquellen, wie z.B. brennende Kerzen, dürfen nicht auf das Gerät gestellt werden.
- Es dürfen keine mit Flüssigkeit befüllten Behälter (z.B. Vasen) auf oder in die Nähe des Gerätes gestellt werden.
- Das Gerät an einem sicheren, erschütterungsfreien Platz aufstellen.
- Gerät möglichst weit entfernt von Computern und Mikrowellengeräten platzieren, da es sonst evtl. zu Empfangsstörungen im Radiobetrieb kommen kann.
- Benutzen Sie das Gerät nicht, wenn es Beschädigungen aufweist, wenn es heruntergefallen ist oder nicht einwandfrei funktioniert.
- Prüfen Sie das Gerät, das Netzkabel sowie den Netzstecker regelmäßig auf sichtbare Beschädigungen. Verwenden Sie das Gerät auf keinen Fall, wenn Sie Beschädigungen festgestellt haben.
- Sie dürfen das Gehäuse nicht öffnen oder reparieren. In diesem Falle ist die Sicherheit nicht gegeben und die Garantie erlischt. Reparaturen sind ausschließlich durch einen Service-Center/Kundencenter auszuführen.
- Das Gerät verfügt über einen „Klasse 1 Laser“. Setzen Sie sich nicht dem Laserstrahl aus, dies kann zu Augenverletzungen führen.
- Verwenden Sie nur Batterien, die frei von Quecksilber & Cadmium sind.
- Verbrauchte Batterien sind Sonderabfall und gehören NICHT in den Hausmüll!!! Geben Sie diese Ihrem Händler zurück oder entsorgen Sie diese an geeigneten Sammelstellen Ihrer Stadt oder Gemeinde.
- Batterien dürfen nicht in die Hände von Kindern gelangen. Kinder können Batterien verschlucken. Wurde eine Batterie verschluckt, muss sofort medizinische Hilfe in Anspruch genommen werden.
- Überprüfen Sie regelmäßig die Batterien um ein Auslaufen der Batterie zu vermeiden.
- Batterien dürfen keiner Hitze (z. B. Sonnenbestrahlung), Feuer ausgesetzt werden.
- ACHTUNG: Explosionsgefahr bei falscher Batteriehandhabung. Nur durch den selben oder baugleichen Batterietyp ersetzen.



Verbrauchte Batterien sind Sonderabfall und gehören NICHT in den Hausmüll! Als Verbraucher sind Sie gesetzlich verpflichtet, alle Batterien und Akkus, egal ob sie Schadstoffe *) enthalten oder nicht, zur umweltschonenden Entsorgung zurückzugeben.

Sie können alle Batterien und Akkus bei den öffentlichen Sammelstellen in Ihrer Gemeinde oder dort unentgeltlich abgeben, wo Batterien und Akkus der betreffenden Art verkauft werden.

Batterien und Akkus bitte nur in entlademem Zustand abgeben.

*) gekennzeichnet mit Cd = Cadmium; Hg = Quecksilber; Pb = Blei

Fernbedienung

Bedienelemente

Tasten Beschreibung

On/standby	Drücken Sie um das Gerät Ein / Aus zuschalten
Play/pause▶ /Band	Im CD/USB Modus: Drücken um die Wiedergabe zu starten / unterbrechen. Im DAB Modus: Drücken um zwischen DAB und UKW zu wechseln.
Skip up▶▶ /down ◀◀ / Tune+/-	Drücken um den nächsten Titel bei CD/USB zu Spielen. Drücken um die Radiofrequenz Manuell einzustellen.
Stop ■/Enter	Im CD/USB Modus: Drücken um die Wiedergabe zu unterbrechen. Im UKW Modus: Drücken um zwischen Stereo und Mono zu wählen.
Folder/Pre Up-Down	Im Radio Modus: Drücken um Zugriff auf gespeicherte Sender zu erhalten. Im USB Modus: Drücken um Ordner zu wählen.
Play mode	Im CD Modus: Drücken um die Zufall/Wiederhol Funktion zu aktivieren.
Open/close	Drücken zum Öffnen / Schließen des CD-Fach
Volume -/+	Drücken um die Lautstärke einzustellen.
Sleep/Timer	Im Eingeschalteten Zustand: Drücken um die Sleep-Funktion zu aktivieren. Im Standby Modus: Drücken und halten um in den Uhreinstellungsmodus zu wechseln, kurz Drücken um den Wecker zu aktivieren Bzw. deaktivieren.
Del/info	Im USB Modus: Drücken um Daten auf USB/SD zu löschen. Im MP3 Wiedergabemodus: Drücken um ID3 Funktion zu aktivieren. Im DAB/UKW Modus: Drücken um Senderinformationen zu erhalten.
Rec	Drücken um die Aufnahmefunktion zu aktivieren
Function	Drücken um eine Funktion zu wählen.
Mem/Clk-adj	Im Standby Modus : Drücken und halten um die Uhrzeit einzustellen Im CD/USB/SD/Radio Modus: Drücken um Sender zu Speichern.
Scan	Im UKW/DAB Modus: Drücken für einen automatischen Sendersuchlauf
Preset EQ	Drücken um aus verschiedenen EQ Einstellungen zu wählen.
TS	Im Aufnahmemodus: Drücken um die Titel-Trennung zu aktivieren.
Mute	Drücken um den Ton zu unterbrechen.

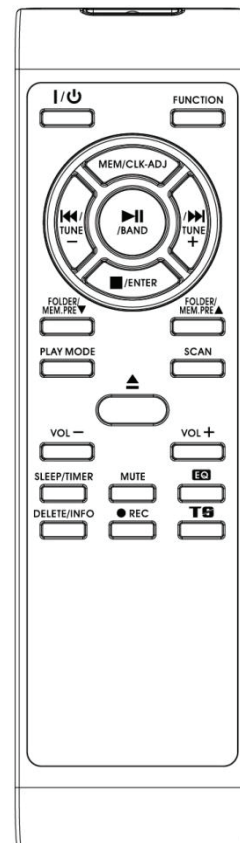

Bedienelemente

- 1) Staubschutz
- 2) LCD Display
- 3) Stop ■/Enter Taste
- 4) Aufnahme Taste
- 5) Stromkontrolllampe
- 6) Ein/Standby Taste
- 7) Kopfhörerbuchse
- 8) USB Buchse
- 9) Kassettendeck 1
- 10) Funktionswahl
- 11) SD Karten Buchse
- 12) Mem/Clock-Adjust Taste
- 13) Zurück ◀◀ Taste
- 14) Steuerung Kassettendeck 1
- 15) CD Fach
- 16) Play/Pause ▶||/Taste
- 17) Preset EQ Taste
- 18) Fernbedienungssensor
- 19) Lautstärkenregler
- 20) Höhen / Tiefen Regler
- 21) Kassettendeck 2
- 22) Folder/Preset -Taste
- 23) Vor ▶▶ Taste
- 24) Steuerung kassettendeck 2
- 25) CD-Fach Öffnen/Schließen
- 26) Spindel Adapter
- 27) Plattenspieler Geschwindigkeitsregler
- 28) Auto Stop Ein / Aus
- 29) Plattenarmhalterung
- 30) Antennenbuchse
- 31) Line out Buchse
- 32) Lautsprecher Buchse
- 33) Stromkabel

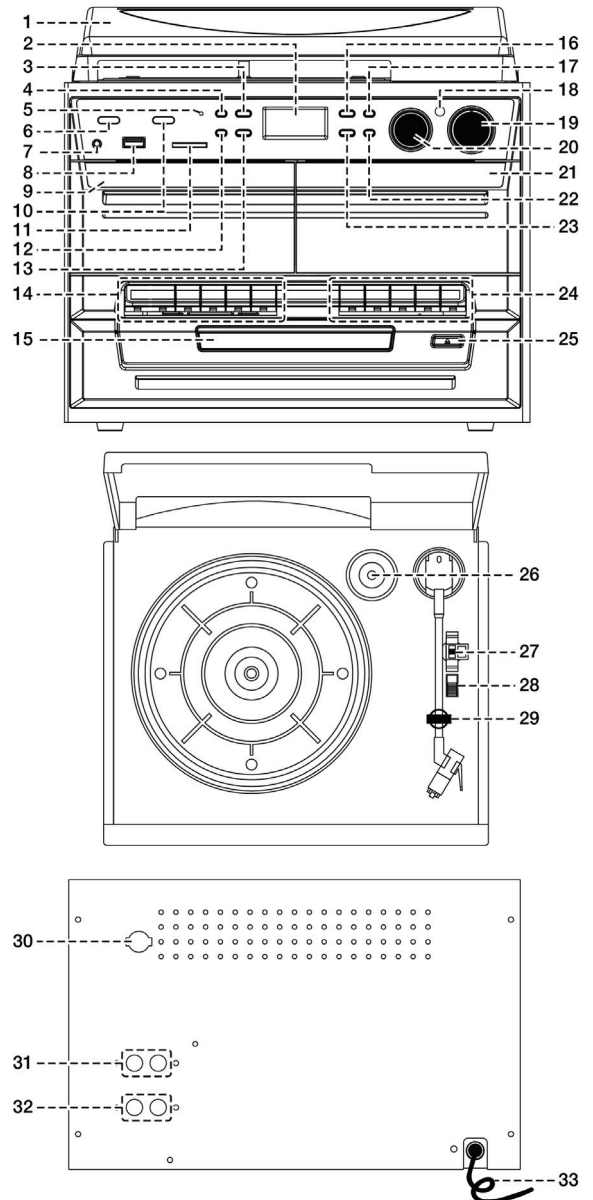

VORSICHT:

dieses Gerät darf nur von qualifizierten Technikern Modifiziert oder Repariert werden.

Vorsichtsmaßnahmen für die Benutzung

Installation

- Alle Komponenten auspacken und das Schutzmaterial entfernen.
- Netzspannung überprüfen und alle anderen Verbindungen herstellen, bevor Sie das Gerät ans Stromnetz anschließen.
- Die Belüftungsöffnungen nicht blockieren. Achten Sie darauf, dass um das Gerät herum mehrere Zentimeter freier Platz ist.

Montage der Abdeckung

1. Die Plastikhalterung nach hinten drücken.
2. Die Plastikhalterung mit der Abdeckung verbinden
3. Das Scharnier der Abdeckung mit dem Hauptgerät verbinden

Anschluss

1. Stecken Sie das Netzkabel (33) in eine Wechselstrom-Steckdose und die Lautsprecherkabel in die Lautsprecheranschlüsse (32).
2. Schalten Sie das Gerät ein (6), wenn das Display (2) zu Leuchten beginnt, ist ihr Gerät Betriebsbereit.

Einstellen der Uhrzeit

1. Stellen Sie das Gerät in den Standby-Modus.
 2. Drücken und halten Sie die "Mem/Clk-Adj" Taste (12), bis im Display "24HR" blinkt. Drücken Sie nun die ►► oder ◀◀ Taste (23/13), um zwischen 12 oder 24 Stunden Uhrzeit-Format zu wählen. Drücken Sie zum Bestätigen erneut die "Mem/Clk-Adj" button (12).
 3. Die ersten zwei Ziffern "0:00" beginnen zu blinken. Drücken Sie die ►► oder ◀◀ Taste (23/13) um die Stunden einzustellen. Bestätigen Sie ihre Eingabe erneut durch Drücken der "Mem/Clk-Adj" T (12) Taste.
 4. Die dritte und vierte Ziffer "00:00" beginnt zu blinken. Drücken Sie die ►► oder ◀◀ Taste (23/13), um die Minuten einzustellen, Bestätigen Sie auch hier erneut mit der "Preset/Clk-Adj" Taste (12).
- **Die Uhrzeiteinstellung wird automatisch beendet, wenn keine Tasten in einem Zeitraum von etwa 5 Sekunden gedrückt wird.**
- **Das Gerät verliert die eingestellte Uhrzeit sobald das Gerät vom Strom Getrennt wird. Wir empfehlen ihnen das Gerät in den Standby-Modus zu wechseln.**

Radio hören (UKW)

Manuelle Sendersuche

1. Schliessen Sie die beiliegende DAB/UKW Antenne an die Antennenbuchse (30) an und schalten das Gerät mit der Taste ON/STANDBY (6) an. Im Anschluss drücken Sie die Function Taste (10) und wählen den „DAB“ Modus aus. Mit der BAND Taste (16) schalten Sie auf UKW/FM.
2. Stellen Sie mit den vor/zurück-Tasten (23/13) den gewünschten Radiosender ein.
3. Die Lautstärke mit dem Lautstärkereglern (19) wie gewünscht einstellen.

Automatischer Sendersuchlauf (Fernbedienung)

1. Schalten Sie das Gerät auf den UKW Modus.
2. Drücken Sie die SCAN-Taste auf der Fernbedienung, das Gerät bleibt bei dem zuerst gefundenen Sener automatisch stehen. Drücken und halten Sie die SCAN-Taste gedrückt, bis der Sendersuchlauf Rückwärts läuft. Verfügt der ausgestrahlte Sender über RDS (Radio Data System) wird das Gerät die Uhrzeit aufgrund der übermittelten Daten automatisch Synchronisieren.
3. Drehen Sie den Lautstärkereglern (19) auf die gewünschte Lautstärke.

Radio data system (RDS)

Durch Drücken der Taste DELETE/INFO (auf der Fernbedienung) haben Sie die Möglichkeit zwischen verschiedenen Senderinformationen (falls übertragen vom jeweiligen Sender) zu wechseln.

Radio text → program type → signal Stärke → Datum/Zeit → Frequenz → Mono/Stereo

DAB Radio

1. Stellen Sie Das Gerät auf den DAB-Modus , durch Drücken der Funktionstaste (10).
2. Drücken Sie die SCAN-Taste auf der Fernbedienung. Das Gerät Scant den DAB Frequenzbereich, und speichert gefundene Sender automatisch. Drücken Sie die vor/zurück-Taste um zwischen den gefundenen Sendern zu wählen.
3. Drücken Sie wiederholt die Info-Taste um folgende DAB Sender Informationen zu erhalten:
Gruppen Name → Frequenz → Bit Rate → Signal stärke → Datum/Zeit → Programm Typ → Laufschrift
4. Drehen Sie den Lautstärkenregler (19) auf die gewünschte Lautstärke.

Festsenderspeicher

Sie können bis zu 40 Radiosender im Festsenderspeicher abspeichern. (20-FM/20-DAB).

1. Stellen Sie das Gerät in den UKW / DAB-Modus.
2. Stellen Sie einen gewünschten Sender ein den Sie speichern möchten.
3. Drücke und halten Sie die Mem/Clock-Adjust Taste (12) gedrückt, "Preset Empty 1" erscheint im Display und blinkt.
4. Drücken Sie Wiederholt die Folder/ Pre up Taste (22) um einen Freien Speicherplatz zu Wählen.
5. Drücken Sie die Mem/Clock-Adjust Taste (12), um den gewählten Speicherplatz zu bestätigen.
6. Wiederholen Sie die Schritte 2 bis 5, um weitere Sender zu Speichern.

Festsenderspeicher Abrufen

1. Drücken Sie die Mem/Clock-Adjust-Taste (12), für den Zugriff auf die Festsenderspeicherliste.
2. Drücken Sie die Folder/ Pre up Taste (22), um den gewünschten Sender zu wählen.
3. Drücken Sie die Memory/Clock-Adjust Taste (12) um den gewählten Sender zu bestätigen.
- Die Festgespeicherten Sender werden vollständig gelöscht, wenn das Gerät komplett vom Strom getrennt wird. Es wird empfohlen, das Gerät in den Standby-Modus zu wechseln.
- Sie können einen gespeicherten Sender jederzeit mit einen anderen Sender überschreiben.

UKW-Stereo-Empfang

- Drücken Sie wiederholt die ENTER-Taste (3), um die UKW Sender in Mono- oder Stereo (Auto) zu hören. (Falls Sie einen Sender nur schwach Empfangen, ist es vorzuziehen das Programm in Mono wiederzugeben) Ihr Gerät versucht gefundene Sender immer in Stereo wiederzugeben, sofern der Empfang dies zulässt.
- Wenn ihr Gerät einen Radiosender in Stereo Empfängt, erscheint im Display (2) "(**ST**)".

Hinweis für den besten Empfang:

- UKW : Das Produkt arbeitet mit einer abnehmbaren DAB/UKW Antenne. Stellen Sie sicher, dass die Antenne korrekt in der Antennenanschlussbuchse angeschlossen ist und platzieren die Antenne an einer geeigneten Stelle wo der beste Empfang gewährt ist.

CD Funktion

- 1. Drücken Sie die Funktions-Taste (10) um den CD Modus zu wählen.
 2. Drücken Sie die Taste "Open / Close" (25), um die CD-Lade zu öffnen.
 3. Legen Sie eine CD mit der bedruckten Seiten nach oben on das Fach ein und schließen Sie das CD-Fach.
 4. Das Gerät "Liest" die CD, im Display erscheint eine Anzeige mit der Anzahl und Dauer der CD. (Die Wiedergabe startet automatisch)
 5. Stellen Sie die Lautstärke wie gewünscht durch Drehen am Drehregler (19) ein.
- **Play / Pause ▶||**
 1. Um die Wiedergabe zu unterbrechen, drücken Sie die Play / Pause ▶|| Taste (16), um die Wiedergabe wieder zu starten, drücken Sie die Play / Pause Taste erneut.
- **Stop ■**
 1. Um die Wiedergabe zu Stoppen, drücken Sie während der Wiedergabe die Stop-Taste (3) ■
- **(Vor ▶▶ / Zurück ◀◀)**
 1. Während der Wiedergabe oder Pause-Modus, wenn Sie die ▶▶-Taste drücken (23) Springen Sie zum nächsten Titel. Drücken Sie die Play/Pause-Taste erneut für die Wiedergabe.
 2. Drücken Sie Während der Wiedergabe die ◀◀-Taste (13) um den aktuellen Titel von vorne zu starten, oder drücken Sie zweimal schnell, um den Vorherigen Titel zu Starten.
- **MP3-CD's**
 1. Nachdem das Gerät die MP3-CD "eingelesen" hat, wird die Gesamtanzahl der Titel und Ordner auf dem LCD-Display (2) angezeigt. Das Gerät beginnt die Wiedergabe automatisch.
 2. Drücken Sie die "Folder/Pre up ▲/down ▼" Taste auf der Fernbedienung, um einen gewünschten Ordner zu wählen.
 3. Drücken Sie die "vor ▶▶ oder zurück ◀◀" Taste (23/13) um ihre gewünschte Titelnummer zu wählen.

ID3 (Nummer/Album/Titel) Funktion (nur Fernbedienung)

1. Drücken Sie die Info-Taste (auf der Fernbedienung) Während der Wiedergabe von MP3-CS's wird der aktuelle Song-Titel angezeigt. Drücken Sie die Info-Taste erneut, um diese Funktion zu unterbrechen.

Bemerkung:

- Wenn das Gerät einen Titel "ohne Namen" nicht zuordnen kann, erscheint im Display "none" oder "unknow".
- Das LCD Display unterstützt ausschließlich Englisch.

MP3 Aufnahme Format:

- Mp3 Bitrate : 32 kbps~320 kbps, 32khz, 44.1khz and 48 kHz.
- Die Leistung der Wiedergabe von MP3-CD's ist verschieden und abhängig von der Qualität und Art der Aufnahme. Die Suche bzw. die Vorlaufzeit ist länger als bei normales CD's.

● **Wiederholung / Zufallsmodus (nur über Fernbedienung)**

Drücken Sie wiederholt die Play Mode-Taste vor oder während der Wiedergabe eines einzelnen Titels oder einzigen Ordner (nur MP3) um Titel wie folgt abzuspielen:

CD

- (1) Wiederholen1 → (2) Wiederholen alle Titel → (3) Zufällig → (4) Aus

Modus	Anzeige auf dem LCD-Display
Wiederholen einmal	REP1
Wiederholen alle	REP A
Zufall	RAND
Aus	-----

MP3 CD

- (1) Wiederholen 1 → (2) Wiederholen 1 Ordner → (3) Wiederholen alle Titel → (4) Zufall → (5) AUS

Modus	Anzeige auf dem Display
Wiederholen einmal	REP1
Wiederholen Ordner	REP F
Wiederholen alle Titel	REP A
Zufall	Rand
Aus	-----

● **Wiederholungswiedergabe**

Sie können die gewünschten Titel oder Ordner (Nur MP3 CD/USB) immer wieder Wiederholen.

● **Zufallswiedergabe**

Sie können alle Titel oder Ordner (Nur MP3 CD/USB) in zufälliger Reihenfolge abspielen durch diese Funktion.

CD Programmierung

Zum Programmieren muss sich das Gerät im STOP-Modus befinden. Bis zu 20 Titel können einprogrammiert und in beliebiger Reihenfolge abgespielt werden.

1. Stellen Sie das Gerät in den CD/USB-Modus, und stoppen Sie die Wiedergabe.
 2. Drücken Sie die "Mem/Clk-Adj" Taste (12), erscheint "MEM" Im Display (2).
 3. Wählen Sie einen gewünschten Titel durch Drücken der ►► oder ◄◄ Taste (23/13).
 4. Drücken Sie die "Mem/Clk-Adj" –Taste (12), um den Titel auf der Gewünschten Speicherplatznummer zu Speichern.
 5. Wiederholen Sie die Schritte 3 und 4, um weitere Titel in den Speicher einzugeben.
 6. Wenn alle gewünschten Titel programmiert worden sind, drücken Sie die CD Wiedergabe/Pause Taste (16) um die Wiedergabe zu Starten.
 7. Um die Programmierung zu löschen, drücken Sie die STOP-Taste (3).
- Der Programmiermodus wird automatisch beendet, wenn keine Taste in einem Zeitraum von etwa 10 Sekunden gedrückt wird.

Wiedergabe von MP3-Lieder über USB oder SD Karte

Verbinden

Das System ist in der Lage, alle auf dem Speichermedium gespeicherten MP3-Dateien zu decodieren und wiederzugeben.

1. Drücken Sie die Funktions-Taste (10) und wählen Sie den USB oder SD-Modus.
2. Stecken Sie den USB-Stick oder die SD-Karte an der Vorderseite in die USB-Buchse.
 - **Achten Sie darauf den USB-Stick oder die SD-Karte richtig einzustecken, um Beschädigungen am Gerät oder USB/SD Stick zu vermeiden.**
3. Das Gerät startet automatisch mit dem "Lesen" der Dateien. Anschließend wird die Gesamtanzahl der MP3 Dateien auf dem LCD Display Anzeigt (2).
4. Für die Wiedergabe Wiederholen Sie die gleiche Vorgehensweise wie Oben bei CD Funktion beschrieben steht.

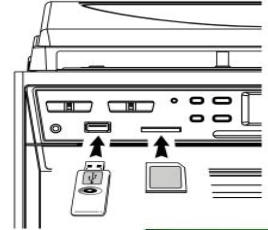

Bemerkung:

- Das Gerät erkennt und liest nur MP3-Formate über die USB-Schnittstelle.
- **Es besteht die Möglichkeit dass das Gerät nicht alle auf dem Markt erhältlichen USB-Sticks erkennt. Dies liegt an einer Abweichung des MP3-Encoding und ist keine Fehlfunktion des Geräts.**
- **Wenn ihre Aufgenommenen Daten von anderen Geräten nicht erkannt wird, liegt das wahrscheinlich an einer Abweichung im MP3-Encoding-Format. Dies ist keine Fehlfunktion des Geräts.**

Entfernen USB-Stick/SD-Karte

Um den USB-Stick oder SD-Karte zu entfernen, schalten Sie das Gerät bitte aus oder schalten Sie das Gerät auf den CD-Modus.

Aufnahme in MP3-Datei

Das Gerät ist in der Lage CD's, Radio, Phono, oder Kassetten in MP3 auf USB oder SD-Karte Aufzuzeichnen. Das Gerät erstellt einen Ordner auf ihren USB/SD Speichermedium in folgender Reihenfolge:

Für das Kopieren einer normalen CD : "RIP"

Für das Aufnehmen von Radio, Aux oder Kassette: "REC"

Für das Kopieren einer MP3-CD: "FROMCD"

A) CD Aufnahme

I) Aufnahme 1 Titel / 1 CD mit 1x Geschwindigkeit

1. Starten Sie die Wiedergabe des Titels wie Sie es gewöhnt sind (den Sie aufnehmen möchten).
2. Drücken Sie die "● REC" Taste (4), im Display beginnt "REC" und "USB" zu Blinken.
3. Drücken Sie nochmals die "● REC" Taste (4), im Display erscheint "REC" und "ONE" Blinkt.
4. Drücken Sie nochmals die "● REC" Taste (4), im Display erscheint "REC USB", die Aufnahme startet nun.
5. Nach dem Abschluss der Aufnahme, stoppt das Gerät die Aufnahme automatisch.
6. Drücken Sie die "Stop ■" Taste (3) um die Aufnahme zu Stoppen.
7. Für das Kopieren der kompletten CD, drücken Sie nach einlegen der CD die Stop-Taste. Drücken Sie nun dreimal die "● REC" Taste (4) bis im Display die Anzeige "REC USB" erscheint. Die Aufnahme startet nun, und stoppt nach der Aufnahme automatisch.

Bemerkung:

- Die Aufnahmegeschwindigkeit beträgt 1:1 und entsprechend der tatsächlichen Wiedergabezeit der CD-Spur.
- Das Aufnahmeformat ist voreingestellt. MP3 Bitrate: 128kbps, Abtastrate 44,1kHz.
- Um die Aufnahme zu unterbrechen, drücken Sie die "STOP" Taste während der Aufnahme.

Kopieren von MP3-Daten

Wenn Sie eine MP3 CD anstelle einer "normalen" CD einlegen, kopiert das Gerät die Titel auf einen USB-Stick, sobald Sie die "REORD" Taste (4) drücken. Gehen Sie vor, wie bei CD Aufnahme bereits erklärt.

Das Gerät kopiert automatisch die komplette CD.

B) DAB Aufnahme

1. Drücken Sie die Funktions-Taste (10) und wählen Sie den DAB-Modus. Wählen Sie einen gewünschten Sender den Sie aufnehmen möchten.
2. Drücken Sie zweimal die "● REC" Taste (4) bis im Display "REC USB" erscheint
3. Nach Beendigung der Aufnahme Drücken Sie die "Stop ■" Taste (3) bis im Display die Symbole "REC USB" verschwinden.

C) Phono/ Kassetten Aufnahme

- 1) Stecken Sie einen leeren USB Stick oder SD-Karte in die jeweilige Buchse. Stellen Sie Funktionstaste auf den PHONO/Kassette-Modus und stellen Sie sicher dass das Speichermedium über genügend Speicher verfügt.
- 2) Startet Sie die Wiedergabe über Phono oder Kassette je nachdem welches Medium Sie Digitalisieren möchten. Drücken Sie zweimal die ● REC -Taste (4).
- 3) Die LCD Anzeige (2) blinkt "REC USB". Die Aufnahme startet nun.
- 4) Nach Beendigung der Aufnahme drücken Sie die "Stop" Taste (3), bis die LCD Anzeige nicht mehr blinkt.

D) Titel-Trennung (nur Fernbedienung)

Sie können die Aufgezeichnete Musik aus Phono / Kassette / Radio auf USB Lied für Lied während der Aufnahme trennen. Jedes Mal wenn Sie die **TS** Taste drücken, beginnt ein neuer Titel. Diese Funktion dient zur Digitalen Titel Trennung über Analoge Medien.

USB-Stick/SD-Karte Daten Löschen (Nur mit Fernbedienung möglich)

Das Gerät ist in der Lage, Daten die auf einem USB-Stick gespeichert sind zu löschen, gehen Sie hierfür wie folgt vor :

- 1 · Stecken Sie ein USB-Stick in die USB-Buchse und stellen Sie das Gerät auf "USB".
- 2 · Drücken Sie die "Del/Info" Taste, das LCD-Display zeigt (del ---001)
- 3 · Drücken Sie die ►► oder ◄◄ Taste, um die gewählte Datei zu löschen.
- 4 · Drücken Sie die ►► oder ◄◄ Taste, und wählen Sie zwischen "Yes / No".
- 5 · Drücken Sie die "Del/info"-Taste erneut zum Bestätigen.

Hinweis:

- Um diese Funktion zu beenden, Drücken Sie die STOP-Taste.

Phono

1. Betrieb

- Entfernen Sie den Nadelschutz.
 - Achten Sie darauf, dass der Tonarm frei beweglich ist und die weiße Schutzkappe entfernt ist.
1. Wählen Sie den PHONO Modus durch Drücken der Funktionstaste (10).
 2. Den Geschwindigkeitsregler (27) in die richtige Position in Abhängigkeit von der Aufzeichnung für die Wiedergabe einstellen.
 3. Legen Sie die Platte auf den Plattenteller (verwenden Sie den Spindeladapter (26) falls erforderlich).
 4. Heben Sie den Tonarm an, und bewegen Sie den Tonarm langsam in Richtung der Vinylplatte. Der Plattenteller beginnt zu Drehen.
 5. Legen Sie den Tonarm Vorsichtig auf die Vinylplatte.
 6. Stellen Sie die Lautstärke wie gewünscht durch Drehen am Drehregler (19) ein.
 7. Am Ende der Schallplatte wird Stoppt der Plattenspieler automatisch, je nachdem ob Sie den Auto-Stop-Schalter (28) auf Ein oder Aus eingestellten haben.
 8. Um manuell zu stoppen, heben Sie den Tonarm Vorsichtig von der Platte und legen Sie den Tonarm auf die Tonarmstütze

Hinweis: Das Gerät ist mit einem Auto-Stopp-Schalter ausgestattet, dieser Schalter regelt die automatische Abschaltung der Schallplatte. Ein = Schaltet am Ende der Platte ab. Aus= Plattenteller dreht sich am Ende der Platte weiter. Falls Ihr Plattenspieler die Musikwiedergabe zu früh abschaltet, deaktivieren Sie den Auto-Stop-Schalter.

Kassetten Betrieb

Allgemeine Bedienung

Stop/eject Taste	Drücken Sie, um den Kassettenbetrieb zu stoppen. Drücken Sie erneut um das Kassettenfach zu Öffnen.
Schnell vor-/Rücklauf Taste	Drücken Sie, für einen Schnell vor/ bzw. -Rücklauf in Bandlaufrichtung oder gegen die Bandlaufrichtung.
Play Taste	Drücken Sie, um die Wiedergabe zu starten.
Pause Taste	Drücken Sie, um die Wiedergabe zu unterbrechen. Drücken Sie erneut für die Wiedergabe.

Wiedergabe

- Drücken Sie die Funktionstaste (10) und wählen Sie die TAPE-Funktion.
- Legen Sie eine Kassette in das Kassettenlaufwerk.
- Drücken Sie die PLAY-Taste um die Wiedergabe zu starten.
- Stellen Sie die Lautstärke wie gewünscht durch Drehen am Drehregler (19) ein.
- Drücken Sie die PAUSE-Taste um die Wiedergabe vorübergehend zu unterbrechen.
- Um die Wiedergabe zu beenden, Drücken Sie die STOP/EJ.-Taste.

Bemerkung:

Es ist möglich, beide Kassettenspieler einer nach dem anderen zu Spielen. Legen Sie in Kassettendeck 1 und 2 eine Kassette ein. Drücken Sie auf der Kassettendeck 1 Steuerung die Play-Taste und anschließend die Pause-Taste. Drücken Sie nun auf der Kassettendeck 2 Steuerung die Play-Taste. Die Wiedergabe von Kassette 1 Startet nun nach der Wiedergabe von Kassettendeck 2.

Zusatz Funktionen

A. Sleep Funktion

1. Drücken Sie die " Sleep " Taste (18) auf ihrer Fernbedienung, "SLP-120 " erscheint im Display (6).
2. Wählen Sie aus folgenden Abschaltzeiten: 120>90> 60 > 45 >...15 Minuten im Display erscheint "ZZZ".
3. Das Gerät schaltet sich automatisch nach der voreingestellten Zeit in den Standby Modus.
4. Um die Sleep-Funktion zu unterbrechen, drücken Sie die "SLEEP"-Taste bis "SLP-off" Angezeigt wird und "ZZZ" verschwindet.

B. Weck Funktion

Mit dieser Funktion kann das Gerät sich automatisch einschalten und weckt Sie durch CD, DAB, FM Radio oder USB/SD Modus.

Schalten Sie das Gerät in den Standby-Modus und Drücken und halten Sie die Taste "Timer" auf ihrer Fernbedienung, um in den Einstellungsmodus zu gelangen. Im Display erscheint "SET TIMER" wählen Sie nun "SELECT SOURCE and timer" .

- 1) Weckton : Drücken Sie die Funktions-Taste mehrmals, um die Quelle von " CD " -- " FM " -- " DAB " -- " USB " -- " SD " zu wählen. Drücken Sie die Timer-Taste, um die gewählte Quelle zu bestätigen.
- 2) Weckton Lautstärke : Drücken Sie die vor/zurück-Taste um die Weckton-Lautstärke einzustellen, und bestätigen Sie mit der Timer-Taste.
- 3) Weck Zeit : Drücken Sie die **▶▶** oder **◀◀** Taste um die Stunden einzustellen und drücken Sie dann die "Timer" – Taste um die Eingabe zu bestätigen. Drücken Sie nun die **▶▶** oder **◀◀** Taste um die Minuten einzustellen, bestätigen Sie anschließend erneut mit der "Timer"-Taste.

Bemerkung:

- Wenn keine Weckquelle erkannt wird (wie z.B. USB / CD), weckt das Gerät automatisch im UKW-Radio Modus.
- UKW oder DAB Weckmodus, das Gerät Speichert automatisch den zuletzt gehörten Sender im DAB oder UKW Betrieb vor dem Ausschalten.
- Bitte Schalten Sie den Alarm Manuel aus, sobald der Alarm ertönt, der Alarm wird nicht automatisch deaktiviert.

● Wecker Ein/Aus

1. Um den "Timer" zu aktivieren, drücken Sie einmal die "Timer"-Taste auf der Fernbedienung bis auf dem Display " ⌚ " erscheint.
2. Um die "Timer"-Funktion zu deaktivieren, drücken Sie erneut die "Timer"-Taste bis " ⌚ " verschwindet.

EQ Funktion

Dieses Gerät bietet 4 Voreingestellte Unterschiedliche Equalizer Einstellungen. Sie können den gewünschten Effekt durch wiederholtes Drücken der Taste (22) "EQ" auswählen.



BATTERIE INSTALLATION

Das Batteriefach ist an der Rückseite der Fernbedienung.

1. Entfernen Sie den Batteriefachdeckel, indem Sie die Lasche eindrücken und den Deckel herausheben.
2. Legen Sie zwei (2) AAA-Batterien (nicht im Lieferumfang enthalten) in das Batteriefach und achten Sie auf die richtige Polarität.
3. Schließen Sie das Batteriefach.

WICHTIGER HINWEIS

Automatische Standby-Schaltung

Um die ErP2 Richtlinie (Ökodesignrichtlinie) zu erfüllen und Energie zu sparen, schaltet das Gerät nach ca. 11 Minuten Inaktivität (z.B. im CD-Stop Modus) automatisch in den Standby-Modus, ohne vorherige Ankündigung. Um das Gerät wieder einzuschalten, schalten Sie es wie in der Bedienungsanleitung beschrieben wieder ein.

Technische Daten

Frequenzbereich:	UKW/FM87.5-108 MHz
DAB: Band III:	174.92-239.2 MHz
Stromversorgung:	AC230V~50Hz
Leistungsaufnahme:	20W

DESIGN UND SPEZIFIKATION KÖNNEN OHNE ANKÜNDIGUNG GEÄNDERT WERDEN*

Copyright by Wörlein GmbH, Germany.

Importeur

Wörlein GmbH
 Gewerbestr. 12
 D 90556 Cadolzburg
 GERMANY

Tel.: +49 9103 7167 – 0
 Fax: +49 9103 7167 – 12 ☺
 Email: service@woerlein.com
 Web: www.woerlein.com



ENVIRONMENTAL PROTECTION



Do not dispose of this product with the normal household waste at the end of its life cycle. Return it to a collection point for the recycling of electrical and electronic devices. This is indicated by the symbol on the product, user manual or packaging.

The materials are reusable according to their markings. By reusing, recycling or other forms of utilization of old devices you make an important contribution to the protection of our environment.

Please contact your local authorities for details about collection points.



CAUTION - INVISIBLE LASER RADIATION WHEN OPENING THE COVER OR PRESSING THE SAFETY INTERLOCK. AVOID EXPOSURE TO THE LASER BEAM.

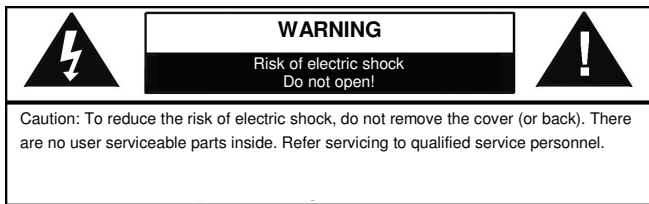

This symbol indicates the presence of dangerous voltage inside the enclosure, sufficient enough to cause electric shock.



This symbol indicates the presence of important operating and maintenance instructions for the device.

Safety, Environmental and Setup Instructions

- Use the device in dry indoor environments only.
- Protect the device from humidity.
- Do not open the device. **RISK OF ELECTRIC SHOCK!** Refer opening and servicing to qualified personnel.
- Connect this device to a properly installed and earthed wall outlet only. Make sure the mains voltage corresponds with the specifications on the rating plate.
- Make sure the mains cable stays dry during operation. Do not pinch or damage the mains cable in any way.
- Disconnect device warning: Main plug is used as the connection, so it should always remain ready operate.
- The mains plug is used as the disconnect device, the disconnect device shall remain readily operable.
- A damaged mains cable or plug must immediately be replaced by an authorized service center.
- In case of lightning, immediately disconnect the device from the mains supply.
- Children should be supervised by parents when using the device.
- Clean the device with a dry cloth only.
Do NOT use CLEANING AGENTS or ABRASIVE CLOTHS!
- Do not expose the device to direct sunlight or other heat sources.
- Install the device at a location with sufficient ventilation in order to prevent heat accumulation.
- Do not cover the ventilation openings!
- The ventilation should not be impeded by covering the ventilation openings with items, such as newspaper, table-cloths, curtains, etc.
- It shall be not be exposed to dripping or splashing and that no objects filled with liquids, such as vases, shall be placed on the apparatus.
- The unit should not be exposed to direct sunlight, very high or low temperature, moisture, vibrations or placed in dusty environment.
- Never attempt to insert wires, pins or other such objects into the vents or opening of the unit.
- Install the device at a safe and vibration-free location.
- No naked flame sources, such as lighted candles, should be placed on the apparatus.
- Install the device as far away as possible from computers and microwave units; otherwise radio reception may be disturbed.
- Do not open or repair the enclosure. It is not safe to do so and will void your warranty. Repairs only by authorized service/ customer center.
- The device is equipped with a "Class 1 Laser". Avoid exposure to the laser beam as this could cause eye injuries.
- Only use mercury and cadmium-free batteries.
- Batteries shall not be exposed to excessive heat such as sunshine, fire or the like.
- Used batteries are hazardous waste and NOT to be disposed of with the household waste!!! Return the batteries to your dealer or to collection points in your community.
- Keep batteries away from children. Children might swallow batteries. Contact a physician immediately if a battery was swallowed.
- Check your batteries regularly to avoid battery leakage.



Used batteries are hazardous waste and NOT to be disposed of with the household waste! As a consumer you are **legally obligated** to return **all batteries** for environmentally responsible recycling – no matter whether or not the batteries contain harmful substances*).

Return batteries free of charge to public collection points in your community or to shops selling batteries of the respective kind.

Only return fully discharged batteries.

*) marked Cd = cadmium, Hg = mercury, Pb = lead

BATTERY INSTALLATION

The battery compartment is located on the back of the remote control.

1. Remove the battery compartment door by pressing in on the tab and lifting it off.
2. Insert two (2) AAA size batteries (not included) into the battery compartment following the polarity markings inside the battery compartment.
3. Replace the battery compartment door.

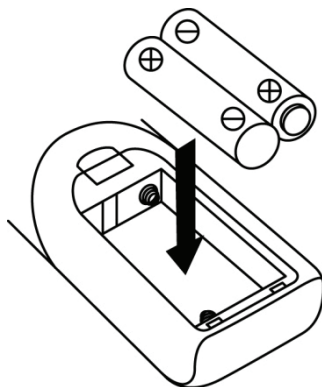

LOCATION OF CONTROLS

- 1) Turntable cover
- 2) LCD display
- 3) Stop ■/Enter button
- 4) Record button
- 5) Standby LED indicator
- 6) On/Standby button
- 7) Earphone jack
- 8) USB Socket
- 9) Cassette door (1)
- 10) Function button
- 11) SD card slot
- 12) Mem/Clock-Adjust button
- 13) Skip/tuning Down ◀◀ button
- 14) Cassette 1 control key
- 15) CD tray
- 16) Play/Pause ▶||/band button
- 17) Preset EQ button
- 18) Remote sensor
- 19) Volume knob
- 20) Tone control knob
- 21) Cassette door (2)
- 22) Folder/Preset Up button
- 23) Skip/Tuning Up ▶▶ button
- 24) Cassette 2 control key
- 25) CD tray open/close button
- 26) Spindle adaptor
- 27) Turntable speed selector
- 28) Auto switch
- 29) Pick-up holder
- 30) Antenna socket
- 31) Line out socket
- 32) Speaker socket
- 33) AC cord

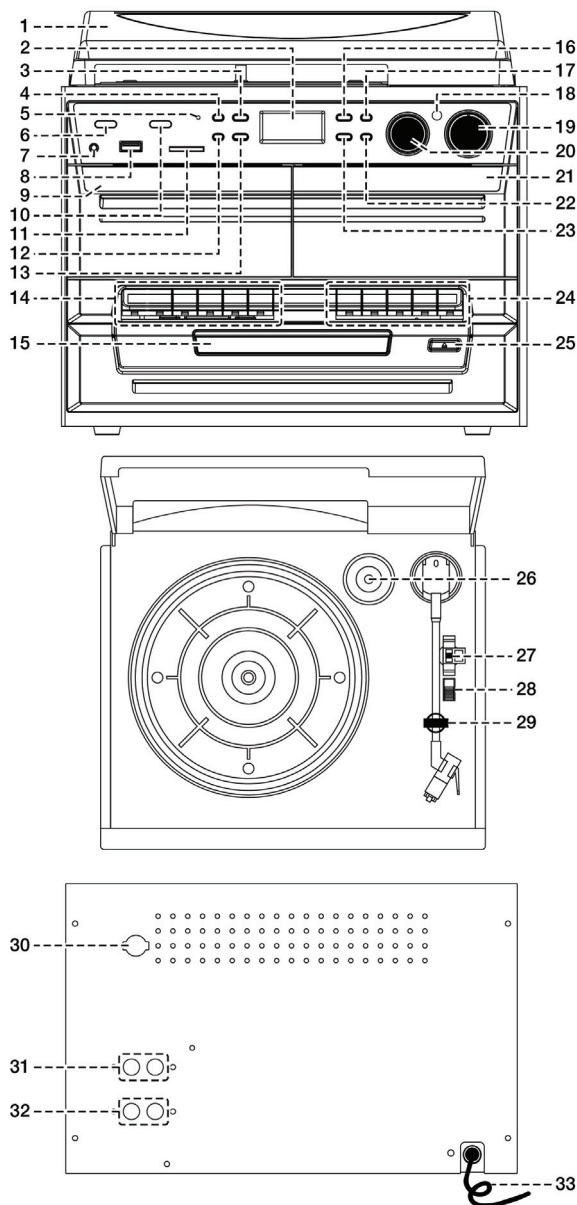

Caution:

Usage of controls or adjustments or performance of procedures other than those specified herein may result in hazardous radiation exposure.

This unit should not be adjusted or repaired by anyone except qualified service personnel.

Important:

Since movement of the CD mechanism and the sensitive circuitry may cause interference to the radio tuner nearby, switch this unit off while operating other radio devices

Precautions for use

Installation

- Unpack all parts and remove protective material.
- Do not connect the unit to the mains before checking the main voltage and before all other connections have been made.
- Do not cover any vents and make sure that there is a space of several centimeters around the unit for ventilation.

Connection

1. Plug in the AC cord (33) to the AC outlet. The unit will go to standby mode and the LCD display (2) will dim light up.
2. Turn on the unit (6), if the LCD display (2) is on with backlighting, it means the power supply is normal. Now your system is ready to play the music.

Setting the clock

1. Set unit in standby mode.
 2. Press and hold the “Mem/Clk-Adj” button (12) until display will flash “24HR”. press the Skip Up ►► or Skip Down ◄◄ button (23/13) to select the clock format between 12 or 24Hour. Then press the “Mem/Clk-Adj” button (12).
 3. The first digit of “0:00” is flashing on the LCD display (2). Press Skip Up ►► or Skip Down ◄◄ button (23/13) to set the correct hour. Press “Mem/Clk-Adj” button (12) to store the correct hour.
 4. The third & fourth digit of “00” is flashing; press the Skip Up ►► or Skip Down ◄◄ button (23/13) to set the correct minutes. Then press “Preset/Clk-Adj” button (12) to store the correct minute.
- **The clock setting mode will automatically quit if no button is being pressed in a period of about 5 seconds after pressing the “Mem/Clk-Adj” button.**
 - **The pre-set time will be re-set completely if dis-connecting the main power supply except backup battery installed. You are recommended to switch the system into standby mode for convenience usage.**

Listening to FM radio

Manual tuning

1. Plug in the provided DAB/FM tuner antenna to the antenna socket (30) then switch on the unit by On/Standby button (6), then press Function button (10) to select “ DAB ” mode then press Band button (16) to select FM mode.
2. Tune to the required station by pressing the Tuning Up or Down button (23/13).
3. Turn the Volume knob (19) to the desired volume level.

Auto tuning (on the remote control only)

1. Set the unit to FM mode.
2. Press the Scan button once on the remote control; unit will start to scan at tuning up direct until radio station received. Press and hold the Scan button on the remote control for a second, the unit will scan to tuning down direction. If the radio data system (RDS) broadcasting signal received, the unit will set the actual time automatically.
3. Turn the Volume knob (19) to the desired volume level.

Radio data system (RDS)

This is the features to display the information which released from the radio broadcast and will showed on LCD display step by step as below by pressing the Info button (on the remote control) continuously.

Radio text → program type → signal strength → date/time → frequency → mono/stereo

Digital audio broadcasting (DAB) radio

1. Set the unit to “DAB” mode by Function button (10).
2. Press the Scan button on the remote control once; unit will start to full scan from range 11b-12d one time within around 2 seconds. Then press Tune up/down button (23/13) to select your desired DAB channel.
3. Press the Info button continuously to check the below info released by DAB.
Group name → frequency → transfer rate → signal strength → date/time → program type → scrolling text
4. Press the Volume knob (19) to the desired volume level.

Preset stations

You can store up to total of 40 radio stations in the memory (20-FM/20-DAB).

1. Set to FM/DAB mode
2. Turn to the desired radio station by “manual” or “auto” tuning method.
3. Press and hold the Mem/Clock-Adjust button (12) around four seconds to enable memory state, the preset station will flash on LCD display.
4. Preset the Folder/ Pre up button (22) to select the desired station memory for storage.
5. Press Mem/Clock-Adjust button (12) to confirm the preset memory.
6. Repeat step 2 to 5 to store other stations.

Recall preset stations

1. Press the Mem/Clock-Adjust button (12) once to enable recall state
 2. Press Folder/ Pre up button (22) to select the desired memory station.
 3. Press Memory/Clock-Adjust button (12) to confirm the recall memory station.
- The pre-set memories will be cancelled completely if dis-connecting the main power supply and back up battery did not installed. You are recommended to switch the system into standby mode for convenience usage.
 - There are 3 seconds for program state, after 3 sec, this state would resume to normal tuner mode automatically.
 - You can overwrite a present station by storing another frequency in its place.

FM-Stereo reception

- Press the “Enter” knob (3) repeatedly; the FM programs are receiving in mono and stereo mode repeatedly. In particular when stereo signals are weak, it is preferable to receive the program in Mono.
- If stereo signal is being received, the stereo indicator “**(SD)**” will appear on LCD display (2) to show FM Stereo program is now receiving.

Hints for best reception:-

- FM : the receiver work with detachable DAB/FM wire antenna, made sure the antenna had plugged into the antenna socket (30) and place it on proper location for the best reception.

Playing Compact Disc

● Getting start

1. Press Function button (10) to select “CD” mode.
2. Push the CD tray open (25) to open the CD tray.
3. Place a CD with the printed side facing up and then close the CD tray.
4. Focus search will perform and the LCD display (2) will show the total number of tracks & total playing time. Then, the unit will start automatically.
5. Turn Volume knob (19) to the desired volume level.

● Play/Pause mode ►||

1. To interrupt, press the “Play/Pause ►||” button (16) once; “PAUES” will show on the LCD display (2). Press again to resume normal playback.

● Stop mode ■

1. If “Stop ■” button (3) is pressed during play or pause mode, system will go to stop mode.

● Skip mode (skip up ►►/skip down ◀◀)

1. During play or pause mode, if “skip up ►►” button (23) is pressed. It will go to next track and display the track no. and then remain the play or pause mode.
2. During play or pause mode, if “skip down ◀◀” button (13) is pressed. It will go to the previous track, original track no. is display and remains the play or pause mode.

● For MP3 Disc

1. After focus search is performing, the total number of track and album will be shown on the LCD display (2). The unit will start to plat directly.
2. Turn “Folder/Pre up ▲/down ▼” knob on the remote control to select the folder number.
3. Press “Skip Up ►► or Skip Down ◀◀” button (23/13) to select the track number.

ID3/Display function (on remote control only)

Press the “Info” button repeatedly, the LCD display (2) show “file” during playback of MP3 file, the song file/album/song/artist name is being displayed few seconds in sequence. Then will change back to current clock time.

Remark:-

- In that case of no name or not supportive languages had been assigned for the track, LCD display will blank (2) when press the Info button.

- No Title/Album name can be recognized if the input format on the Disc is not supporting by the system.
- The system support only English and Arabic number for ID3 function.

MP3 track format requirement:-

- Bit rate : 32 kbps~320kbps, sampling rate: 32khz, 44.1khz and 48 kHz decodable
- The performance of playing MP3 Disc is various from the quality of recording disc and the method of recording. Furthermore, the searching lead-time for MP3-CD is longer than normal CD due to difference format.

● **Repeat/Random mode (on remote control only)**

Press the “Play Mode” button on the remote control during playback to select repeat and random function, a single track, all the tracks repeat or folder repeat (MP3 only) and random can be played in difference mode as follow:-

For CD

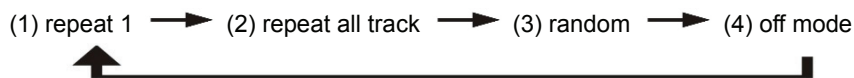

Play mode	Indicator on LCD display
Repeat track	Rep1
Repeat all	Rep A
Random	Rand
Off mode	-----

For MP3 Disc

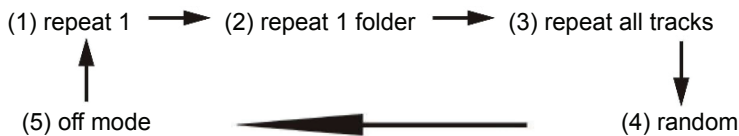

Play mode	Indicator on LCD display
Repeat track	Rep1
Repeat folder	Rep F
Repeat all	Rep A
Random	Rand
Off mode	-----

● **Repeat play**

You can listen to the desired track, folder (for MP3 only) or whole disc repeat by this function.

● **Random play**

You can listen to all the tracks in a random order by this function.

CD programming

Up to 20 tracks can be programmed for disc play in any order. Before use, be sure to press the “stop ■” button (3).

1. Set in CD mode & stop the CD playback.
2. Press the “Mem/Clk-Adj” button (12) and “MEM” will appear on LCD display (2).
3. Select a desired track by pressing skip up ►►1 or down 1◄◄ button (23/13).
4. Press the “Mem/Clk-Adj” button (12) to store the track into memory.
5. Repeat steps 3 and 4 to enter additional tracks into the memory if necessary.
6. When all the desired tracks have been programmed, press “Play/Pause ►||” button (16) to play the disc in assigned order.

7. Press “Stop ■” button (3) to stop playback; press Stop button again to clear all stored memory.
- The programming mode will automatically stop if no button is being pressed in a period of about 10 seconds after pressing the “Mem/Clk-Adj” button.

Playback of MP3 song via USB storage media or memory card

Connecting

The system is able to decode and playback all MP3 file which stored in the memory media with USB connecting port or SD/MMC memory card.

1. Set the system at standby mode first or other function except SD or USB mode.
 2. Plug-in the USB pen-drive with the face up & make sure it going into completely or insert the memory card in the direction of the arrow as shown in the label on the underside of the memory card slot. Insert straight without bending.
- **Connecting the USB upside down or backwards could damage the audio system or the storage media (USB thumb drive / SD/MMC card). Check to be sure the direction is correct before connection.**
3. Set Function button (10) to SD/MMC card or USB mode.
 4. The system will start reading the storage media automatically after connecting, and LCD display (2) will show the total number of MP3 files being detected.
 5. Repeat the same playback procedure and programming as playing CD disc as above.

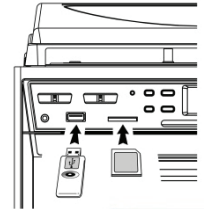

Remark

- The system can detect and read the file under MP3 format only at USB/SD mode but no other music file format.
- **If connect the system to MP3 player via the USB socket, due to variances in MP3 encoding format, some MP3 player may not be able to play via the USB socket. This is not a malfunction of the system.**
- **USB port does not support connection with USB extension cable and is not designed for communication with computer directly**

Removing of USB/memory card

To remove the USB/memory card, turn off the power or switch the function mode to either CD, aux or tuner first. For USB port – un-plug it by pulling out the USB socket directly, for memory card – pull out the SD/MMC card straightly without bending.

Encoding into MP3 file

The system is able to encode normal CD/Tuner/Phono or cassette tape file to MP3 format and recording at memory media with USB connecting port or SD/MMC card and below explanation was encode to USB port and same procedure if encode to SD/MMC card. The system will create a music folder name – “**RIP**” for CD-DA encode, “**REC**” for Tuner, Aux, Cassette encode and “**FROMCD**” for CD-MP3 disc copy and encode bitrate default at 128kbps.

A) CD encoding

I) encoding 1 track / 1 disc at 1x speed

1. Perform normal playback of the CD track you want to encode & record,
2. Press “● REC” button (4) during the playback of the desire track and the display will show “REC” and “USB” flashing.
3. Press “● REC” button (4) again the display will show “REC” and “ONE” flashing.
4. Press “● REC” button (4) again, the system will flashing with “REC USB” icon. Encoding is performing now.
5. After completing of recording, unit will stop playback automatically.
6. Press “stop ■” button (3) to interrupt the recording mode anytime.
7. For encode whole CD track, please stay CD in stop mode then press “● REC” button (4) three times until the display flashing “REC USB”, then system will start to playback CD and encoding whole disc.

Remark:-

- The recording speed is 1:1 and according to the actual plying time of the CD track
- The recording format is preset at – MP3 bit rate: 128 kbps, sampling rate: 44.1khz
- Press “ stop ■” button (3) to interrupt the recording mode at any time.

B) Copying of MP3 file

If putting a MP3 disc instead of a CD-disc, the system will copy the files to the USB if press the "● REC" button (4). The operation procedures is same as CD encoding as stipulate on above, and the system will switch to copying mode only if MP3 file being read.

C) DAB encoding

1. Operate tuner mode refer above listening to radio section to receive the station you would like to encode.
2. Press the "● REC" button twice (4) until the unit will display flashing with "REC USB" icon. Encoding is now performing.
3. After finish of recoding, press "stop ■" button (3) until the symbol "REC USB" disappear.

D) Cassette/Phono encoding

- 1) Plug in the USB pen drive or SD/MMC card for recording (make sure it had enough empty space).
- 2) Set the unit to your desired encoding mode by function button (10) such as "tape" mode or phono...etc and then start to playback the track would like to encode, then press the "● REC" button (4) twice.
- 3) The LCD display (2) will flash with "REC USB" icon. Now the system is starting the encoding mode.
- 4) Start playback of cassette tape or your external Aux device which the track you prepare to encoding to MP3 format.
- 5) After finishing of recoding, press "stop ■" button (3) until the symbol "USB" & "REC USB" disappear.

E) track separation (On remote control only)

You can divide the recording music from tape or DAB...etc in to USB track by track during encoding. Every time when press the "TS" (track separation) button (on remote control) once during encoding from tape or Aux in, the system will generate a new track and continuous the recording. The text "SAVE" at LCD display will flash one time, it mean the unit is creating a new track successfully.

F) Copying of MP3 file

If putting a MP3 disc instead of a CD-disc, the system will copy the files to the USB if press the "● REC" button (3). The operation procedures is same as CD encoding as stipulate on above, and the system will switch to copying mode only if MP3 file being read.

File delete at USB / SD card (by remote control)

The system is able to erase the file stored inside the USB pen drive by following:-

- 1 · Insert the media storage and set at "USB" mode.
- 2 · Press the "delete" button and the LCD display (2) will show (del ---001)
- 3 · Press skip forward ►► or skip backward ◄◄ button to select the file going to delete
- 4 · Press the "delete" button to enter "yes/no" mode and then press skip forward ►► or skip backward ◄◄ to select "yes" or "no".
- 5 · Press the "delete" button again to confirm the setting.

Remark:

- Press "stop" button once at remote handset to quite delete mode

Phono

Noted:

- Remove the stylus protector.
- Be sure that the tone arm is being detached from the tone arm rest before operating and re-secured again afterwards.

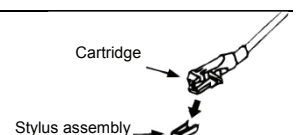

1. Select to "Phono" function (10).
2. Set the speed selector (27) to the proper position depending on the record to be played.
3. Place the record on the platter (use the spindle adaptor (26) if required).
4. Lift the tone arm from the rest and slowly move it to the record side. The platter will start to rotate.
5. Place the tone arm to the desired position of the record.
6. Adjust the volume to the desired level (19).
7. At the end of record, the platter will automatically stop rotating. Lift the tone arm from the record and return it to the rest.
8. To stop manually, lift the tone arm from the record and return it to the rest.

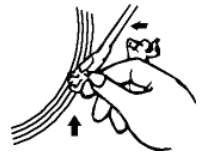

Remark: as some kind of record the auto-stop area was out of the unit setting, so it will stop before the last rack finish. In this case, select the auto-stop switch to "off" position, then it will run to the end of the record but will not stop automatically (turn off the power button or switch back the auto-stop switch (28) to "on" position to stop the platter rotate). Then put back the tone arm to the rest position.

Listing to tape

General operation

Stop/eject key	press to stop all deck operation. Press again to open the cassette door.
Fast forward key & Fast rewind key	press to start rapid tape winding in either forward or reverse direction. Press stop / fast rewind key eject keys when the cassette spools stop turning.
Play key	press to start playing tape.
Pause key	press to stop tape operation temporarily. Press again to resume play.

Playback

- Select "tape" function (10).
- Put in the cassette tape.
- Press play key to active playback
- Adjust the volume control (14/24) to the desire level.
- Use pause key when you want to stop playback temporarily.
- Press stop/eject key when finished.

Remark:

It is possible to play both cassette players one after the other. If you press the button "pause" and "play" at deck 1 and button "play" at deck 2, than the tape of deck 1 will be start to play automatically after the tape of deck 2 is finished.

More features

A. Sleep function (on remote control only)

1. Press "Sleep" button on remote control, "SLP-120" will be shown on the LCD display (6).
2. Keep pressing the button to adjust the sleep timer in the order of 120>90> 60 > 45 >....15 minutes respectively and sleep icon "ZZZ" will indicate on LCD.
3. System will stop and go to standby mode automatically after running the selected time.
4. To cancel the sleep mode, press "Sleep" button until "SLP-off" is displayed and the "ZZZ" indicator disappear on LCD display.

B. Timer clock setting (on remote control only)

This function allows the system to turn on automatically and wake you up by CD, DAB, FM Radio, USB/SD mode respectively.

First, set the unit at standby mode and then press & hold the "Timer" button on the remote control to enter the setting mode, the LCD display will show "SET TIMER"; then change to "SELECT SOURCE" and timer "⌚" icon will flash on display :-

- 1) Wake up source press the "Function" button repeatedly to select the source from "CD" -- "FM" -- "DAB"-- "USB" --"SD". Press "Timer" button to confirm the selected source.

- 2) Wake up volume press the Skip up ►►/down ◀◀ button to adjust the wake up volume level then press “Timer” button to confirm the wake up level.
- 3) Wake up time press Skip up ►►/down ◀◀ button to set the hour & then press “Timer” button to enter the hours. Press Skip up ►►/down ◀◀ button to set minutes and press “Timer” button to store the memory.

Remark

- If there is no music source being detected (such as USB/CD) when the preset time is reached, system will default to FM mode automatically.
- For FM or DAB radio wake up, the system will preset at the latest radio frequency being listened before switching off.
- Please switch off the system manually during alarm wake up mode as the system will not turn off automatically after alarm on mode.

● **Active/de-active timer function**

1. To active the timer, press once the “Timer” button on remote handset until the timer indicator “⌚” is shown on LCD display (2).
2. To cancel timer function by press once again “Timer” button until the timer indicator “⌚” disappear.

C. Pre-set EQ function

This unit provides 4 differences sound mode to enhance your listening experience. You can select the desired effect by pressing the “Preset EQ” button (22) repeatedly at following sequence:-



Remote control transmitter

Control functions

Battery installation (battery not provided)

The infra-red transmitter require 2 pc “AAA” size battery for operation

Button description

On/standby	Press to power on/standby the system
Play/pause▶ /Band	In CD/USB mode: press to start playback/pause mode In DAB mode, press to select DAB/FM
Skip up▶▶/down◀◀ / Tune+/-	Press to select previous / next tracks at CD/USB mode Press to step up/down of radio frequency at tuner mode
Stop ■/Enter	In CD/USB mode: press to stop the playback In Tuner mode: select stereo/mono mode
Folder/Pre Up-Down	In Tuner mode: press to select preset memory up/down In USB mode: press to select folder up/down
Play mode	In CD mode: press to active random/repeat function
Open/close	Press to open/close the CD tray
Volume -/+	Press to adjust volume level up/down
Sleep/Timer	In power on mode: press to active sleep function In standby mode: press and hold to enter timer set up mode and press once to active/de-active timer function
Del/info	In USB mode: press to delete the file in the USB/SD memory In MP3 playback mode: press to active ID3 function In DAB/FM mode, press to see the broadcast information
Rec	Press to active encoding/Mp3 file copy function
Function	Press to select the function
Mem/Clk-adj	In standby mode : press & hold to adjust clock In CD/USD/SD/Tuner mode: press to preset memory
Scan	In FM/DAB mode, press to search the station
Preset EQ	Press to select difference EQ mode for enjoyment
TS	In encoding mode: press to active track separation function
Mute	Press to cut the sound temporarily

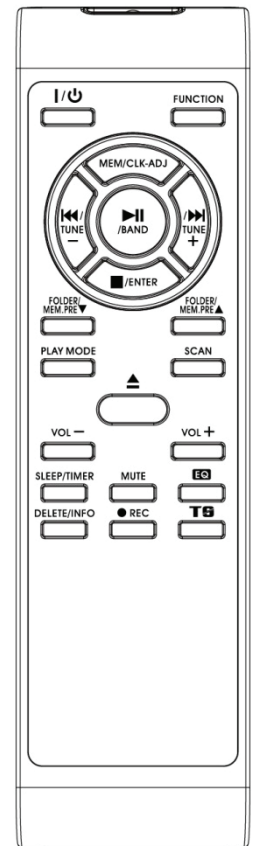

Specification

UKW/FM:	87.5-108 MHz
DAB: Band III:	174.92-239.2 MHz
Power Supply:	AC230V~50Hz
Power consumption:	20W

Remark

Due to ErP stage two requirements and protect the environment. The unit will switch to standby mode automatically once no any music playing over 15 minutes.

PROTECTION DE L'ENVIRONNEMENT





Ne jetez pas ce produit avec les ordures ménagères lorsqu'il est usagé. Retournez-le à un point de collecte pour le recyclage des appareils électriques et électroniques. Cette recommandation est indiquée par le symbole sur le produit, le mode d'emploi ou l'emballage.

Les composants sont réutilisables en fonction de leur marquage. En réutilisant, recyclant ou employant autrement les vieux appareils, vous contribuerez de façon significative à la protection de notre environnement.

Veuillez contacter vos collectivités locales pour vous renseigner sur les points de collecte.

CLASS 1 LASER PRODUCT
KLASSE 1 LASER PRODUKT
LUOKAN 1 LASER LAITE
KLASS 1 LASER APPARAT
PRODUCTO LASER CLASE 1

ATTENTION – RADIATION LASER INVISIBLE LORSQUE VOUS OUVREZ LE COUVERCLE OU APPUYEZ SUR L'ENCLENCHEMENT DE SECURITE. EVITEZ TOUTE EXPOSITION AU RAYON LASER

	ATTENTION Risque d'électrocution Ne pas ouvrir!	
Attention!: Pour réduire le risque d'électrocution, ne retirez pas le couvercle (ou l'arrière). L'utilisateur ne peut entretenir aucune pièce à l'intérieur. Confiez l'entretien à un personnel qualifié.		



Ce symbole indique la présence d'une tension dangereuse à l'intérieur de l'appareil, qui est suffisante pour provoquer un choc électrique.



Ce symbole indique la présence de consignes importantes de fonctionnement et d'entretien de pour l'appareil.

Consignes de sécurité, d'environnement et d'installation

- N'utilisez l'appareil qu'à l'intérieur dans un lieu sec
- Protégez l'appareil contre l'humidité
- N'ouvrez pas l'appareil **RISQUE D'ELECTROCUTION !** Faites effectuer l'ouverture et l'entretien par un personnel qualifié
- Ne connectez cet appareil qu'à une prise murale correctement installée et reliée à la terre Assurez-vous que la tension principale corresponde aux recommandations de la plaque d'indice
- Assurez-vous que le câble d'alimentation reste au sec pendant le fonctionnement. Ne pincez pas le câble et ne l'endommagez d'aucune façon
- Un câble de réseau ou une prise abimés doivent être immédiatement remplacés par un centre agréé.
- En cas de tonnerre, débranchez immédiatement l'appareil de l'alimentation.
- Les enfants doivent être surveillés par leurs parents lorsqu'ils utilisent l'appareil.
- Ne nettoyez l'appareil qu'avec un tissu sec.
N'utilisez PAS de PRODUITS DETERGENTS ou de CHIFFONS ABRASIFS !
- N'exposez pas l'appareil à la lumière directe du soleil ou toute autre source de chaleur
- Installez l'appareil dans un emplacement suffisamment ventilé pour éviter une accumulation de chaleur.
- Ne recouvrez pas les grilles d'aération !
- Installez l'appareil dans un emplacement sécurisé et sans vibrations.
- Ne pas installer l'appareil à proximité d'ordinateurs et fours à micro-ondes; sinon la réception de radio pourrait être perturbée.
- Ne pas ouvrir ou réparer l'appareil. Cela est dangereux et annulerait la garantie. La réparation doit être uniquement effectuée que par un centre de réparations / service agréé.
- L'appareil est équipé d'un « Laser Classe 1 ». Evitez toute exposition au rayon laser car cela pourrait blesser les yeux.
- N'utilisez que des piles au mercure et sans cadmium.
- Les piles usagées sont des déchets dangereux et ne doivent PAS être jetées avec les ordures ménagères !!! Ramenez les piles à votre point de vente ou aux points de collecte de votre ville.
- Eloignez les piles des enfants. Les enfants pourraient avaler les piles. En cas d'ingestion d'une pile, contactez immédiatement un médecin.
- Vérifiez régulièrement vos piles pour éviter les fuites.



Les piles usagées sont des déchets dangereux et ne doivent PAS être jetées avec les ordures ménagères ! La loi impose aux consommateurs de disposer de toutes les piles pour un recyclage écologique – et ce que les piles soient de contenance dangereuse ou pas*).

Disposer gratuitement des piles dans les points de collecte de votre communauté ou auprès des magasins détaillant les piles de même catégories.

Ne disposez que de piles entièrement vides.

*) marquée Cd = cadmium, Hg = mercure, Pb = plomb

INSTALLATION DES PILES

Le compartiment à piles est situé à l'arrière de la télécommande.

1. Retirez le couvercle du compartiment à piles en appuyant sur sa languette et en le soulevant.
2. Insérez deux (2) piles de type AAA (non fournies) dans le compartiment à piles en respectant les polarités indiquées dans le compartiment à piles.
3. Remettez le couvercle du compartiment à piles.

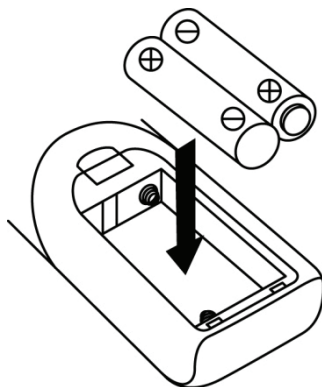

EMPLACEMENT DES BOUTONS

- 1) Couvercle de la platine
- 2) Écran LCD
- 3) Touche Arrêt ■/Entrée
- 4) Touche d'enregistrement
- 5) Témoin de veille
- 6) Touche Marche/Veille
- 7) Prise casque
- 8) Connecteur USB
- 9) Porte de cassette (1)
- 10) Touche de fonction
- 11) Logement carte SD
- 12) Touche Mémoriser/Réglage de l'horloge
- 13) Touche saut/sintonisation arrière ◀◀
- 14) Touche de commande de la cassette 1
- 15) Plateau de CD
- 16) Touche Lecture/Pause ▶||/Fréquence
- 17) Touche Préréglage d'égalisation
- 18) Capteur de la télécommande
- 19) Bouton Volume
- 20) Bouton de contrôle du timbre
- 21) Porte de cassette (2)
- 22) Touche Dossier/Présélection avant
- 23) Touche Saut/Recherche avant ▶▶
- 24) Touche de commande de la cassette 2
- 25) Touche Ouvrir/Fermer le plateau du CD
- 26) Adaptateur tours
- 27) Sélecteur de vitesse de platine
- 28) Interrupteur d'arrêt automatique
- 29) Support du bras de lecture
- 30) Prise d'antenne
- 31) Fiche de sortie-ligne
- 32) Prise du haut-parleur
- 33) Cordon secteur

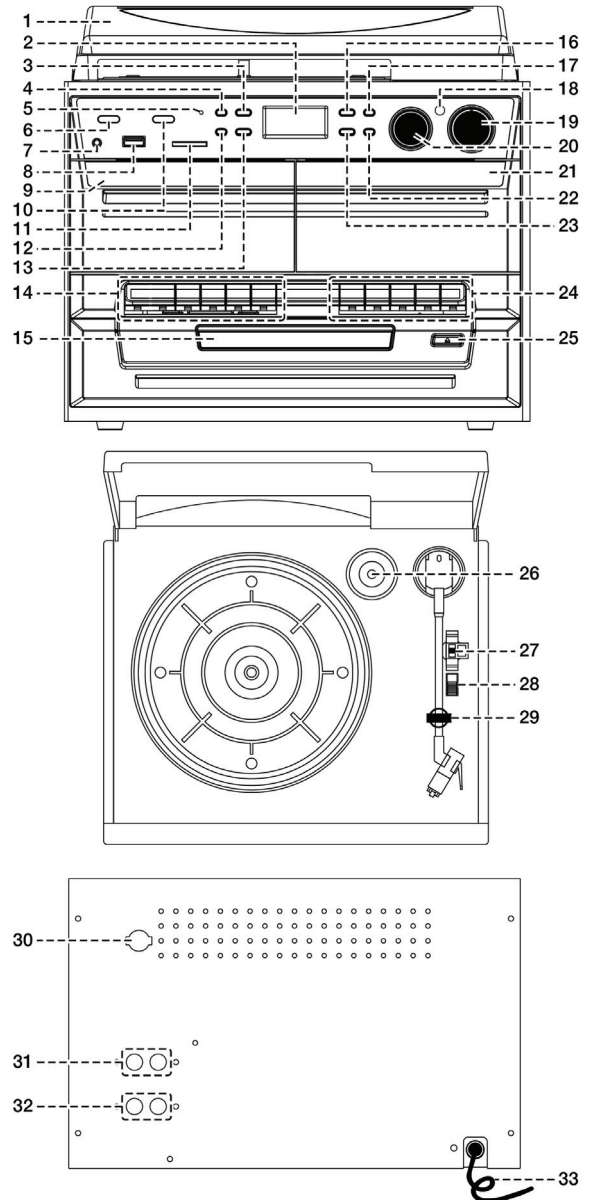

Attention :

L'utilisation de commandes ou de réglages ou l'exécution de procédures autres que ceux spécifiés dans ce manuel peut entraîner une exposition à des rayonnements dangereux.

Cet appareil ne doit pas être réglé ou réparé par quiconque d'autre que du personnel qualifié.

Important :

Puisque le mouvement du mécanisme du CD et les circuits sensibles peuvent interférer avec le syntoniseur radio à proximité, éteignez cet appareil lorsque vous utilisez d'autres appareils radio.

Précautions d'emploi

Installation

- Déballez toutes les pièces et enlevez le matériau de protection.
- Ne connectez pas l'unité au secteur avant d'avoir vérifié la tension du secteur et avant que toutes les autres connexions aient été effectuées.
- Ne couvrez pas les orifices de ventilation et veillez à laisser un espace de quelques centimètres autour de l'appareil pour la ventilation.

Connexions

1. Branchez le cordon d'alimentation secteur (33) à une prise électrique. L'appareil passe en mode veille et l'éclairage de l'écran LCD (2) s'atténue.
2. Allumez l'appareil (6). Si l'écran LCD (2) est rétroéclairé, cela veut dire que l'appareil est correctement alimenté. Votre système est alors prêt à la lecture de musique.

Réglage de l'horloge

1. Mettez l'appareil en mode veille.
 2. Maintenez enfoncée la touche « Mem/Rég-Hor. » (12) jusqu'à ce que « 24HR » s'affiche à l'écran, appuyez sur la touche Saut avant ►► ou Saut arrière ◄◄ (23/13) pour sélectionner le format d'horloge 12 ou 24 heures. Ensuite, appuyez sur la touche « Mémoriser/Réglage de l'heure » (12).
 3. Les premiers chiffres de l'heure « 0:00 » se mettent à clignoter sur l'écran LCD (2). Appuyez sur la touche « Saut avant » ►► ou « Saut arrière » ◄◄ (23/13) pour régler les heures. Appuyez sur la touche « Mémoriser/Réglage de l'horloge » (12) pour mémoriser les heures.
 4. Les troisième et quatrième chiffres de « 00 » se mettent à clignoter, appuyez sur la touche saut avant ►► ou saut arrière ◄◄ (23/13) pour régler les minutes. Appuyez sur la touche « Mémoriser/Réglage de l'horloge » (12) pour mémoriser les minutes.
- **Le mode de réglage de l'heure sera automatiquement quitté si aucune touche n'est appuyée pendant environ 5 secondes après avoir appuyé sur la touche « Mémoriser/Réglage de l'horloge ».**
 - **L'heure réglée sera perdue si vous déconnectez l'appareil de la prise secteur sauf si la batterie de secours est installée. Il est recommandé de faire passer le système en mode veille pour plus de commodité.**

Écouter la radio FM

Recherche manuelle

1. Branchez l'antenne du tuner DAB / FM fournie à la prise d'antenne (30) puis allumez l'appareil par le bouton Marche / Veille (6), puis appuyez sur la touche de fonction (10) pour sélectionner le mode "DAB", puis appuyez sur le bouton Band (16) pour sélectionner le mode FM.
2. Réglez la station souhaitée en appuyant sur la touche Syntonisation avant ou arrière (23/13).
3. Tournez la molette de volume (19) au niveau souhaité.

Syntonisation automatique (sur la télécommande uniquement)

1. Faites passer l'appareil en mode FM.
2. Appuyez une fois sur la touche Balayage de la télécommande et l'appareil commencera directement à balayer vers l'avant jusqu'à ce qu'une station de radio soit reçue. Maintenez enfoncée la touche de balayage de la télécommande pendant une seconde et l'appareil va à balayer vers l'arrière. Si le signal de diffusion « Radio Data System » (RDS) est reçu, l'appareil règle automatiquement l'heure réelle.
3. Tournez la molette de volume (19) au niveau souhaité.

Radio data system (RDS)

Cette fonctionnalité affiche les informations contenues dans l'émission radio et les fait défiler une à une sur l'écran LCD, comme indiqué ci-dessous, en appuyant sur la touche Info (sur la télécommande) de manière continue.

Texte de la radio → Type de programme → Force du signal → Date/heure → Fréquence → Mono/stéréo

Radio à radiodiffusion audionumérique (DAB)

1. Faites passer l'appareil en mode « DAB » à l'aide de la touche de fonction (10).
2. Appuyez une fois sur la touche Balayage de la télécommande et l'appareil commencera un balayage complet de la plage 11b à 12d une fois en environ 2 secondes. Ensuite, appuyez sur les touches de syntonisation (23/13) pour choisir la station DAB souhaitée.
3. Appuyez plusieurs fois sur la touche « Info » pour contrôler les informations DAB diffusées ci-dessous.
Nom du groupe → Fréquence → Taux de transfert → Force du signal → Date/heure → Type de programme → Texte de défilement
4. Tournez la molette de volume (19) au niveau souhaité.

Stations présélectionnées

Vous pouvez enregistrer jusqu'à un total de 40 stations de radio en mémoire (20 FM/20 DAB).

1. Passez en mode FM/DAB
2. Passez à la station de radio souhaitée en utilisant la méthode de syntonisation « manuelle » ou « automatique ».
3. Maintenez enfoncée la touche Mem/Rég-Hor (12) pendant environ quatre secondes pour activer la mise en mémoire, la station présélectionnée clignote sur l'écran LCD.
4. Préréglez la touche Dossier/Présélection avant (22) pour sélectionner la station souhaitée à stocker en mémoire.
5. Appuyez sur la touche « Mémoriser/Réglage de l'horloge » (12) pour confirmer la mémoire de la présélection.
6. Répétez les étapes 2 à 5 pour mémoriser d'autres stations.

Rappel des stations préréglées

1. Appuyez brièvement sur la touche Mémoriser/Réglage de l'horloge (12) pour activer le mode de rappel.
 2. Appuyez sur la touche Dossier/Présélection avant (22) pour sélectionner la station en mémoire souhaitée.
 3. Appuyez sur la touche « Mémoriser/Réglage de l'horloge » (12) pour confirmer la station mémorisée rappelée.
- Les mémoires des stations préréglées seront entièrement effacées si l'alimentation secteur est coupée et la batterie de secours n'est pas installée. Il est recommandé de faire passer le système en mode veille pour plus de commodité.
 - L'état de programmation dure 3 secondes, après quoi, il retourne automatiquement au mode normal du tuner.
 - Vous pouvez remplacer une station actuelle en mémorisant une autre fréquence à sa place.

Réception FM stéréo

- Appuyez plusieurs fois sur la touche « Enter » (3) ; les programmes FM reçoivent en mode mono et stéréo alternativement. En particulier, si les signaux stéréo sont faibles, il est préférable de recevoir le programme en mode mono.
- Lorsque le signal est stéréo, l'indicateur stéréo « **(ST)** » apparaît sur l'écran LCD (2) indiquant que le programme actuellement reçu est en mode FM stéréo.

Conseils pour une meilleure réception :-

- FM: le travail de récepteur avec antenne filaire DAB / FM détachable, fait en sorte que l'antenne avait branché dans la prise d'antenne (30) et le placer sur un emplacement approprié pour la meilleure réception.

Lecture de disques compacts

● Mise en route

1. Appuyez sur la touche de fonction (10) pour sélectionner le mode « CD ».
2. Appuyez sur la touche d'ouverture/fermeture du tiroir CD (25) pour l'ouvrir.
3. Placez un CD avec la face imprimée vers le haut dans le compartiment, puis fermez le tiroir.
4. Une analyse est effectuée, l'écran LCD (2) indique le nombre total de pistes et le temps de lecture total. Ensuite, la lecture commencera automatiquement.
5. Tournez la molette de volume (19) au niveau souhaité.

● Fonctions de lecture/pause ►||

1. Pour interrompre, appuyez une fois sur la touche « Play/Pause ►|| » (16), « PAUES » s'affiche sur l'écran LCD (2). Appuyez à nouveau pour reprendre la lecture normale.

● Mode Arrêt ■

1. Si la touche « Stop ■ » (3) est appuyée pendant la lecture ou en pause, le système passe en mode arrêt.

● Mode Saut (saut avant ►►/arrière ◀◀)

1. En mode lecture ou pause, si la touche « Saut avant ►► » (23) est enfoncée, le lecteur passe la piste suivante et affiche le n° de piste et demeure en mode lecture ou pause.
2. En mode lecture ou pause, si la touche « saut arrière ◀◀ » (13) est enfoncée, le lecteur passe à la piste précédente, affiche le n° de piste d'origine, et demeure en mode lecture ou pause.

● **Pour les disques MP3**

1. À la fin de la recherche détaillée, le nombre total de pistes et d'albums sera affichée sur l'écran LCD (2). La lecture commencera directement.
2. Tournez le bouton « Dossier/Présélection avant ▲/arrière ▼ » de la télécommande pour sélectionner le numéro de dossier.
3. Appuyez sur « Saut avant ►► ou Saut arrière ◄◄ » (23/13) pour sélectionner le numéro de piste.

Fonction ID3/Affichage (sur la télécommande uniquement)

Appuyez à plusieurs reprises sur la touche « Info », l'écran LCD (2) affiche « file » pendant la lecture d'un fichier MP3, le fichier de la chanson/l'album/la chanson/le nom de l'artiste sont affichés consécutivement quelques secondes. Ensuite, l'écran affiche à nouveau l'heure actuelle.

Remarque :-

- Dans le cas où aucun nom ou aucune langue prise en charge n'a été attribué à la piste, l'écran LCD (2) n'affichera rien lorsque vous appuyez sur la touche Info.
- Le titre ou le nom de l'album ne seront pas reconnus si le format du disque n'est pas compatible avec le système.
- Le système ne prend en charge que l'anglais et les numéros arabe pour la fonction ID3.

Condition de format pour les pistes MP3 :

- Débit binaire : De 32 kbit/s à 320kbit/s, taux d'échantillonnage : décodable à 32 kHz, 44,1 kHz et 48 kHz
- La performance de lecture des MP3 varie en fonction de la qualité d'enregistrement et de la méthode d'enregistrement. De plus, le délai de recherche est plus long pour un disque MP3 que pour un CD normal du fait de la différence de format.

● **Mode Répétition/Aléatoire (sur la télécommande uniquement)**

Appuyez sur la touche « Play Mode » de la télécommande pendant la lecture pour sélectionner la fonction répétition ou aléatoire ; la lecture d'une seule piste, la répétition de toutes les pistes ou la répétition d'un dossier (MP3 uniquement) et la lecture aléatoire peuvent se faire dans différents modes de la manière suivante : -

pour les CD

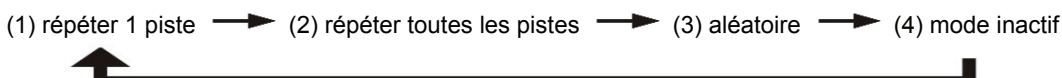

Mode de lecture	Témoin sur l'écran LCD
Répéter un titre	Rep 1
Tout répéter	Rep. A
Aléatoire	Rand
Mode inactif	-----

Pour les disques MP3

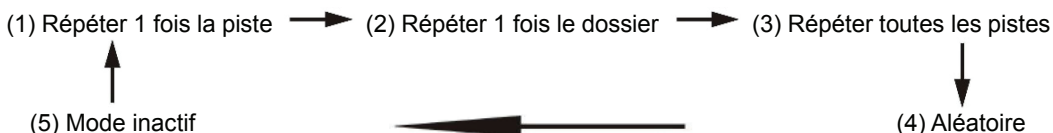

Mode de lecture	Témoin sur l'écran LCD
Répéter un titre	Rep 1
Répéter le dossier	Rep F
Tout répéter	Rep. A
Aléatoire	Rand.
Mode inactif	-----

● **Répétition de la lecture**

Vous pouvez écouter de façon répétée la piste, le dossier (MP3 uniquement) ou le disque complet à l'aide de cette fonction.

● **Lecture aléatoire**

Vous pouvez écouter tous les titres dans un ordre aléatoire à l'aide de cette fonction.

Programmation de CD

Vous pouvez programmer jusqu'à 20 pistes sur le disque à jouer dans l'ordre que vous souhaitez. Appuyez bien sur la touche « stop ■ » (3) avant utilisation.

1. En mode CD et arrêt de lecture CD.
 2. Appuyez sur la touche « Mémoriser/Réglage de l'horloge » (12) et le symbole « MEM » apparaîtra sur l'écran LCD (2).
 3. Sélectionnez une piste en appuyant sur la touche « Saut avant » ►| ou « Saut arrière » |◄◄ (23/13).
 4. Appuyez sur la touche « Mémoriser/Réglage de l'horloge » (12) pour mémoriser la piste.
 5. Répétez les étapes 3 et 4 pour mémoriser d'autres pistes si nécessaire.
 6. Une fois toutes les pistes ont été programmées, appuyez sur la touche « Play/Pause ►|| » (16) pour lire les pistes dans l'ordre de leur programmation.
 7. Appuyez sur la touche « Stop ■ » (3) pour arrêter la lecture ; puis encore une fois pour effacer toute la mémoire stockée.
- Le mode de programmation sera automatiquement quitté si aucune touche n'est appuyée pendant environ 10 secondes après avoir appuyé sur la touche « Mémoriser/Réglage de l'horloge ».

Lecture d'une chanson MP3 via un support de stockage USB ou une carte mémoire

Connexion

Le système ne peut décoder et lire tous les fichiers MP3 stockés sur un support multimédia que par le port de connexion USB ou une carte mémoire SD/MMC.

1. Mettez d'abord le système en mode veille ou sur une autre fonction à l'exception du mode SD ou USB.
 2. Insérez la clé USB face vers le haut et veillez à ce qu'elle s'insère complètement ou insérez la carte mémoire dans le sens de la flèche comme indiqué sur l'étiquette en dessous de la protection de la carte mémoire. Réalisez l'insertion sans la courber.
- **Connecter la source USB à l'envers ou en arrière pourrait endommager le système audio ou le dispositif de stockage USB (clé USB/carte SD/MMC). Assurez-vous que la direction est correcte avant l'insertion.**
3. Réglez la touche de fonction (10) sur la carte SD/MMC ou le mode USB.
 4. L'exploration du support multimédia démarrera automatiquement dès connexion et l'écran LCD (2) affichera le nombre total de fichiers MP3 détectés.
 5. Répétez la même procédure de lecture et programmation que celle du disque CD décrite précédemment

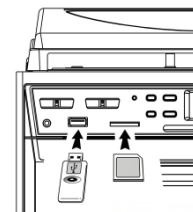

Remarque

- En mode USB/SD, le système peut reconnaître et lire uniquement les fichiers MP3.
- **En raison des différences dans les formats d'enregistrement MP3, si vous branchez le lecteur MP3 au port USB, certains lecteurs MP3 peuvent ne pas être en mesure de fonctionner via le port USB. Ceci n'est pas un signe de mauvais fonctionnement du système.**
- **Le port USB ne prend pas en charge une connexion avec un câble USB et n'a pas été conçu pour une communication directe avec un ordinateur**

Retrait d'un dispositif USB ou de la carte mémoire

Pour retirer la clé USB/carte mémoire, éteignez l'appareil ou passez d'abord le mode de fonctionnement à celui du CD, d'aux ou de la syntonisation. Pour le port USB : débranchez-le en le retirant du port USB ; pour la carte mémoire : retirez la carte SD/MMC sans la plier.

Encodage en fichier MP3

Le système est capable d'encoder CD/Tuner/Phono ou cassette au format MP3 et d'enregistrer sur un support de mémoire via le port de connexion USB ou une carte SD/MMC et l'explication ci-dessous pour encoder sur le port USB et la même procédure pour la carte SD/MMC. Le système crée un nom de dossier de musique – « **RIP** » pour l'encodage CD-DA, « **REC** » pour l'encodage du Tuner, de l'Aux et de la cassette et « **FROMCD** » pour les disques CD-MP3 ; l'échantillonnage par défaut de la copie et de l'encodage se fait à 128 kbits/s.

A) Encodage CD

I) encodage de 1 piste/1 disque à la vitesse 1x

1. Lisez normalement la piste CD que vous souhaitez encoder et enregistrer.
2. Appuyez sur la touche « ● REC » (4) lors de la lecture de la piste souhaitée et les symboles « REC » et « USB » clignoteront sur l'écran.
3. Appuyez de nouveau sur la touche « ● REC » (4) ; les symboles « REC » et « ONE » clignoteront sur l'écran.
4. Appuyez de nouveau sur la touche « ● REC » (4) à nouveau, l'icône « USB REC » clignotera sur le système. L'encodage commence alors.
5. À la fin de l'enregistrement, la lecture s'interrompra automatiquement.
6. Appuyez sur la touche « stop ■ » (3) pour interrompre le mode d'enregistrement à tout moment.
7. Pour l'encodage de toutes les pistes d'un CD, veuillez laisser le CD en mode d'arrêt, puis appuyez sur la touche « ● REC » (4) trois fois jusqu'à ce que « REC USB » clignote à l'écran, le système commencera alors la lecture du CD et l'encodage de tout le disque.

Remarque :-

- La vitesse d'enregistrement est 1:1 et la durée d'enregistrement correspond au temps de lecture réel de la piste du disque
- Le format d'enregistrement est prédéfini au format MP3 avec un débit binaire : 128 kbit/s, taux d'échantillonnage : 44,1 kHz
- Appuyez sur la touche « stop ■ » (3) pour interrompre le mode d'enregistrement à tout moment.

B) Copier un fichier MP3

Si vous insérez un disque MP3 au lieu d'un disque CD, le système copiera les fichiers sur le support USB si vous appuyez sur la touche « ● REC » (4). Le fonctionnement est identique à la procédure d'encodage d'un CD comme décrit précédemment. Le système fera uniquement une copie s'il s'agit d'une lecture de fichiers MP3.

C) Encodage en mode DAB

1. Activer le mode de syntonisation consiste à écouter la station radio que vous avez choisi et que vous souhaitez encoder.
2. Appuyez deux fois sur la touche « ● REC » (4) jusqu'à ce que le symbole « REC USB » se mette à clignoter sur l'écran. L'encodage sera exécuté.
3. À la fin de l'encodage, appuyez sur la touche « stop ■ » (3) jusqu'à ce que le symbole « REC USB » disparaisse.

D) Encodage de la Casette/Phono

- 1) Insérez la clé USB ou la carte SD/MMC pour l'enregistrement (assurez-vous qu'il y a suffisamment d'espace vide).
- 2) Mettez l'appareil sur votre mode d'encodage souhaité à l'aide de la touche de fonction (10) comme le mode « cassette » ou phono, etc., puis lancez la lecture la piste que vous souhaitez encoder, puis appuyez deux fois sur la touche « ● REC »(4).
- 3) Le symbole « REC USB » se met à clignoter sur l'écran LCD (2). Le système démarre alors le mode d'encodage.
- 4) Lancez la lecture de la piste de la cassette ou sur votre appareil auxiliaire externe que vous souhaitez encoder au format MP3.
- 5) À la fin de l'encodage, appuyez sur la touche « stop ■ » (3) jusqu'à ce que les symboles « USB » et « REC USB » disparaissent.

E) Séparation des pistes (sur la télécommande uniquement)

Vous pouvez répartir l'enregistrement de musique depuis la cassette ou DAB à la clé USB avec un suivi des pistes lors de l'encodage. Appuyez brièvement et à chaque fois sur la touche « TS » (séparation des piste) de la télécommande durant l'encodage depuis l'entrée auxiliaire ou la section cassette ; le système créera une nouvelle piste et poursuivra l'enregistrement. Le texte « SAVE » clignote une fois sur l'écran LCD, cela signifie que l'appareil a créé une nouvelle piste avec succès.

F) Copier un fichier MP3

Si vous insérez un disque MP3 au lieu d'un disque CD, le système copiera les fichiers sur le support USB si vous appuyez sur la touche « REC ● » (3). Le fonctionnement est identique à la procédure d'encodage d'un CD comme décrit précédemment. Le système fera uniquement une copie s'il s'agit d'une lecture de fichiers MP3.

Supprimer un fichier sur le dispositif USB ou la carte SD (depuis la télécommande)

Le système est en mesure d'effacer un fichier stocké sur la clé USB de la façon suivante :

- 1 · Insérez le support de stockage et activez le mode « USB ».
- 2 · Appuyez sur la touche de suppression « supprimer » et l'écran LCD (2) affichera « del---001 ».
- 3 · Appuyez sur la touche « Saut avant » ►► ou « Saut arrière » ◄◄ pour sélectionner le fichier à effacer.
- 4 · Appuyez sur la touche de suppression « supprimer » pour accéder au mode de confirmation « yes/no », puis appuyez sur la touche « Saut avant » ►► ou « Saut arrière » ◄◄ pour sélectionner « yes » (oui) ou « no » (non).
- 5 · Appuyez de nouveau sur la touche « supprimer » pour confirmer.

Remarque :

- Appuyez brièvement sur le bouton « stop » de la télécommande pour quitter le mode suppression.

Phono

Remarque :

- Retirez le capuchon pour pointe de lecture.
- Assurez-vous que le bras de lecture soit libéré de son support avant l'utilisation, et une fois terminé, le fixer à nouveau sur son support.

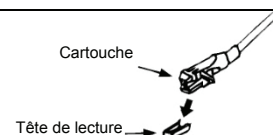

1. Sélectionnez la fonction « Phono » (10).
2. Réglez le sélecteur de vitesse (27) sur la position appropriée en fonction du disque joué.
3. Placez le disque sur la platine (utilisez l'adaptateur tours (26) si nécessaire).
4. Levez le bras de lecture du support et placez-le doucement au bord du disque. La platine commence à tourner.
5. Placez le bras de lecture sur la position souhaitée du disque.
6. Réglez le volume au niveau désiré (19).
7. A la fin du disque, la platine s'arrête automatiquement de tourner. Levez le bras de lecture du disque et placez-le sur son support.
8. Pour arrêter manuellement, soulevez le bras de lecture du disque et remettez à sa position de repos.

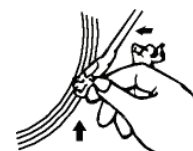

Remarque : La zone d'arrêt automatique de certains types de disques se trouve en dehors du réglage de l'appareil, ainsi la lecture s'arrête avant la dernière piste. Dans ce cas, mettez le commutateur de l'arrêt automatique sur la position « arrêt », la lecture se fera jusqu'à la fin du disque, mais ne s'arrêtera pas automatiquement (mettez hors tension ou remettez le commutateur d'arrêt automatique (28) sur la position « marche » pour arrêter la rotation de la platine). Puis remettez le bras de lecture sur son support.

Utilisation de cassette

Utilisation générale

- Touche Arrêt/éjecter Enfoncez pour arrêter la platine. Appuyez de nouveau pour ouvrir la porte de cassette.
- Touche Avance rapide et Touche Retour rapide Appuyez pour lancer un rembobinage rapide soit vers l'avant soit vers l'arrière. Appuyez sur les touches Arrêt/Retour rapide/Éjection lorsque les bobines de la cassette cessent de tourner.
- Touche Lecture Appuyez pour commencer la lecture de la cassette.
- Touche Pause Appuyez pour suspendre la bande. Appuyez de nouveau pour reprendre la lecture.

Lecture

- Sélectionnez la fonction « cassette » (10).
- Mettez la cassette.
- Appuyez sur la touche Lecture pour lancer la lecture
- Réglez le volume (14/24) au niveau souhaité.
- Utilisez la touche Pause pour suspendre la lecture.
- Appuyez sur la touche Arrêt/Éjecter lorsque vous aurez terminé.

Remarque :

Il est possible de faire les deux lecteurs de cassettes l'un après l'autre. Si vous appuyez sur la touche « pause » et « lecture » sur le magnétophone 1 et la touche « lecture » sur le magnétophone 2, la cassette du magnétophone 1 commencera à jouer automatiquement après que la lecture de la cassette du magnétophone 2 se termine.

Plus de fonctionnalités

A. Fonction de sommeil (sur la télécommande uniquement)

1. Appuyez sur la touche « Sommeil » de la télécommande, « SLP-120 » s'affiche sur l'écran LCD (6).
2. Continuez à appuyer sur la touche pour régler la minuterie de sommeil dans l'ordre respectif 120> 90> 60> 45> ... 15 minutes, et l'icône de sommeil « ZZZ » s'affiche sur l'écran LCD.
3. Le système s'arrêtera et passera automatiquement en mode veille une fois la durée du minuteur écoulée.
4. Pour annuler le mode sommeil, appuyez sur la touche « Sommeil » jusqu'à ce que « SLP-off » s'affiche et que le témoin « ZZZ » disparaisse de l'écran LCD.

B. Réglage de l'horloge de la minuterie (sur la télécommande uniquement)

Cette fonction permet au système de s'allumer automatiquement et de vous réveiller avec le mode CD, DAB, radio FM, USB/SD respectivement.

Mettez d'abord l'appareil en mode veille puis maintenez enfoncée la touche « Minuterie » de la télécommande pour accéder au mode de réglage, l'écran LCD affiche « SET TIMER », puis passe à « SELECT SOURCE » et l'icône « ⌚ » de la minuterie clignote sur l'écran : -

- 1) Source de réveil appuyez sur la touche « Fonction » à plusieurs reprises pour sélectionner la source parmi « CD » -- « FM » -- « DAB » -- « USB » -- « SD ». Appuyez sur la touche « Réveil » pour confirmer la sélection.
- 2) Volume de réveil appuyez sur la touche Saut avant ►/arrière ◀ pour régler le niveau de volume du réveil puis appuyez sur la touche « Minuterie » pour confirmer le niveau du réveil.
- 3) Heure de réveil appuyez sur la touche Saut avant ►/arrière ◀ pour régler l'heure puis appuyez sur la touche « Minuterie » pour entrer les heures. appuyez sur la touche Saut avant ►/arrière ◀ pour régler les minutes puis appuyez sur la touche « Minuterie » pour enregistrer en mémoire.

Remarque

- Si la source musicale n'est pas disponible (en mode USB/CD) à l'heure de réveil, le système activera automatiquement par défaut le mode FM.
- En mode radio FM ou DAB, le réveil s'effectue avec la dernière station radio écoutée avant la mise en veille.
- Veuillez éteindre manuellement le système en mode réveil car le système ne s'éteindra pas automatiquement après le réveil.

● **Activer/désactiver la fonction réveil**

1. Pour activer le réveil, appuyez une fois sur la touche « Réveil » de la télécommande tant que l'indicateur de l'horloge « ⌚ » ne s'affiche pas sur l'écran LCD (2).
2. Pour annuler la fonction de minuterie, appuyez de nouveau sur la touche « Minuterie » jusqu'à ce que le témoin de la minuterie « ⌚ » disparaisse.

C. Fonction d'égalisation prédéfinie

Cet appareil comprend 4 modes sonores différents pour améliorer l'écoute. Vous pouvez sélectionner l'effet souhaité en appuyant plusieurs fois sur la touche « EQ prédéfini » (22) selon la séquence suivante :-

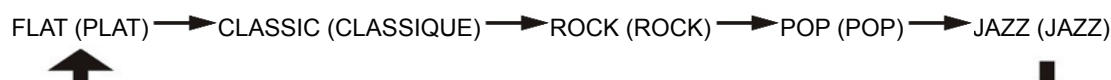





Télécommande

Fonctions de commande

Installation de la pile (pile non fournie)

L'émetteur infrarouge nécessite 2 piles AAA

Description des touches

Marche/Veille	Appuyez pour allumer/mettre en veille le système
Lecture/pause  /	En mode CD/USB : lancer la lecture/mettre en pause
Fréquence	En mode DAB, appuyez pour sélectionner DAB/FM
Saut avant  /arrière 	Appuyez pour sélectionner les pistes suivantes/précédentes dans le mode CD/USB.
Sintoniser +/-	En mode radio, augmenter/diminuer la fréquence radio
Arrêt  /Entrée	En mode CD/USB : interrompre la lecture En mode radio : sélectionner le mode stéréo/mono
Dossier/Présélection +/-	En mode radio : sélectionner la mémoire d'une station préréglée En mode USB : parcourir les dossiers
Mode de lecture	En mode CD : activer la fonction de lecture répétée/aléatoire
Ouvrir/Fermer	Appuyez pour ouvrir/fermer le tiroir à disque
Volume -/+	Appuyez pour régler le niveau de volume
Sommeil/Réveil	L'appareil allumé : activer la fonction de sommeil En veille : un appui long pour accéder au mode de réglage du réveil, un appui bref pour activer/désactiver la fonction de réveil
Effacer/Info	En mode USB : supprimer un fichier de la clé USB/mémoire SD En mode de lecture MP3 : activer la fonction ID3 En mode DAB/FM, afficher les informations du programme diffusé
Rec	Activer la fonction d'encodage/copie de fichier MP3
Fonction	Appuyez pour sélectionner les fonctions
Mém/Rég-Hor.	En mode veille : maintenez appuyée pour régler l'horloge En mode CD/USB/SD/Radio : choisir une mémoire de préréglage
Scan	En mode FM/DAB, rechercher une station
Préréglages de l'égaliseur	Sélectionner le mode EQ et avoir différents effets
	En mode d'encodage : appuyez pour activer la fonction de séparation des pistes
Sourdine	Couper temporairement le son

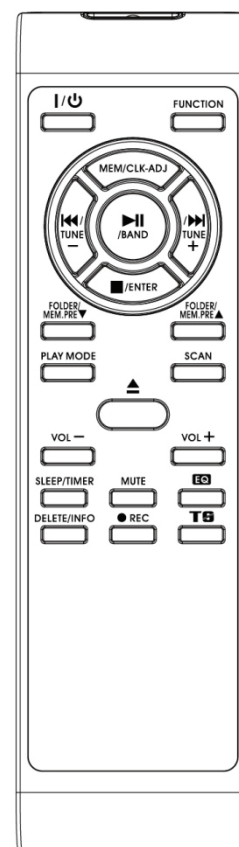

Spécifications

UKW/FM :	87,5-108 MHz
DAB Fréquence III :	174,92-239,2 MHz
Alimentation :	230 VAC~50 Hz
Consommation :	20W

Remarque

En raison des exigences de la phase deux d'ErP et pour protéger l'environnement, l'appareil passera automatiquement en mode veille une fois qu'aucune musique ne joue pendant plus de 15 minutes.

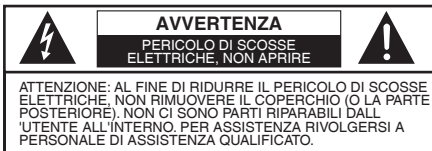



Il simbolo del lampo con la freccia, all'interno di un triangolo equilatero, serve ad avvisare l'utente della presenza di "tensione pericolosa" non isolata all'interno del prodotto tale da poter costituire pericolo di folgorazione per le persone.



Il punto esclamativo all'interno di un triangolo equilatero serve ad avvisare l'utente della presenza di importanti istruzioni d'uso e manutenzione (assistenza) nella documentazione a corredo dell'apparecchio.

Sicurezza

1. Leggere le istruzioni – Leggere tutte le istruzioni d'uso e di sicurezza prima di utilizzare il prodotto.
2. Conservare le istruzioni – Conservare le istruzioni d'uso e di sicurezza per futura consultazione.
3. Rispettare tutte le avvertenze – Rispettare tutte le avvertenze presenti sull'apparecchio e nelle istruzioni per l'uso.
4. Seguire tutte le istruzioni – Seguire tutte le istruzioni d'uso.
5. Non utilizzare l'apparecchio vicino all'acqua – L'apparecchio non deve essere usato vicino all'acqua o in luoghi umidi – ad esempio, in un seminterrato umido o vicino ad una piscina e simili.
6. Pulire esclusivamente con un panno asciutto.
7. Non ostruire le aperture per la ventilazione. Installare secondo le istruzioni del costruttore.
8. Non installare in prossimità di fonti di calore quali radiatori, termosifoni, stufe o altri apparecchi (inclusi gli amplificatori) che producono calore.
9. Proteggere il cavo di alimentazione, non calpestarlo e non comprimerlo, in particolare in corrispondenza della spina, delle prese a muro e nel punto in cui fuoriesce dall'apparecchio.
10. Usare esclusivamente gli accessori specificati dal produttore.
11. Scollegare l'apparecchio durante i temporali o quando non viene utilizzato per lunghi periodi di tempo.
-  12. Usare solo con il carrello, supporto, cavalletto, staffa o tavolo specificati dal costruttore o venduti con l'apparecchio. Quando si usa un carrello o una cremagliera, prestare attenzione quando si posta l'insieme carrello/apparecchio per evitare lesioni derivanti da un eventuale ribaltamento.
13. Rivolgersi a personale qualificato per assistenza. L'assistenza è necessaria quando l'apparecchio è stato danneggiato in qualsiasi modo, ad esempio se il cavo di alimentazione o la spina sono danneggiati, se è stato versato del liquido se sono caduti oggetti sull'apparecchio, se l'unità è stata esposta alla pioggia o all'umidità, se non funziona normalmente, se è caduta.

14.  Questa apparecchiatura è un elettrodomestico di Classe II o a doppio isolamento. È stata progettata in modo tale da non richiedere un collegamento di sicurezza alla terra.

Attenzione:

- La batteria (batteria o pacco batterie) non devono essere esposti a calore eccessivo come luce solare, fuoco o simili.
- Prima di utilizzare il sistema, verificare che la tensione di alimentazione del sistema corrisponda a quella della rete elettrica locale.
- Non impedire la ventilazione coprendo le aperture per la ventilazione con oggetti quali giornali, tovaglie, tende ecc. Assicurarsi che vi siano almeno 20 cm di spazio al di sopra ed almeno 5 cm di spazio sui lati dell'unità.
- Non posizionare quest'unità vicino a forti campi magnetici.
- Non posizionare l'unità sull'amplificatore o sul ricevitore.
- Non posizionare questa unità in prossimità di zone umide poiché l'umidità influirà sulla durata della testina laser.
- Se un oggetto solido o liquidi cadono nel sistema, scollegare il sistema e farlo controllare da personale qualificato prima di utilizzarlo.
- Non tentare di pulire l'unità con solventi chimici, poiché questo potrebbe danneggiare la finitura. Usare un panno pulito e asciutto.
- Quando si toglie la spina di alimentazione dalla presa a muro, tirare sempre direttamente la spina, non tirare il cavo.
- Non collocare sorgenti di fiamme libere, come candele accese sull'apparecchio.
- Cambiamenti o modifiche all'unità non esplicitamente approvate dalla parte responsabile della conformità annullerà l' autorità dell'utente ad azionare l'apparecchio
- L'etichetta con i dati di targa è incollata sulla base dell'apparecchio.



- Corretto smaltimento di questo prodotto. Questo marchio indica che questo prodotto non deve essere smaltito con altri rifiuti domestici in tutta l'UE. Per evitare eventuali danni all'ambiente o alla salute causati dall'inopportuno smaltimento dei rifiuti, riciclarlo in modo responsabile al fine di promuovere il riutilizzo responsabile delle risorse materiali. Per restituire il dispositivo usato, utilizzare i sistemi di restituzione e raccolta o contattare il rivenditore presso il quale il prodotto è stato acquistato poiché possono ritirare il prodotto per un riciclaggio sicuro per l'ambiente.



Avvertenza: NON INGERIRE LE BATTERIE, PERICOLO DI BRUCIATURE DI ORIGINE CHIMICA

Il telecomando fornito con questo prodotto contiene una batteria a bottone. Se la batteria a bottone viene ingoiata, può provocare gravi bruciature interne in appena 2 ore e portare alla morte. Tenere le batterie nuove e usate lontano dalla portata dei bambini. Se il vano delle batterie non è ben chiuso, smettere di usare il prodotto e tenerlo lontano dalla portata dei bambini. Se pensate che le batterie possono essere state ingerite o posizionate o inserite in qualsiasi parte del corpo, richiedere immediatamente l'intervento del medico.

INSTALLAZIONE DELLA BATTERIA

Il vano batterie si trova sul retro del telecomando.

1. Rimuovere il coperchio del vano porta-batterie e sfilarlo, facendo leva sulla sua linguetta.
2. Inserire due (2) batterie ministilo (non incluse) nell'apposito vano, rispettando le indicazioni relative alla polarità, riportate all'interno del vano stesso.
3. Riposizionare il coperchio del vano batterie.

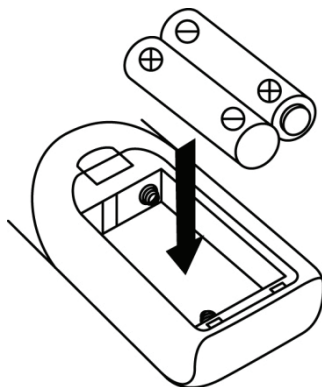

POSIZIONE DEI COMANDI

- 1) Coperchio giradischi
- 2) Schermo LCD
- 3) Pulsante Stop ■/Invio
- 4) Tasto registrazione
- 5) LED indicatore di standby
- 6) Tasto On/Standby
- 7) Presa per auricolari
- 8) Presa USB
- 9) Porta cassette (1)
- 10) Pulsante Funzione
- 11) Vano per scheda SD
- 12) Tasto Memoria/Regolazione orologio
- 13) Pulsante Salta/Sintonizza indietro ◀◀
- 14) Tasto 1 di controllo cassette
- 15) Vassoio del CD
- 16) Pulsante Riproduzione/Pausa ▶||/ selezione banda
- 17) Tasto Preimpostazione EQ
- 18) Sensore remoto
- 19) Comando volume
- 20) Manopola di regolazione toni
- 21) Porta cassette (2)
- 22) Pulsante Cartella Superiore/Preimpostazioni avanti
- 23) Pulsante Salta/Sintonizza avanti ▶▶
- 24) Tasto 2 di controllo cassette
- 25) Pulsante Apertura/Chiusura vassoio CD
- 26) Adattatore mandrino
- 27) Selettore velocità piatto
- 28) Interruttore automatico
- 29) Supporto di ritiro
- 30) Presa antenna
- 31) Presa uscita di linea
- 32) Presa altoparlanti
- 33) Cavo di alimentazione CA

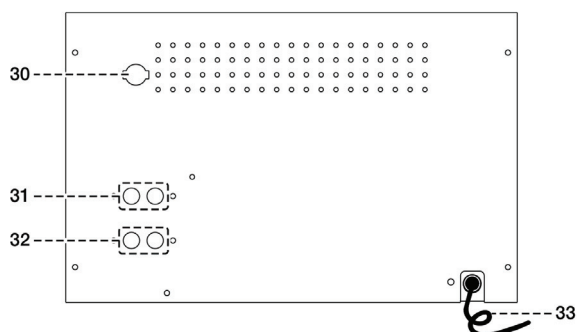
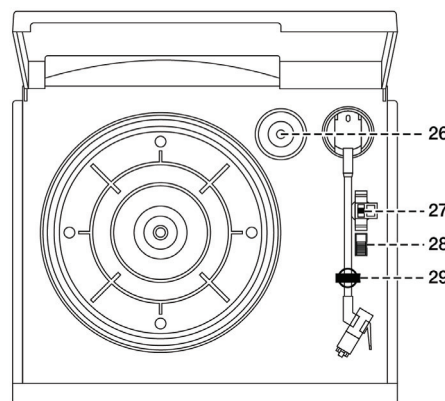
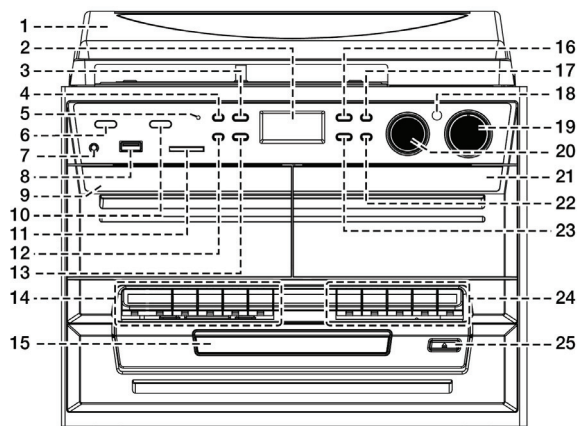

Cautela:

L'utilizzo di comandi o regolazioni o l'esecuzione di procedure diverse da quelle specificate nel presente manuale possono provocare l'esposizione a radiazioni pericolose.

Questa unità deve essere regolata o riparata solo da personale qualificato.

Importante:

Dal momento che il movimento del meccanismo del CD e il sensibile sistema di circuiti possono causare interferenze al sintonizzatore radio nelle vicinanze, spegnere questa unità durante il funzionamento di altri dispositivi radio.

Precauzioni per l'uso

Installazione

- Estrarre tutte le parti e rimuovere il materiale protettivo.
- Non collegare l'unità all'alimentazione principale prima di controllare la tensione di rete e prima di aver effettuato tutti gli altri collegamenti.
- Non coprire le prese d'aria e assicurarsi che vi sia uno spazio di alcuni centimetri intorno all'unità per la ventilazione.

Collegamenti

1. Collegare il cavo CA (33) a una presa CA. L'unità entrerà in modalità standby e il livello di illuminazione dello schermo LCD (2) diminuirà.
2. Accendere l'unità (6). L'alimentazione elettrica è considerata nella norma qualora il display LCD (2) è acceso con la retroilluminazione. Ora il sistema è pronto per la riproduzione di brani musicali.

Impostazione dell'orologio

1. Impostare l'unità in modalità Standby.
 2. Tenere premuto il tasto "Mem/Regolazione Orologio" (12) finché sullo schermo non appare l'indicazione lampeggiante "24HR". Quindi premere il tasto Salta avanti ►► o Indietro ◄◄ (23/13) per selezionare il formato orario a 12 o 24 ore. Premere, dopo, il tasto "Memoria/Regolazione Orologio" (12).
 3. Sul display LCD la prima cifra di "0:00" lampeggerà (2). Premere il pulsante Salta avanti ►► o Salta indietro ◄◄ (23/13) per impostare l'ora corretta. Premere il tasto "Memoria/Regolazione Orologio" (12) per memorizzare l'ora corretta.
 4. La terza e la quarta cifra "00" lampeggiano; premere il pulsante Salta avanti ►► o Salta indietro ◄◄ (23/13) per impostare il corretto valore dei minuti. Dunque, premere il tasto "Preimpostazione/Regolazione Orologio" (12) per inserire i minuti esatti.
- **La modalità di impostazione dell'orologio verrà disattivata automaticamente se non viene premuto alcun tasto circa 5 secondi dopo aver premuto il tasto "Memoria/Regolazione Orologio".**
 - **L'ora impostata sarà del tutto riprogrammata disconnettendo l'alimentazione elettrica principale ad eccezione della batteria di backup installata. Si consiglia di attivare il sistema in modalità Standby per un utilizzo conveniente.**

Ascolto della radio FM

Sintonizzazione manuale

1. Collegare l'previsto DAB / FM tuner antenna alla presa dell'antenna (30) quindi si accende il complesso con il tasto On / Standby (6), quindi premere il tasto di funzione (10) per selezionare la modalità "DAB", quindi premere il tasto Band (16) per selezionare la modalità FM.
2. Poi sintonizzare la stazione preferita premendo i pulsanti di Sintonia avanti o indietro (23/13).
3. Girare la manopola Volume (19) secondo il livello di volume desiderato.

Sintonia automatica (solo da telecomando)

1. Impostare l'unità in modalità FM.
2. Premendo una volta il tasto di Scansione sul telecomando, l'unità inizierà la scansione delle stazioni radio disponibili, fermandosi quando ne riceve una. Tenendo premuto per un secondo il tasto di Scansione sul telecomando, l'unità continuerà la scansione (e la sintonia dei canali radio) in direzione opposta. Se si riceve il segnale di trasmissione Radio Data System (RDS), l'unità imposterà automaticamente l'ora effettiva.
3. Girare la manopola Volume (19) secondo il livello di volume desiderato.

Radio Data System (RDS)

Questa funzione permette la visualizzazione delle informazioni incluse nella trasmissione della stazione radio, informazioni che appaiono sullo schermo LCD un segmento alla volta, premendo ripetutamente il tasto Info (sul telecomando).

testo radio → tipo di programma → forza del segnale → data/ora → frequenza → mono/stereo

Radio Digital Audio broadcasting (DAB)

1. Impostare l'unità in modalità "DAB" mediante il tasto Funzione (10).
2. Premendo una volta il tasto di Scansione sul telecomando, l'unità effettuerà una volta la scansione completa delle stazioni radio nell'intervallo 11b-12d, impiegando circa 2 secondi. Premere, dunque, il tasto Sintonizza Su/Giù (23/13) per selezionare il canale DAB preferito.
3. Premere il tasto Info ininterrottamente per controllare le informazioni sottostanti rilasciate dal canale DAB.
Nome del gruppo → frequenza → tasso di trasferimento → forza del segnale → data/ora → tipo di programma → testo a scorrimento
4. Premere la manopola del Volume (19) fino a raggiungere il livello di volume desiderato.

Stazioni preimpostate

È possibile memorizzare fino a 40 stazioni radio (20-FM/20-DAB).

1. Impostare in modalità FM/DAB
2. Accendere alla stazione radio desiderata con il metodo di sintonizzazione "manuale" o "automatica".
3. Tenendo premuto per circa 4 secondi il tasto Mem/Regolazione orologio (12) per attivare la memoria, la stazione preimpostata lampeggerà sullo schermo LCD.
4. Premere il pulsante Cartella superiore/Preimpostazioni avanti (22) per selezionare la posizione in cui memorizzare la stazione desiderata.
5. Premere il tasto Memoria/Regolazione Orologio (12) per confermare la memoria preimpostata.
6. Ripetere i passaggi da 2 a 5 per memorizzare altre stazioni.

Richiamare le stazioni preimpostate

1. Premere il tasto Memoria/Regolazione Orologio (12) una volta per abilitare il richiamo.
 2. Premere il pulsante Cartella superiore/ Preimpostazioni avanti (22) per selezionare la posizione di memoria della stazione da richiamare.
 3. Premere il tasto Memoria/Regolazione Orologio (12) per confermare la stazione memorizzata da richiamare.
- Le memorie preimpostate saranno completamente rimosse se l'unità viene scollegata dall'alimentazione elettrica principale e la batteria di back-up non è installata. Si consiglia di attivare il sistema in modalità Standby per un utilizzo conveniente.
 - Lo stato di programmazione è disponibile per 3 secondi, dopo di che l'unità ritorna automaticamente allo stato normale del sintonizzatore.
 - È possibile sovrascrivere una stazione attuale memorizzando un'altra frequenza al suo posto.

Ricezione stereo in FM

- Premendo il tasto "Enter" (3) ripetutamente, i programmi FM saranno ricevuti in modalità Mono e Stereo rispettivamente. Quando il segnale stereo è debole, è preferibile ricevere il programma in modalità mono.
- Se il segnale stereo viene ricevuto, l'indicatore stereo "**(ST)**" verrà visualizzato sul display LCD (2) per mostrare il programma stereo FM in ricezione.

Suggerimenti per una ricezione ottimale:-

- FM: il lavoro ricevitore con staccabile antenna a filo DAB / FM, fatto che l'antenna era collegato alla presa dell'antenna (30) e posizionarlo su posizione corretta per la migliore ricezione.

Riproduzione di CD

● Guida introduttiva

1. Premere il pulsante Funzione (10) per selezionare la modalità "CD".
2. Per aprire il vassoio per CD premere la corrispettiva apertura (25).
3. Posizionare un CD con il lato stampato posizionato verso l'alto e chiudere il vassoio.
4. Dopo una breve ricerca, lo schermo LCD (2) mostrerà il numero totale dei brani e il tempo totale di riproduzione. A questo punto l'unità si avvierà automaticamente.
5. Girare la manopola del Volume (19) per impostare il livello di volume desiderato.

● Modalità Riproduzione/Interruzione ►||

1. Per interrompere la riproduzione, premere una volta il tasto "Play/Pause ►||" (16); sullo schermo LCD (2) apparirà l'indicazione "PAUSE". Premere di nuovo per riprendere la normale riproduzione.

● Modalità Interruzione ■

1. Se si preme il pulsante "Stop ■" (3) durante la modalità di riproduzione o interruzione, il sistema entrerà in modalità Arresto.

● Modalità Salto (Salto avanti ►►I/Salto indietro I◄◄)

1. In modalità riproduzione/interruzione, premere il tasto "salta avanti ►►I" (23). In questo modo, l'unità si sposterà al brano successivo, indicando il numero di traccia, quindi rientrerà in modalità riproduzione/interruzione.
2. In modalità riproduzione/interruzione, premere il tasto "Salta indietro I◄◄" (13). In questo modo, l'unità si sposterà al brano precedente, indicando il numero di traccia, quindi rientrerà in modalità riproduzione/interruzione.

● **Per dischi MP3**

1. Dopo che la ricerca viene realizzata, il numero complessivo di tracce e le informazioni sull'album vengono visualizzati sul display LCD (2). L'unità comincerà a riprodurre le tracce/l'album direttamente.
2. Ruotare la manopola "Cartella superiore/inferiore/Preimpostazione avanti ▲/indietro ▼" sul telecomando, per selezionare il numero di cartella.
3. Premere i tasti "Salta avanti ►►" o Salta indietro ◀◀" (23/13) per selezionare il numero di traccia.

Funzione ID3/Schermo (solo da telecomando)

Premendo il tasto "Info" ripetutamente, lo schermo LCD (2) mostrerà, durante la riproduzione di file MP3, l'indicazione "file", quindi, in una sequenza di pochi secondi, i nomi di file/album/canzone/artista del brano in riproduzione. In seguito, verrà visualizzata l'ora corrente.

Note:-

- Se non è stato assegnato alcun nome alla traccia in riproduzione o non è stata selezionata una lingua per le informazioni, lo schermo LCD (2) si svuota, premendo il tasto Info.
- Non potrà essere riconosciuto alcun titolo o nome dell'album se il formato di scrittura del disco non è supportato dal sistema.
- Il sistema è in grado di supportare solo i numeri in inglese e arabo per la funzione ID3.

Requisiti sul formato delle tracce MP3:-

- Bit rate: 32 kbp~320kbp, tasso di campionatura: 32khz, 44,1khz e 48 kHz decodificabile
- L'esecuzione dei dischi MP3 varia a secondo della qualità del disco e del metodo di registrazione. Inoltre, anche i tempi di ricerca dei brani in un CD in formato MP3 sono di solito superiori a quelli di un normale CD audio, a causa del diverso formato.

● **Modalità Ripetizione/Casuale (solo da telecomando)**

Premendo il tasto "Play Mode" sul telecomando durante la riproduzione, è possibile riprodurre in modalità ripetizione o casuale, singoli brani o singole cartelle (solo in modalità MP3), nonché tutte le tracce, come descritto di seguito:

Per CD

(1) ripetizione di 1 brano → (2) ripetizione di tutte le tracce → (3) casuale → (4) modalità disattiva



Modalità Riproduzione	Indicatore sullo schermo LCD
Ripeti traccia	Rep 1
Ripeti tutte	Rep A
Casuale	Rand
Modalità disattiva	-----

Per dischi MP3

(1) ripetere 1 → (2) ripetere cartella1 → (3) ripetere tutte le tracce



Modalità Riproduzione	Indicatore sullo schermo LCD
Ripeti traccia	Rep 1
Ripetere cartella	Rep F
Ripeti tutte	Rep A
Casuale	Rand
Modalità disattiva	-----

● Riproduzione ripetuta

È possibile ascoltare la ripetizione della traccia desiderata, della cartella (solo per MP3) o dell'intero disco attraverso questa funzione.

● Riproduzione casuale

È possibile ascoltare tutte le tracce in ordine casuale attraverso questa funzione.

Programmazione CD

È possibile programmare fino a 20 brani per disco in qualsiasi ordine. Controllare di avere premuto il tasto "stop ■" (3) prima dell'uso.

1. Impostare la modalità CD e arrestare la riproduzione CD.
 2. Premere il tasto "Memoria/Regolazione Orologio" (12); verrà visualizzato "MEM" sul display LCD (2).
 3. Selezionare una traccia desiderata premendo i pulsanti Salta avanti ►► o Salta indietro ◄◄ (23/13).
 4. Premere il tasto "Memoria/Regolazione Orologio" (12) per memorizzare il brano.
 5. Ripetere i passaggi 3 e 4 per aggiungere altre tracce alla memoria se necessario.
 6. Dopo aver programmato tutte le tracce desiderate, premere il pulsante "Play/Pause ►||" (16), per riprodurre i brani del disco nell'ordine stabilito.
 7. Premere il tasto "Stop ■" (3) per interrompere la riproduzione; premendo di nuovo il pulsante Stop, tutti i programmi memorizzati saranno cancellati.
- Una volta aver premuto il tasto "Memoria/Regolazione Orologio", la modalità di programmazione si fermerà automaticamente se non si preme alcun tasto entro 10 secondi circa.

Riproduzione dei brani MP3 tramite dispositivi di memoria USB o schede di memoria

Collegamenti

Il sistema è in grado di decodificare e riprodurre tutti i file MP3 memorizzati nei supporti di memoria collegati tramite porta di connessione USB o scheda di memoria SD/MMC.

1. Dapprima, impostare il sistema in modalità standby, o in qualunque altra modalità di funzionamento diversa da quella SD o USB.
 2. Connettere l'unità USB con la faccia rivolta verso l'alto, assicurandosi di inserirla fino in fondo, oppure inserire la scheda di memoria, seguendo la direzione della freccia, situata nell'etichetta sulla parte inferiore dell'alloggiamento della scheda. Inserire il dispositivo in posizione dritta, evitando di piegarlo.
- **L'inserimento della penna USB capovolta o al contrario potrebbe danneggiare il sistema audio o il supporto di memorizzazione (memoria dell'unità USB o della scheda SD/MMC). Controllare la correttezza della direzione di inserimento prima del collegamento.**
3. Impostare il pulsante di Funzionamento (10) in modalità scheda SD/MMC o USB.
 4. A connessione avvenuta, il sistema avvierà la lettura automatica del dispositivo di memoria, mentre lo schermo LCD (2) indicherà il numero totale di file MP3 individuati.
 5. Ripetere la stessa procedura per la riproduzione e la programmazione dei dischi CD descritta sopra.

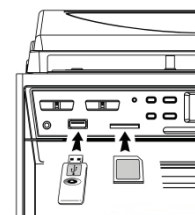

Nota

- Il sistema è in grado di rilevare e leggere file dal formato MP3 solo in modalità USB/SD ma non altri formati di file musicali.
- **Se si collega il sistema a un lettore MP3 tramite la presa USB, a causa di variazioni nel formato di codifica MP3, alcuni lettori MP3 potrebbero non essere in grado di riprodurre musica tramite la presa USB. Questo non costituisce un malfunzionamento del sistema!**
- **La porta USB non supporta il collegamento con cavi di estensione USB e non è progettata per la comunicazione diretta con il computer.**

Rimozione di unità USB/schede di memoria

Per rimuovere dispositivi USB/schede di memoria, dapprima spegnere l'alimentazione oppure selezionare la modalità CD, aux o sintonizzatore di funzionamento del sistema. In caso di porta USB, estrarla direttamente dalla presa USB del sistema; in caso di scheda di memoria SD/MMC, estrarla in posizione dritta, senza piegarla.

Codifica in file in formato MP3

Il sistema è in grado di codificare i normali file riprodotti tramite CD, Sintonizzatore, dispositivi Fono e unità a cassette in formato MP3 e registrarli in un dispositivo di memoria connesso tramite porta USB o in una scheda SD/MMC. La procedura di codifica descritta di seguito si applica per unità connesse tramite porta USB; la stessa procedura si applica nel caso di codifica verso schede SD/MMC. Il sistema crea una cartella di file musicali, il cui nome varia in base alla sorgente audio: "RIP" per codifica da CD-DA, "REC" per codifica da Sintonizzatore, sorgente Aux o Cassette, e "FROMCD" per copia da CD già in formato MP3; la codifica avverrà a un bit rate predefinito di 128 kbps.

A) Codifica CD

I) codifica di 1 traccia / 1 disco a 1x velocità

1. Avviare la riproduzione normale del brano su CD che si intende codificare e procedere alla registrazione.
2. Premere il tasto "● REC" (4) durante l'esecuzione della traccia desiderata; sul display lampeggeranno "REC" e "USB".
3. Premere di nuovo il tasto "● REC" (4) e sul display lampeggeranno "REC" e "ONE".
4. Premendo di nuovo il tasto "● REC" (4), il sistema presenterà l'icona "REC USB" lampeggiante. A questo punto la codifica è in corso.
5. Completata la registrazione, l'unità fermerà automaticamente l'esecuzione.
6. Premere il tasto "stop ■" (3) per interrompere in qualsiasi momento la modalità di registrazione.
7. Per codificare l'intero CD, mettere in pausa il disco, quindi premere il tasto (4) "● REC" tre volte, finché sullo schermo non appare l'indicazione lampeggiante "REC USB"; a questo punto il sistema avvia la riproduzione del CD, codificando l'intero disco.

Note:-

- La velocità di registrazione è 1:1, cioè segue l'effettiva durata della riproduzione della traccia su CD.
- Il formato di registrazione è preimpostato al bitrate dell'mp3: 128 kbps, velocità di campionamento: 44,1 khz
- Premendo il tasto "stop ■" (3), è possibile interrompere la registrazione in qualunque momento.

B) Copia di file MP3

Nel caso di utilizzo di un disco MP3 al posto di un CD, il sistema copierà i file nell'USB premendo il tasto "● REC" (4). La procedura di funzionamento è identico alla codifica del CD descritta sopra. Il sistema passerà alla modalità di copia solo se il file MP3 è in lettura.

C) Codifica DAB

1. Per ricevere la stazione che si desidera codificare utilizzare la modalità di Sintonizzazione cui si è fatto già riferimento.
2. Premere il tasto "● REC" due volte (4) finché lampeggerà l'icona "REC USB" sul display. La codifica è, dunque, in atto.
3. Al termine della registrazione, premere il tasto "stop ■" (3), fino alla scomparsa del simbolo "REC USB".

D) Codifica di sorgenti Fono/Cassette

- 1) Inserire l'unità USB o la scheda di memoria SD/MMC da usare per la registrazione (assicurandosi che tali unità dispongano di memoria libera sufficiente).
- 2) Impostare nell'unità, tramite il pulsante di funzionamento (10), la modalità di codifica preferita, quali codifica da nastro o dispositivi fono, quindi avviare la riproduzione della traccia che si intende codificare, infine premere due volte il tasto "● REC" (4).
- 3) L'icona "REC USB" lampeggerà sul display LCD (2). A questo punto il sistema avvia la modalità di codifica.
- 4) Avviare l'esecuzione della cassetta o del dispositivo Aux di cui si desidera codificare la traccia nel formato MP3.
- 5) Al termine della registrazione, premere il tasto "stop ■" (3), fino alla scomparsa dei simboli "USB" e "REC USB".

E) Separazione dei brani (solo da telecomando)

Durante la codifica, è possibile dividere le tracce in fase di registrazione dai dispositivi sorgente, quali cassette, radio DAB ecc., al dispositivo USB. Allorquando si preme una volta il tasto "T S" (separatore della traccia sul telecomando) durante la codifica di tracce provenienti da cassetta o dispositivi Aux, il sistema genererà una nuova traccia continuando la registrazione. Il testo "SAVE", visualizzato in quel momento sullo schermo LCD, lampeggia una volta, ad indicare che la creazione da parte dell'unità di una nuova traccia è riuscita.

F) Copia di file MP3

Utilizzando, invece, un disco MP3 al posto di un CD, il sistema copierà i file nell'USB premendo il tasto "● REC" (3). La procedura di funzionamento è identica alla codifica del CD descritta sopra. Il sistema passerà alla modalità di copia solo se il file MP3 è in lettura.

Cancelare file in un dispositivo di massa USB oppure scheda SD (mediante il telecomando)

Il sistema è in grado di eliminare i file salvati all'interno di una pendrive secondo quanto di seguito descritto:-

- 1 · Inserire l'archivio di massa esterno e impostare la modalità "USB".
- 2 · Premere il tasto "Cancellare"; sarà visibile sul display LCD (2) (canc---001)
- 3 · Premere il tasto Salta in Avanti ►► o Salta all'Indietro ◄◄ per selezionare il file che si desidera eliminare.
- 4 · Premere il tasto "Cancellare" per inserire la modalità "Si/No"; premere in seguito Salta in Avanti ►► o Salta all'indietro ◄◄ per selezionare "Si" o "No".
- 5 · Premere nuovamente il tasto "Cancellare" per confermare l'impostazione.

Nota:

- Premere il tasto "stop" una volta nel telecomando per abbandonare la modalità "Cancellare".

Funzionamento

N.B.:

- Rimuovere il protettore dello stilo.
- Assicurarsi che il braccio acustico sia staccato dal relativo fermo di riposo, prima di utilizzarlo e fissarlo di nuovo dopo l'uso.

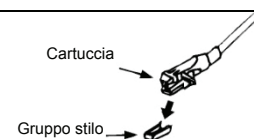

1. Selezionare la funzione "Fono" (10).
2. Posizionare il selettore di velocità (27) sul giusto valore, in base alla sorgente da riprodurre.
3. Posizionare il disco sul piatto (usare l'adattatore mandrino (26) se necessario).
4. Sollevare il braccio acustico dalla posizione di riposo e spostarlo lentamente in direzione del piatto di riproduzione. Il piatto inizierà a ruotare.
5. Sistemare il braccio acustico sulla posizione del disco desiderata.
6. Regolare il volume al livello preferito, tramite il comando (19).
7. Alla fine del disco, il piatto smetterà automaticamente di ruotare. Sollevare il braccio acustico dal disco e rimetterlo in posizione di riposo.
8. Per arrestare manualmente la riproduzione, sollevare il braccio acustico dal disco e rimetterlo in posizione di riposo.

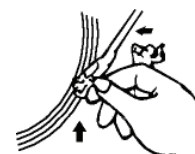

Nota: Poiché per alcuni tipi di dischi l'area di arresto automatico si trova al di fuori delle impostazioni dell'unità, il disco potrebbe interrompersi prima del termine dell'ultima traccia. In tal caso, regolare l'interruttore di arresto automatico in posizione "off"; in tal modo il giradischi arriva al termine della riproduzione, ma non si arresta automaticamente. Per fermare la rotazione del piatto, spegnere l'interruttore del sistema o riposizionare su "on" l'interruttore di arresto automatico (28). Infine riposizionare il braccio acustico in posizione di riposo.

Ascolto nastri

Funzionamento generale

Tasto Arresta/Espelli	Premere questo tasto per arrestare tutte le operazioni dell'unità a cassette. Premerlo di nuovo per aprire lo sportello dell'unità a cassette.
Tasto di avanzamento e riavvolgimento rapido	Premere questo tasto per avviare il riavvolgimento rapido del nastro in avanti o indietro. Premere il tasto Arresto/Riavvolgimento rapido, quindi quello di Estrazione, quando le bobine della cassetta smettono di girare.
Tasto Riproduci	Premere per avviare la riproduzione del nastro.
Tasto Interrompi	Premere questo tasto per interrompere temporaneamente il funzionamento del nastro. Premerlo di nuovo per riprendere la riproduzione.

Riproduzione

- Selezionare la funzione “nastro” (10).
- Inserire il nastro a cassetta.
- Premere il tasto Riproduci per attivare la riproduzione
- Regolare il volume tramite il controllo (14/24) al livello desiderato.
- Usare il tasto Interrompi quando si desidera interrompere la riproduzione temporaneamente.
- Al termine premere il tasto Arresta/Estrazione.

Nota:

È possibile avviare la riproduzione di entrambi i lettori a cassette l'uno dopo l'altro. Premendo il tasto “pausa” e poi quello “riproduci” sul lettore 1, seguito dalla pressione del tasto “riproduci” sul lettore 2, l'unità 1 inizierà automaticamente la riproduzione del proprio nastro, al termine della riproduzione di quello dell'unità 2.

Altre funzionalità

A. Funzione di autospegnimento (solo da telecomando)

1. Premendo il tasto “Autospegnimento” sul telecomando, lo schermo LCD mostrerà l'indicazione “SLP-120” sullo schermo LCD (6).
2. Continuando a premere il tasto, è possibile regolare la durata del timer di autospegnimento a 120 > 90 > 60 > 45 >....15 minuti rispettivamente: l'icona “ZZZ” apparirà sullo schermo LCD ad indicare l'attivazione dell'autospegnimento.
3. Il sistema si fermerà e passerà in modalità standby automaticamente dopo aver inserito l'ora selezionata.
4. Per annullare l'autospegnimento, premere ripetutamente il tasto di autospegnimento, finché non appare l'indicazione “SLP-off” e l'indicatore “ZZZ” non scompare dallo schermo LCD.

B. Impostazione orario timer (solo da telecomando)

Questa funzione permette di programmare l'accensione automatica del sistema, che è in grado di svegliare l'utente in modalità CD, Radio DAB/FM o unità USB/SD, rispettivamente.

Dapprima impostare l'unità in modalità stand-by, quindi tenere premuto il tasto “Timer” sul telecomando per entrare nella modalità di impostazione timer: lo schermo LCD mostra l'indicazione “SET TIMER”; passare all'opzione “SELECT SOURCE”, in modo che l'icona del timer “⌚” inizi a lampeggiare sullo schermo.

- 1) Sorgente di sveglia Premere ripetutamente il pulsante “Funzione” per selezionare la sorgente di sveglia tra “CD” -- “FM” -- “DAB”-- “USB” --“SD”. Premere il tasto “Timer” per confermare la fonte selezionata.
- 2) Volume sveglia Premere i tasti Salta avanti ►►/indietro ◀◀ per regolare il volume di sveglia, quindi premere il pulsante “Timer” per confermare il livello selezionato per la sveglia.
- 3) Orario sveglia Premere i tasti Salta avanti ►►/indietro ◀◀ per regolare l'ora di sveglia, quindi premere il pulsante “Timer” per confermare l'ora inserita per la sveglia. Premere i tasti Salta avanti ►►/indietro ◀◀ per regolare i minuti di sveglia, quindi premere il pulsante “Timer” per memorizzare l'orario inserito per la sveglia.

Nota

- Se non è rilevata alcuna fonte di musica (come USB/CD) quando si arriva all'ora preimpostata, il sistema passa in modalità FM automaticamente.
- Per la radio sveglia in FM o DAB, il sistema preimposta l'ultima frequenza radio ascoltata prima dello spegnimento.
- Spegner il sistema manualmente durante la modalità di sveglia poiché non è previsto lo spegnimento automatico dopo tale modalità.

● Attivare/Disattivare la funzione Timer

1. Per attivare il timer, premere una volta il tasto “Timer” sul telecomando fino a quando l'indicatore del timer “⌚” viene visualizzato sul display LCD (2).
2. Per annullare la funzione di sveglia, premere ancora una volta il pulsante “Timer” finché l'indicatore del timer “⌚” scompare dallo schermo.

C. Preimpostare la funzione EQ

Questa unità fornisce 4 modalità audio differenti per una migliore esperienza di ascolto. È possibile selezionare l'effetto desiderato premendo il pulsante “Preimposta EQ” (22) più volte, secondo questa sequenza:-



Trasmettitore del telecomando

Funzioni di controllo

Installazione della batteria (batteria non fornita)

Il trasmettitore a infrarossi necessita di 2 batterie minitilo per funzionare

Descrizione pulsanti

On/standby	Premere per accendere o mettere in standby il sistema
Riproduzione/Pausa ▶ / Selezione banda	In modalità CD/USB: premere per avviare la modalità di esecuzione/pausa In modalità DAB, premere questo tasto per selezionare DAB/FM
Salta avanti ▶▶/indietro ◀◀/ Sintonia+/-	Premere questo pulsante per selezionare la traccia precedente/ successiva in modalità "CD/USB" Premere per portare in avanti o all'indietro la frequenza radiofonica in modalità Sintonizzazione
Stop ■/Inserisci	In modalità CD/USB: premere per fermare l'esecuzione In modalità Sintonizzazione: selezionare modalità stereo/mono
Cartella/Pre-impostazione Su e Giù	In modalità Sintonizzazione: premere per selezionare la memoria preimpostata su/giù In modalità USB: premere per selezionare la cartella su/giù
Modalità Riproduzione Apri/Chiudi	In modalità CD: premere per attivare la funzione random/ripetizione Premere per aprire/chiudere il vassoio del CD
Volume -/+	Premere per regolare il volume su o giù
Timer Spegnimento	In modalità Acceso: premere per attivare la funzione di sospensione In modalità standby: premere e lasciare premuto per impostare la modalità di timer. Premere ancora una volta per attivare la funzione attiva/disattiva il timer.
Elimina/info	In modalità USB: premere per cancellare il file dalla memoria esterna USB o scheda SD In modalità esecuzione MP3: premere per attivare la funzione ID3 In modalità DAB/FM: premere per visualizzare le informazioni di trasmissione
Rec	Premere per attivare la funzione di codifica/copia del file mp3
Funzione	Premere per selezionare le funzioni
Mem/Regolazione orologio	In modalità Standby: tenere premuto per regolare l'orologio In modalità CD/USD/SD/Sintonizzazione: premere per preimpostare la memoria
Scansione	In modalità FM/DAB: premere per cercare la stazione
Preimpostata EQ	Premere per selezionare la modalità EQ differente in base alle preferenze
TS	Premere questo tasto in modalità di codifica per attivare la funzione di separazione tracce
Disattivazione audio	Premere per tacitare il suono temporalmente

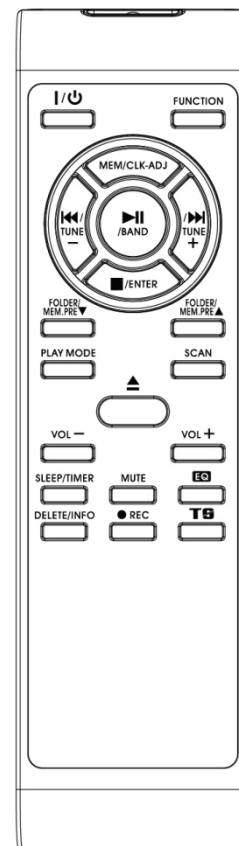

Specifiche

UKW/FM:	87,5-108 MHz
DAB: Banda III:	174,92-239,2 MHz
Alimentazione:	AC230V~50Hz
Consumo:	20 W

Nota

In base ai requisiti ErP fase 2 e per ragioni di protezione ambientale, l'unità passa automaticamente in modalità di stand-by, in caso di mancata riproduzione di brani per 15 minuti.

MILIEUBESCHERMING





Gooi dit product niet weg bij het huishoudafval aan het einde van de levensduur ervan. Breng het product terug naar een inzamelingspunt voor hergebruik van elektrische en elektronische apparatuur. Dit wordt aangegeven door dit symbool op het product, in de gebruiksaanwijzing of op de verpakking.

De materialen zijn herbruikbaar volgens de markeringen. Door materiaal te recyclen of oude apparaten op een andere manier te hergebruiken draagt u bij aan het bescherming van ons milieu.

Neem a.u.b. contact op met uw gemeente voor informatie over inzamelingspunten.

CLASS 1 LASER PRODUCT
KLASSE 1 LASER PRODUKT
LUOKAN 1 LASER LAITE
KLASS 1 LASER APPARAT
PRODUCTO LASER CLASE 1

WAARSCHUWING - ONZICHTBARE LASERSTRALING WANNEER DE BEHUIZING GEOPEND WORDT OF DE INTERNE BEVEILIGING UITGESCHAKELD. VERMIJD BLOOTSTELLING AAN DE LASERSTRAAL.

	WAARSCHUWING Risico voor een elektrische schok Niet openen!	
Waarschuwing: Verwijder de behuizing (of achterzijde) niet, om het risico op elektrische schokken te verkleinen. Geen voor de gebruiker te onderhouden onderdelen binnenin het apparaat. Laat reparatie over aan gekwalificeerd onderhoudspersoneel.		



Dit symbool wijst op de aanwezigheid van een gevaarlijke spanning binnenin de behuizing, die groot genoeg is om elektrische schokken te veroorzaken.



Dit symbool wijst de gebruiker op de aanwezigheid van belangrijke gebruiks- en onderhoudsinstructies voor het apparaat.

Veiligheids-, milieu- en instellingsaanwijzingen

- Gebruik het apparaat alleen binnenshuis in een droge omgeving.
- Bescherm het apparaat tegen vocht.
- Open het apparaat niet. **ELECTRISCHE SCHOKGEVAAR!** Laat opening en reparatie over aan gekwalificeerd onderhoudspersoneel.
- Sluit dit apparaat alleen aan op een goed geïnstalleerd en geaard stopcontact. Zorg ervoor dat de netspanning overeenkomt met het de specificaties op het etiket.
- Zorg ervoor dat het electriciteits snoer droog blijft tijdens gebruik. Zorg ervoor dat het electriciteits snoer niet afgeknepen of op een andere manier beschadigd wordt.
- Beschadigde snoeren of stekkers moeten meteen vervangen worden door geautoriseerd onderhoudspersoneel.
- In geval van bliksem moet de stekker onmiddellijk uit het stopcontact getrokken worden.
- Wanneer kinderen het apparaat gebruiken, moeten de ouders toezicht houden.
- Reinig het apparaat alleen met een droge doek.
Gebruik **GEEN SCHOONMAAKMIDDELEN** of **SCHUURSPONSJES!**
- Stel het apparaat niet bloot aan direct zonlicht of andere hittebronnen.
- Installeer het apparaat op een plaats met voldoende ventilatie, om oververhitting te voorkomen.
- Dek de ventilatieopeningen niet af!
- Installeer het apparaat op een veilige en vibratie-vrije plaats.
- Installeer het apparaat zo ver mogelijk uit de buurt van computers en magnetrons; anders kan de radio-ontvangst gestoord worden.
- Open de behuizing niet en probeer het apparaat niet te repareren. Dit is gevaarlijk en doet uw garantie vervallen. Reparaties mogen alleen uitgevoerd worden door geautoriseerd onderhoudspersoneel.
- Dit apparaat is uitgerust met een "Klasse 1 Laser". Vermijd blootstelling aan de laserstraal; dit kan verwondingen aan de ogen veroorzaken.
- Gebruik alleen kwik- en cadmium-vrije batterijen.
- Gebruikte batterijen zijn gevaarlijk afval en mogen **NIET** weggegooid worden bij het huishoudelijk afval!!! Breng de batterijen terug naar uw handelaar of naar inzamelingspunten in uw gemeente.
- Houd batterijen buiten bereik van kinderen. Kinderen kunnen batterijen per ongeluk inslikken. Raadpleeg onmiddellijk een dokter wanneer een kind een batterij ingeslikt heeft.
- Controleer uw batterijen regelmatig om batterijlekkage te voorkomen.



Gebruikte batterijen zijn gevaarlijk afval en mogen NIET weggegooid worden bij het huishoudelijk afval!!! Als consument bent u **wettelijk verplicht alle batterijen** terug te brengen voor milieuvriendelijk hergebruik - of de batterijen gevaarlijke stoffen*) bevatten of niet.

U kunt batterijen gratis terugbrengen naar openbare inzamelingspunten in uw gemeente of bij winkels die de betreffende soort batterijen verkopen.

Alleen volledig lege batterijen.

*) met de markering Cd = cadmium, Hg = kwik, Pb = lood

HET INBRENGEN VAN BATTERIJEN

Het batterijvak bevindt zich aan de achterzijde van de afstandsbediening.

1. Verwijder de klep van het batterijvak door op het lipje te drukken en het op te tillen.
2. Plaats twee (2) AAA-formaat batterijen (niet meegeleverd) in het batterijvak met de merktekens van de polariteit zoals in het batterijvak aangegeven.
3. Plaats het klepje terug op de batterijhouder.

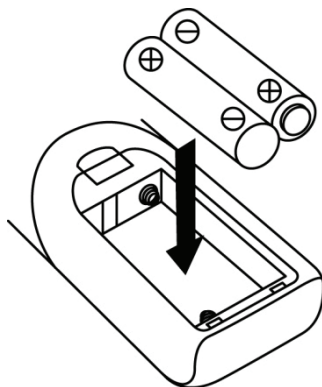

PLAATS VAN DE BEDIENINGSORGANEN

- 1) Cover van draaitafel
- 2) LCD-Scherm
- 3) Stoppen ■/Entertoets
- 4) Opnametoets.
- 5) Standby-LED-indicator
- 6) Aan/Standby-toets
- 7) Oortelefoonaansluiting
- 8) USB-aansluiting
- 9) Cassettedeur (1)
- 10) Functietoets
- 11) SD-kaartsleuf
- 12) Geheugen/Klokinstellingtoets
- 13) Vorige/Tuner omlaag ◀◀ toets
- 14) Bedieningstoets cassette 1
- 15) CD-lade
- 16) Start/Pauze ▶||/Bandtoets
- 17) Voorkeuze EQ-toets
- 18) Sensor afstandsbediening
- 19) Volumeknop
- 20) Toonregelaar
- 21) Cassettedeur (2)
- 22) Folder/Geheugen omhoogtoets
- 23) Overslaan/tuning omhoog ▶▶ toets
- 24) Bedieningstoets cassette 2
- 25) CD-lade open/sluit toets
- 26) Spindel adapter
- 27) Draaitafel snelheidsregelaar
- 28) Autoschakelaar
- 29) Pick-up houder
- 30) Antenne-aansluiting
- 31) Lijn-uitgang
- 32) Luidsprekeruitgang
- 33) Netsnoer

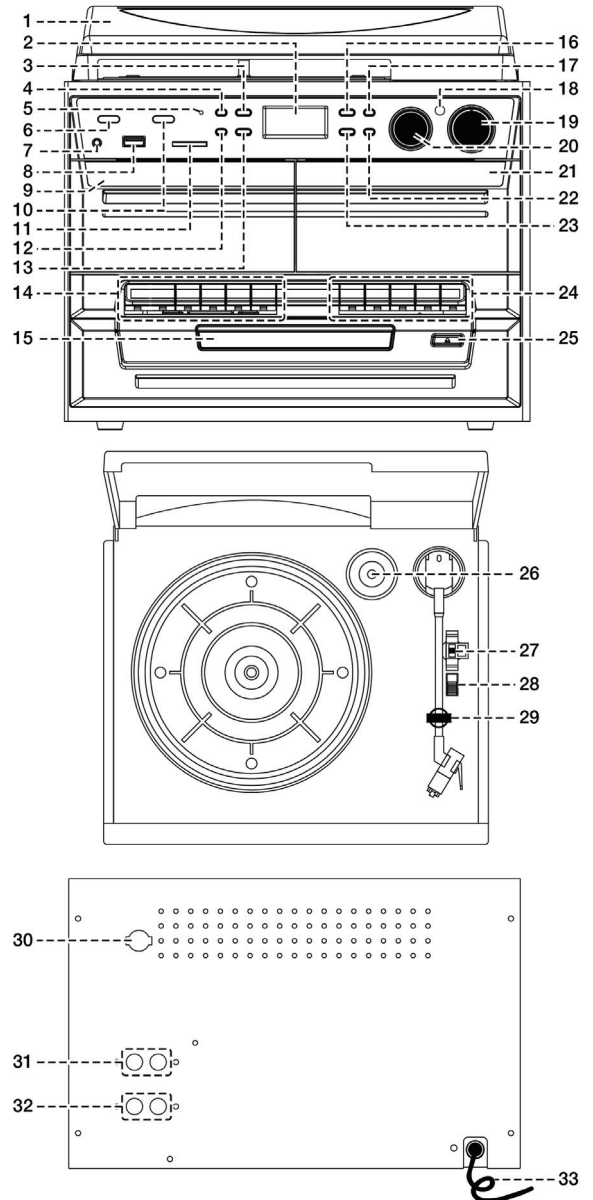

Let op:

Gebruik van bedieningen of afstellingen of uitvoer van procedures anders dan gespecificeerd in deze documentatie kan leiden tot blootstelling aan schadelijke straling.

Dit apparaat dient uitsluitend te worden aangepast of gerepareerd door gekwalificeerd onderhoudspersoneel.

Belangrijk:

Omdat de beweging van het CD-mechanisme en de gevoelige schakelingen interferentie kan veroorzaken in radiotuners in de buurt, dient u dit apparaat uit te schakelen terwijl u andere radioapparatuur gebruikt.

Waarschuwingen voor het gebruik

Installatie

- Pak alle onderdelen uit en verwijder de beschermende materialen.
- Sluit het apparaat niet aan op het stopcontact, voordat u de netspanning hebt gecontroleerd en voordat alle andere aansluitingen zijn gemaakt.
- Bedek geen van de ventilatieopeningen en zorg voor enkele centimeters vrije ruimte rondom het apparaat voor ventilatie.

Aansluiten

1. Sluit de voedingskabel (33) aan op het stopcontact. Het apparaat zal op stand-by schakelen en de LCD-display (2) zal gedimd oplichten.

- Schakel het apparaat in (6), als de LCD-display (2) oplicht betekent dit dat de voeding normaal is. Uw systeem is nu klaar om muziek af te spelen.

De klok instellen

- Schakel het apparaat in de stand-bymodus.
 - Houd de toets "Geheugen/Klokinstelling" (12) ingedrukt totdat "24HR" op de display knippert. Druk op de toets Omhoog **▶▶** of Omlaag **◀◀** (23/13) om het klokformaat in te stellen op 12 of 24 uur. Druk vervolgens op de toets "Geheugen/Klokinstelling" (12).
 - Het eerste cijfer van "0:00" zal nu op de LCD-display (2) knipperen. Druk op de "Overslaan omhoog **▶▶**"- of "Overslaan omlaag **◀◀**"-toets (23/13) om het juiste uur in te stellen. Druk op de "Geheugen/Klok instellen"-toets (12) om het juiste uur op te slaan.
 - Het derde en vierde cijfer van "00" zullen knipperen, druk op de "Overslaan omhoog **▶▶**"- of "Overslaan omlaag **◀◀**"-toets (23/13) om de juiste minuten in te stellen. Druk vervolgens op de toets "Geheugen/Klokinstelling" (12) om de juiste minuten op te slaan.
- **De functie voor de klokinstellingen stopt automatisch als er gedurende ongeveer 5 seconden geen knop wordt ingedrukt, nadat de "Geheugen/Klok instellen"-knop werd ingedrukt.**
 - **De ingestelde tijd zal verloren gaan als u de stekker uit het stopcontact haalt zonder dat de back-upbatterij is geïnstalleerd. Wij raden u aan het systeem op stand-by te schakelen voor eenvoudig gebruik.**

Naar de FM-radio luisteren

Handmatig afstemmen

- Stekker in de meegeleverde DAB / FM-tuner antenne aan op de antenne-aansluiting (30), dan schakelt het apparaat door de aan / standby-knop (6) en vervolgens op Function knop (10) om "DAB" modus en druk op de Band-knop (16) om de FM-modus te selecteren.
- Druk op de toetsen Omhoog en Omlaag (23/13) om af te stemmen op het gewenste station.
- Draai de Volumeknop (19) tot op het gewenste volumeniveau.

Automatisch afstemmen (alleen via de afstandsbediening)

- Stel het apparaat in op de FM-modus.
- Druk eenmaal op de Scantoets op de afstandsbediening; het apparaat zal met oplopende frequentie beginnen te scannen totdat er een radiostation wordt ontvangen. Houd de Scantoets op de afstandsbediening voor een seconde ingedrukt, het apparaat zal met aflopende frequentie beginnen te scannen. Als het RDS-uitzendsignaal (Radio Data Systeem) wordt ontvangen, zal het systeem de huidige tijd automatisch instellen.
- Draai de Volumeknop (19) tot op het gewenste volumeniveau.

Radio Data Systeem (RDS)

Met deze functie wordt de informatie weergegeven die door radiozenders wordt uitgezonden. De LCD-display zal de onderstaande informatie stapsgewijs en cyclisch weergeven door op de Info-toets (op de afstandsbediening) te drukken.

Radiotekst → programmatype → signaalsterkte → datum/tijd → frequentie → mono/stereo

Digitale audiobroadcast (DAB) radio

- Stel het apparaat in op de modus "DAB" met de toets "Function" (10).
- Druk eenmaal op de Scan toets op de afstandsbediening; het apparaat zal eenmaal binnen ca. 2 seconden een volledige scan uitvoeren binnen het bereik 11b-12d. Druk vervolgens op de Tuner omhoog/omlaagtoets (23/13) om het gewenste DAB-kanaal te selecteren.
- Druk meerdere keren op de Info-toets om de hieronder genoemde informatie te controleren die wordt uitgezonden door DAB. Groepsnaam → frequentie → overdrachtsnelheid → signaalsterkte → datum/tijd → programmatype → scrollende tekst
- Druk op de Volumeknop (19) om het gewenste volumeniveau in te stellen.

Stationgeheugens

U kunt in tot op een totaal van 40 radiostations opslaan in het geheugen (20-FM/20-DAB).

- Stel het apparaat in op FM/DAB-modus
- Stem af op het gewenste radiostation via de "handmatige" of "automatische" afstemmethode.

3. Houd de toets Geheugen/Klokinstelling (12) ca. vier seconden ingedrukt om de geheugenmodus te openen, het stationgeheugen zal op de LCD-display knipperen.
4. Druk op de Folder/Geheugen omhoogtoets (22) om het gewenste stationgeheugen te selecteren voor de geheugenopslag.
5. Druk op de toets Geheugen/Klokinstelling (12) om de geheugenopslag te bevestigen.
6. Herhaal stap 2 tot 5 om andere stations op te slaan.

Stationgeheugens herroepen

1. Druk eenmaal op de toets Geheugen/Klokinstelling (12) om opgeslagen stations te herroepen.
 2. Druk op de Folder/Geheugen omhoogtoets (22) om het gewenste geheugenstation te selecteren.
 3. Druk op de toets Geheugen/Klokinstelling (12) om het geselecteerde stationgeheugen te bevestigen.
- De opgeslagen stationgeheugens zullen worden gewist als u de stekker uit het stopcontact haalt zonder dat de back-upbatterij is geïnstalleerd. Wij raden u aan het systeem op stand-by te schakelen voor eenvoudig gebruik.
 - Er zijn 3 seconden voor de programmeerstatus, na 3 sec. zal deze status automatisch terugkeren naar de normale tunermodus.
 - U kunt een voorkeuzender overschrijven door een andere frequentie op de locatie op te slaan.

FM-Stereo-ontvangst

- Druk meerdere keren op de toets "Enter" (3) om de FM-programma's te wisselen tussen mono en stereo ontvangstmodus. Voornamelijk wanneer stereo signalen zwak zijn, is het beter het programma in mono te ontvangen.
- Als een stereosignaal wordt ontvangen, zal de stereo indicator "(**ST**)" op de LCD-display (2) verschijnen om te laten zien dat nu een FM stereo programma wordt ontvangen.

Tips voor optimale ontvangst:-

- FM: de ontvanger werkt met afneembare DAB / FM-draadantenne, zorgde ervoor dat de antenne was in de antenne-aansluiting (30) is aangesloten en plaats het op de juiste locatie voor de beste ontvangst.

Een compact disc afspelen

● Aan de slag

1. Druk op de functietoets (10) om de "CD"-modus te selecteren,
2. Druk op de opentoes (25) om de CD-houder te openen.
3. Plaats een CD met de bedrukte zijde omhoog gericht en sluit vervolgens de CD-houder.
4. Het apparaat zal nu de CD lezen en de LCD-display (2) zal het totaal aantal tracks & de totale afspeeltijd tonen. Het apparaat zal het afspelen vervolgens automatisch starten.
5. Draai de Volumeknop (19) tot op het gewenste volumeniveau.

● Afspelen/pauzmodus ►||

1. U kunt het afspelen onderbreken door eenmaal op de toets "Play/Pause ►||" (16) te drukkene; "PAUSE" zal op de LCD-display (2) verschijnen. Druk nogmaals in om de normale afspeelmodus te hervatten.

● Stopmodus ■

1. Als tijdens de afspeel- of pauzmodus op de "stop ■"-toets (3) wordt gedrukt, zal het systeem naar de stopmodus schakelen.

● Skip-modus (overslaan omhoog ►►|/overslaan omlaag ◀◀)

1. Als tijdens de afspeel- of pauzmodus op de "Overslaan omhoog ►►|"-toets (23) wordt gedrukt. Zal deze naar het volgende nummer gaan en dit afspelen, en dan in de afspeel- of pauze-modus blijven.
2. Als tijdens de afspeel- of pauzmodus op de "Overslaan omlaag ◀◀"-toets (13) wordt gedrukt. De vorige track zal worden geselecteerd, het originele tracknummer wordt weergegeven en de afspeel- of pauzmodus blijft behouden.

● Voor MP3-disks

1. Na een volledige scan zullen het totaal aantal tracks en de albumtitel op het LCD-scherm (2) worden weergegeven. Het apparaat zal het afspelen onmiddellijk starten.
2. Draai de "Folder/Geheugen omhoog ▲/omlaagknop ▼" op de afstandsbediening om het foldernummer te selecteren.

3. Druk op de Volgende/Omhoogtoets ►► of Vorige/Omlaagtoets ◄◄ (23/13) om het gewenste tracknummer te selecteren.

ID3/Displayfunctie (alleen via afstandsbediening)

Druk meerdere keren op de toets "Info", de LCD-display (2) zal tijdens het afspelen van een MP3-bestand "file" weergeven, de naam van het trackbestand/het album/de track/de artiest worden achtereenvolgens voor enkele seconden getoond. De display zal vervolgens terugkeren naar de huidige kloktijd.

Opmerking:-

- In het geval dat er geen naam of geen ondersteunende taal is toegewezen aan de track, zal de LCD-display leeg blijven (2) wanneer u op de Infotoets drukt.
- Als het systeem het invoerformaat van de disk niet ondersteunt, kan de titel/albumnaam niet worden herkend.
- Het systeem ondersteunt uitsluitend Engelse en Arabische nummers voor de ID3-functie.

Vereisten voor de MP3-tracks:-

- Bitsnelheid: 32 kbps~320 kbps, samplesnelheid: 32khz, 44,1khz en 48 khz decodeerbaar
- De kwaliteit van het afspelen van de MP3-disc is afhankelijk van de kwaliteit van de opgenomen schijf en de opnamemethode. Bovendien zijn vanwege de verschillende formaten de zoek- en laadtijden bij een mp3-disc langer dan bij een normale CD.

● **Modus Herhalen/Willekeurig (alleen via afstandsbediening)**

Druk tijdens het afspelen op de toets "Play Mode" op de afstandsbediening om de herhaalfunctie of willekeurige afspeelmodus te selecteren, een enkele track, alle tracks of een folder (alleen MP3) kan nu worden herhaald of u kunt tracks op willekeurige volgorde afspelen:-

voor CD

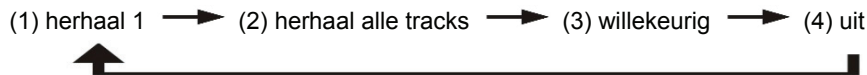

Afspeelmodus	Indicator op LCD-display
Herhaal track	Rep1
Herhaal alles	Rep A
Willekeurig	Rand
Uitgeschakelde modus	-----

Voor MP3-disks



Afspeelmodus	Indicator op LCD-display
Herhaal track	Rep1
Herhaal folder	Rep F
Herhaal alles	Rep A
Willekeurig	Rand
Uitgeschakelde modus	-----

● **Herhaald afspelen**

U kunt met deze functie de gewenste track, folder (alleen MP3) of gehele disk herhalen.

● **Willekeurig afspelen**

U kunt met deze functie alle tracks in een willekeurige volgorde afspelen.

CD programmeren

Tot maximaal 20 tracks kunnen ingeprogrammeerd worden voor het afspelen in willekeurige volgorde. Zorg ervoor dat vóór gebruik de “stop ■”-toets (3) wordt ingedrukt.

1. Plaats in CD-modus & stop CD-weergave.
2. Druk op de “Geheugen/Klok instellen”-toets (12) en “MEM” zal op de LCD-display (2) verschijnen.
3. Selecteer het gewenste nummer door op overslaan omhoog ►| of omlaag ◀◀ te drukken (23/13).
4. Druk op de “Geheugen/Klok instellen”-toets (12) om de track in het geheugen op te slaan.
5. Herhaal stap 3 en 4 om extra tracks in het geheugen op te slaan, indien nodig.
6. Wanneer alle gewenste tracks zijn geprogrammeerd, drukt u op CD “Play/Pause ►||” toets (16) om de CD in opgedragen volgorde af te spelen.
7. Druk op de toets “Stop ■” (3) om het afspelen te stoppen; druk nogmaals op de Stoptoets om het opgeslagen geheugen volledig te wissen.

- De programmeermodus zal automatisch stoppen als er binnen een periode van ongeveer 10 seconden na het drukken op de “Geheugen/Klok instellen”-toets, geen toets wordt ingedrukt.

Afspelen van MP3's via USB-opslagmedia of geheugenkaart

Aansluiten

Het systeem kan alle MP3-bestanden die zijn opgeslagen op USB-apparaten of SD/MMC-geheugenkaarten decoderen en afspelen.

1. Stel het systeem eerst in op stand-by of op een andere functie met uitzondering van de SD- of USB-modus.
 2. Steek een USB-geheugenapparaat correct en volledig in de poort of steek een geheugenkaart in volgens de richting van het pijltje afgebeeld op het label op de onderzijde van de kaartsleuf. Zonder buigen recht insteken.
- **Als u de USB-stick ondersteboven of achterstevoren aansluit, kan dit het audiosysteem beschadigen of het opslagmedium (USB-stick/SD-/MMC-kaart). Controleer de juiste insteekrichting voordat u de USB-stick aansluit.**
3. Stel de Functietoets (10) in op de modus SD/MMC-kaart of USB.
 4. Het systeem zal na de aansluiting de opslagmedia automatisch beginnen te lezen en het LCD-scherm (2) zal het totaal aantal gevonden MP3-bestanden weergeven.
 5. Gebruik dezelfde afspelprocedure en programmering als voor het afspelen van CD's zoals hierboven beschreven.

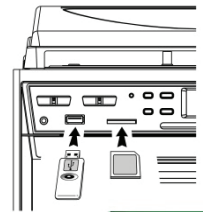

Opmerking

- Het systeem kan in USB/SD-modus alleen bestanden in MP3-formaat lezen en geen enkele andere muziekformaten.
- **Dit systeem kan wegens de grote verschillen in MP3-codeerformaten niet alle MP3-spelers via de USB-poort afspelen. Dit is geen storing van het systeem.**
- **De USB-poort ondersteunt geen aansluiting met een USB-verlengkabel en is niet ontworpen voor directe communicatie met een computer.**

Het verwijderen van de USB-stick/geheugenkaart

Om de USB/geheugenkaart te verwijderen, dient u het apparaat eerst uit te schakelen of de functiemodus op CD, AUX of tuner in te stellen. Voor de USB-poort – trek het USB-apparaat direct uit de USB-poort, voor geheugenkaarten – trek de SD/MMC-kaart recht uit de sleuf zonder te buigen.

Codering naar MP3-bestand

Het systeem kan normale CD/Tuner/Phone of cassettetapes coderen in MP3-formaat en opnemen op geheugenmedia via de USB-poort of SD/MMC-kaartsleuf. De beschrijving hieronder is voor de USB-poort en is hetzelfde voor codering naar een SD/MMC-kaart. Het systeem zal een muziekfolder creëren met de naam “RIP” voor CD-DA codering, “REC” voor de codering van Tuner, Aux, Cassette en “FROMCD” voor het kopiëren van CD-MP3-disks, met een standaard bitsnelheid van 128kbps.

A) CD coderen

I) codering van 1 track / 1 disk op 1x snelheid

1. Speel de cd-track af die u wilt coderen en opnemen.
2. Druk tijdens het afspelen van de gewenste track op de toets "● REC" (4), de display zal "REC" weergeven terwijl "USB" knippert.
3. Druk nogmaals op de toets "● REC" (4), de display zal "REC" weergeven terwijl "ONE" knippert.
4. Druk nogmaals op de toets "● REC" (4), het systeem zal knipperen met het icoontje "REC USB". De codering wordt nu uitgevoerd.
5. Nadat de opname is voltooid, zal het afspelen automatisch worden gestopt.
6. Druk op de toets "Stop ■" (3) om de opnamemodus op elk gewenst moment te onderbreken.
7. U kunt een gehele CD-disk coderen door in CD-stopmodus te blijven en vervolgens driemaal op de toets "● REC" (4) te drukken totdat "REC USB" op de display knippert. Het systeem zal nu beginnen de CD af te spelen en de gehele disk coderen.

Opmerking:-

- De opnamesnelheid is 1:1 en overeenkomstig de werkelijke speelduur van de CD-track
- Het opnameformaat is vooraf ingesteld op – MP3 bitrate: 128 kbps, samplesnelheid: 44,1 khz
- Druk op de toets " stop ■" (3) om de opnamemodus op elk gewenst moment te onderbreken.

B) MP3 bestand kopiëren

Als u een MP3-disk i.p.v. een CD plaatst, zal het systeem de bestanden naar de USB kopiëren als u op de toets "● REC" (4) drukt. De bedieningsprocedure is dezelfde als bij het coderen en opnemen van een CD, zoals hierboven beschreven. het systeem zal alleen naar de kopieermodus schakelen als er MP3-bestanden worden gelezen.

C) DAB coderen

1. Gebruik de in de radiosectie beschreven tunermodus om af te stemmen op het station dat u wilt coderen.
2. Druk tweemaal op de toets "● REC" (4) totdat het "REC USB"-icoontje knippert op de display. De codering wordt nu uitgevoerd.
3. Druk aan het einde van de opname op de toets "stop ■" (3) totdat het symbooltje "REC USB" verdwijnt.

D) Cassette/Phono coderen

- 1) Sluit de voor de opname een USB-geheugen of SD/MMC-kaart aan (controleer of deze voldoende vrije ruimte bevat).
- 2) Stel het apparaat in op de gewenste codeermodus met de functietoets (10), zoals de modus "tape", "phono", enz., start vervolgens het afspelen van de track die u wilt coderen en druk vervolgens tweemaal op de toets "● REC" (4).
- 3) Het "REC USB"-icoontje zal op de LCD-display (2) knipperen. Het systeem start nu de codeermodus.
- 4) Start het afspelen van de track van de cassettetape of uw externe Aux-apparaat die u wilt coderen naar MP3-formaat.
- 5) Druk aan het einde van de codering op de toets "stop ■" (3) totdat de symbooltjes "USB" en "REC USB" verdwijnen.

E) Trackscheiding (alleen via afstandsbediening)

U kunt de opnamemuziek van DAB...enz. naar USB tijdens de codering in verschillende tracks scheiden. Telkens dat u op de toets "TS" (trackscheiding) op de afstandsbediening drukt tijdens de codering van tape of Aux, zal het systeem een nieuwe track creëren en de opname vervolgen. De tekst "SAVE" zal eenmaal op de LCD-display knipperen om aan te geven dat het creëren van een nieuwe tracks is geslaagd.

F) MP3 bestand kopiëren

Als u een MP3-disk plaatst i.p.v. een CD, zal het systeem de bestanden naar de USB kopiëren als u op de toets "● REC" (3) drukt. De bedieningsprocedure is dezelfde als bij het coderen en opnemen van een CD, zoals hierboven beschreven. het systeem zal alleen naar de kopieermodus schakelen als er MP3-bestanden worden gelezen.

Verwijderen van bestanden op de USB-stick/sd-kaart (via de afstandsbediening)

Het systeem kan als volgt de bestanden opgeslagen op een USB-apparaat wissen:

- 1 · Sluit het mediageheugen aan en selecteer de modus "USB".
- 2 · Druk op de toets "wissen", (del ---001) zal op de LCD-display (2) verschijnen.

- 3 · Druk op de toets Volgende ►► of Vorige ◀◀ om het te wissen bestand te selecteren.
- 4 · Druk op de toets “wissen” om de “ja/nee”-modus te openen en druk vervolgens op de toets Volgende ►► of Vorige ◀◀ om “ja” of “nee” te selecteren.
- 5 · Druk nogmaals op de toets “wissen” om de instelling te bevestigen.

Opmerking:

- Druk nogmaals op de “stop”-knop op de afstandsbediening om de verwijder-modus te verlaten.

Phono

Genoteerd:

- Verwijder de stylusbesherming.
- Zorg ervoor dat de toonarm wordt losgemaakt van de toonarmsteun en zet deze opnieuw vast na afloop.

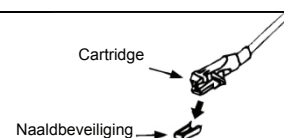

1. Selecteer de functie “Phono” (10).
2. Stel de snelheidsregeling (27) in op de juiste positie voor de af te spelen plaat.
3. Plaats de LP op de plaat (gebruik de spindeladapter (26) indien nodig).
4. Til de draaitafelarm uit de steun en beweeg hem langzaam naar de kant van de plaat. De plaat zal beginnen draaien.
5. Plaats de toonarm in de gewenste positie op de LP.
6. Pas het volume aan tot op het gewenste niveau (19).
7. Op het einde van de LP, zal de plaat automatisch stoppen met draaien. Til de arm van de plaat af en zet hem terug in de steun.
8. U kunt het afspelen ook handmatig stoppen door de toonarm van de plaat op te tillen en terug te keren naar de steun.

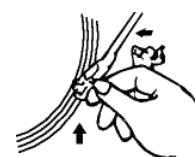

Opmerking: Wanneer een LP een ander formaat heeft, zal de auto-stop de LP stoppen voordat de laatste track uitgespeeld is. Stel in dit geval de auto-stopschakelaar in op positie “uit”. Het apparaat zal nu blijven draaien tot aan het einde van de plaat, maar niet langer automatisch stoppen (schakel het apparaat uit of stel de auto-stopschakelaar (28) weer in op positie “aan” om het draaien te stoppen). Zet dan de toonarm weer in de ruststand.

Vermelding op tape

Algemene werking

Stoppen/uitwerpen-toets	Druk op Stop om de cassetterwerking volledig te stoppen. Druk nogmaals op Stop om het cassettedeurkje te openen.
Vooruitspoeltoets en Terugspoeltoets	Indrukken om de tape vooruit of terug te spoelen. Druk op de Stop/Terugspoel/Uitwerptoets wanneer de cassettespoel stopt met draaien.
Starttoets	Druk op Start om de tape af te spelen.
Pauzetoets	Druk hierop om de werking van de cassette tijdelijk te stoppen. Druk opnieuw om verder af te spelen.

Afspelen

- Selecteer de functie “tape” (10).
- Plaats de cassettetape.
- Druk op de Afspeeltoets om he afspelen te activeren
- Pas de volumeregeling (14/24) aan tot op het gewenste niveau.
- Gebruik de pauzetoets wanneer u het afspelen tijdelijk wilt stoppen.
- Druk op de Stoppen/Uitwerpen-toets als u klaar bent.

Opmerking:

Het is mogelijk beide cassettespelers de ene na de andere te laten spelen. Als u op de toetsen “pauze” en “start” van deck 1 drukt en op de toets “start” van deck 2 drukt, dan wordt de tape van deck 1 automatisch gestart nadat de tape van deck 2 is geëindigd.

Overige eigenschappen

A. Slaapfunctie (alleen via afstandsbediening)

1. Druk op de toets "Slaap" op de afstandsbediening en "SLP-120" zal op de LCD-display (6) verschijnen.
2. Druk meerdere keren op de toets om de slaaptimer achtereenvolgens in te stellen op 120>90> 60 > 45 >....15 minuten, het slaapicoontje "ZZZ" zal op de LCD verschijnen.
3. Zodra de geselecteerde tijd is verlopen, zal het systeem automatisch stoppen en op stand-by schakelen.
4. U kunt de slaapmodus annuleren door op de toets "Slaap" te drukken totdat "SLP-off" wordt weergegeven en de indicator "ZZZ" uit de LCD-display verdwijnt.

B. De timerklok instellen (alleen via afstandsbediening)

U kunt met deze functie het systeem automatisch laten inschakelen om u wakker te maken in de modus CD, DAB, FM-radio of USB/SD.

Stel het apparaat eerst in op stand-by, houd vervolgens de toets "Timer" op de afstandsbediening ingedrukt en "SET TIMER" zal op de LCD-display verschijnen; verander vervolgens in "SELECT SOURCE" en het timericoontje "⌚" zal op de display knipperen:-

- | | |
|-----------------|--|
| 1) Wekbron | Druk meerdere keren op de toets "Functie" om de bron in te stellen op "CD" -- "FM" -- "DAB"-- "USB" -- "SD". Druk op de toets "Timer" om de geselecteerde bron te bevestigen. |
| 2) Wekvolume | Druk op de toets Omhoog ►/Omlaag ◀ om het wekvolume aan te passen en druk vervolgens op de toets "Timer" om het ingestelde niveau te bevestigen. |
| 3) Wake up tijd | Druk op de toets Omhoog ►/Omlaag ◀ om de uren in te stellen en druk vervolgens op de toets "Timer" om de ingestelde uren te bevestigen. Druk op de toets Omhoog ►/Omlaag ◀ om de minuten in te stellen en druk op de toets "Timer" om de tijd op te slaan in het geheugen. |

Opmerking

- Als er geen muziekbron wordt waargenomen (bijv. USB/CD) wanneer de ingestelde tijd wordt bereikt, zal het systeem automatisch op FM-modus schakelen.
- Als u FM of DAB als wekbron hebt geselecteerd, zal het systeem de laatst beluisterde radiofrequentie afspelen.
- Schakel het systeem a.u.b. handmatig uit wanneer het alarm klinkt, omdat het systeem niet automatisch zal uitschakelen.

● De timerfunctie activeren/deactiveren

1. U kunt de timer activeren door eenmaal op de toets "Timer" op de afstandsbediening te drukken totdat de timerindicator "⌚" op de LCD-display (2) verschijnt.
2. U kunt de timerfunctie annuleren door eenmaal op de toets "Timer" te drukken totdat de timerindicator "⌚" verdwijnt.

C. Instellen van de EQ-functie

Dit apparaat biedt 4 verschillende geluidsmodi om uw luisterervaring te verbeteren. U kunt het gewenste effect selecteren door herhaaldelijk in de volgende volgorde op de "Voorkeuze EQ" (22)-toets te drukken:-

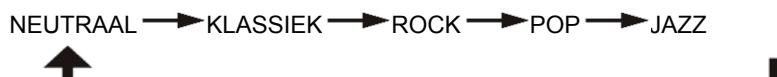

Zender van de afstandsbediening

Bedieningsfuncties

Installatie van de batterij (batterij niet meegeleverd)

De infrarood zender heeft 2 pc AAA batterijen nodig voor werking

Toetsbeschrijving

Aan/stand-by	Druk om het systeem aan/standby te zetten
Start/Pauze ▶ /Band	In CD/USB-modus: indrukken om het afspelen te starten/pauzeren In DAB-modus, indrukken om DAB/FM te selecteren
Omhoog ▶▶ /Omlaag ◀◀ / Tuner+/-	Indrukken om de vorige/volgende track te selecteren in CD/USB-modus Indrukken om de radio in de tunermodus omhoog of omlaag af te stemmen
Stoppen ■ /Enter	In CD/USB-modus: indrukken om het afspelen te stoppen In Tunermodus: stereo/mono modus selecteren
Folder/Geheugen Omhoog-Omlaag	In Tunermodus: indrukken om het volgende/vorige stationsgeheugen te selecteren In USB-modus: indrukken om de volgende/vorige folder te selecteren
Af speelmodus	In CD-modus: indrukken om de herhaalfunctie of willekeurige af speelmodus te activeren
Openen/Sluiten	Druk om de CD-sleuf te openen/sluiten
Volume -/+	Druk om het volume omhoog/omlaag aan te passen
Slaaptijd klok	In ingeschakelde modus: indrukken op de slaapfunctie te activeren In stand-by: ingedrukt houden om de timerinstelling te openen, eenmaal indrukken om de timerfunctie te activeren/deactiveren
Wis/info	In USB-modus: indrukken om een bestand te wissen in het USB/SD-geheugen In MP3-afspeelmodus: indrukken om de ID3-functie te activeren In DAB/FM-modus: indrukken om informatie weer te geven over het station
Opnemen	Indrukken om de codering/MP3-bestand kopieerfunctie te activeren
Functie	Druk om de functies te selecteren
Geheugen/Klok instellen	In de standby-modus: druk en houd ingedrukt houden om de klok aan te passen In CD/USD/SD/Tunermodus: indrukken voor stationgeheugens
Scan	In FM/DAB-modus, indrukken om naar stations te zoeken
Voorkeuze EQ	Druk om verschillende EQ-modus te selecteren voor het plezier
TS	In codeermodus: indrukken om de trackscheiding te activeren
Dempen	Indrukken om het geluid tijdelijk te dempen

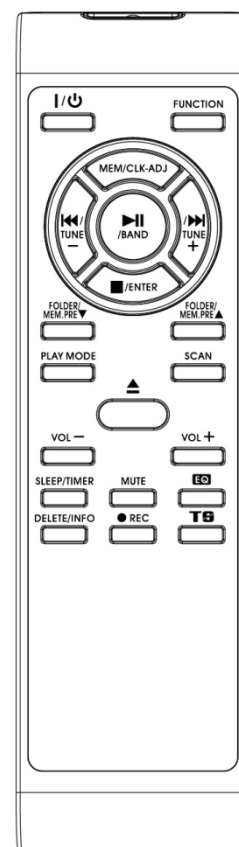

Specificaties

UKW/FM:	87,5-108 MHz
DAB: Band III:	174,92-239,2 MHz
Stroomvoorziening:	AC230V~50Hz
Stroomverbruik:	20W

Opmerking

Wegens de vereisten van ErP fase twee en milieubescherming, zal het apparaat automatisch op stand-by schakelen wanneer er voor 15 minuten geen muziek wordt afgespeeld.

MILJØBESKYTTELSE



Ikke kast dette produktet sammen med vanlig husholdningsavfall ved slutten av dets livssyklus. Returner det til et innsamlingspunkt for resirkulering av elektrisk og elektronisk utstyr. Dette indikeres på produksymbolet, i bruksanvisningen eller på emballasjen.



Materialene kan gjenvinnes i henhold til deres merkinger. Ved gjenbruk, resirkulering eller andre former for utnyttelse av gamle enheter, gjør du et viktig bidrag til miljøvern.

Ta kontakt med lokale myndigheter for informasjon om innsamlingspunkter.



FORSIKTIG! DET OPPSTÅR USYNLIG LASERSTRÅLING NÅR DEKSLET ÅPNES ELLER SIKKERHETSFORRIGLINGEN TRYKES. UNNGÅ EKSPONERING FOR LASERSTRÅLEN.



ADVARSEL

**Fare for elektrisk støt
Ikke åpne!**



Forsiktig: For å redusere risikoen for elektrisk støt, må du ikke ta av dekslet (eller baksiden). Det er ingen deler inni som kan repareres. Overlat service til kvalifisert personell.



Dette symbolet indikerer tilstedeværelse av farlig spenning i huset, tilstrekkelig til å forårsake elektrisk støt.



Dette symbolet indikerer viktige drifts- og vedlikeholdsinstruksjoner for enheten.

Sikkerhets-, miljø- og oppsettsinstruksjoner

- Bruk enheten kun i tørre innendørsmiljøer.
- Beskytt enheten mot fuktighet.
- Ikke åpne enheten. **FARE FOR ELEKTRISK STØT!** Overlat åpning og service til kvalifisert personell.
- Kun koble denne enheten til en riktig installert og jordet stikkontakt. Kontroller at nettspenningen stemmer med spesifikasjonene på typeskiltet.
- Kontroller at nettkabelen holder seg tørr under drift. Ikke klemme eller skade strømkabelen på noen måte.
- Advarsel om frakobling av enheten: Hovedpluggen brukes som tilkobling og må derfor alltid være driftsklar.
- Støpselet brukes til frakobling og må derfor være lett tilgjengelig.
- En skadet strømkabel eller støpselel må straks byttes av et autorisert servicesenter.
- I tilfelle av lyn må du umiddelbart koble apparatet fra strømmettet.
- Barn bør være under oppsyn av foreldre når de bruker enheten.
- Kun rengjøre enheten med en tørr klut.
IKKE bruk RENSGJØRINGSMIDLER eller SLIPENDE KLUTER!
- Ikke utsett enheten for direkte sollys eller andre varmekilder.
- Installer enheten på et sted med god ventilasjon for å hindre varmeopphoping.
- Ikke dekk til ventilasjonsåpningene!
- Ventilasjonen må ikke hindres ved å dekke til ventilasjonsåpninger med gjenstander som aviser, duker, gardiner osv.
- Enheten må ikke utsettes for drypp eller sprut, og ingen gjenstander fylt med væske, som vaser, må plasseres på den.
- Enheten bør ikke utsettes for direkte sollys, svært høye eller lave temperaturer, fuktighet, vibrasjoner eller støvete omgivelser.
- Aldri forsøk å sette inn ledninger, stifter eller andre slike gjenstander i hullene eller åpningene på enheten.
- Installer enheten på et sikkert og vibrasjonsfritt sted.
- Ingen åpen flamme, som tente stearinlys, bør settes på apparatet.
- Installer enheten så langt unna som mulig fra datamaskiner og enheter som utstråler mikrobølger, ellers kan radiomottak bli forstyrret.
- Ikke åpne eller reparere huset. Det er utrygt å gjøre det og garantien vil bli ugyldig. Reparasjoner må bare utføres av autorisert servicepersonell/kundesenter.
- Enheten er utstyrt med en Klasse 1 laser. Unngå eksponering for laserstrålen da det kan forårsake øyeskader.
- Bare bruk kvikksølv- og kadmiutfrie batterier.
- Batteriene må ikke utsettes for sterk varme, som sol, ild eller lignende.
- Brukte batterier er farlig avfall og må IKKE kastes sammen med husholdningsavfallet! Returner batterier til forhandleren eller innsamlingspunkter i ditt lokalsamfunn.
- Hold batteriene unna barn. Barn kan svelge batterier. Kontakt lege umiddelbart hvis et batteri svelges.
- Sjekk batteriene regelmessig for å unngå batterilekkasje.



Brukte batterier er farlig avfall og må IKKE kastes sammen med husholdningsavfallet! Som forbruker er du **juridisk forpliktet** til å returnere **alle batterier** for miljøvennlig resirkulering – uansett hvorvidt batteriene inneholder skadelige stoffer*).

Returner batterier gratis til offentlige innsamlingspunkter i ditt lokalsamfunn eller til butikker som selger batterier av de respektive slag.

Bare returner helt utladede batterier.

*) Merket Cd = kadmiuf, Hg = kvikksølv, Pb = bly

BATTERIINNSETTING

Batterirommet befinner seg bak på fjernkontrollen.

1. Ta ut lokket til batterirommet ved å trykke inn fliken og løfte det av.
2. Sett inn to (2) batterier av type AAA (medfølger ikke) i batterirommet, følg polaritetsmerkingen inne i batterirommet.
3. Sett på dekselet til batterirommet igjen.

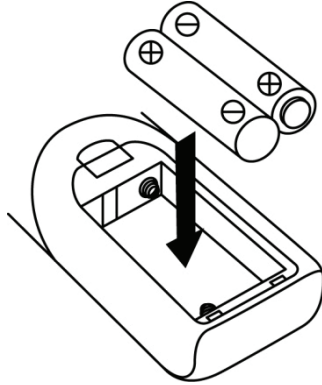

KONTROLLENES BELIGGENHET

- 1) Platespillerdeksel
- 2) LCD-Display
- 3) Stopp/Enter-knapp ■
- 4) Ta opp-knapp
- 5) Standby-indikatorlys
- 6) På/standby-knapp
- 7) Hodetelefonutgang
- 8) USB-kontakt
- 9) Kassettluke (1)
- 10) Funksjon-knapp
- 11) SD-kortspor
- 12) Mem/klokkejustering-knapp
- 13) Gå ned/Tuning ned-knapp ◀◀
- 14) Kontrolltast kassett 1
- 15) CD-skuff
- 16) Spill av/Pause/Bånd-knapp ▶▶
- 17) Forhåndsinnstill EQ-knapp
- 18) Fjernkontrollsensor
- 19) Volumknott
- 20) Tonekontrollknapp
- 21) Kassettluke (2)
- 22) Mappe/Forhåndsinnstilling-knapp
- 23) Gå opp/Tuning opp-knapp ▶▶
- 24) Kontrolltast kassett 2
- 25) CD-skuffens åpne/lukke-knapp
- 26) Spindeladapter
- 27) Platespillers hastighetsvelger
- 28) Autobryter
- 29) Pick-up-holder
- 30) Antenne socket
- 31) Linjeutgang
- 32) Høyttalerkontakt
- 33) Strømkabel

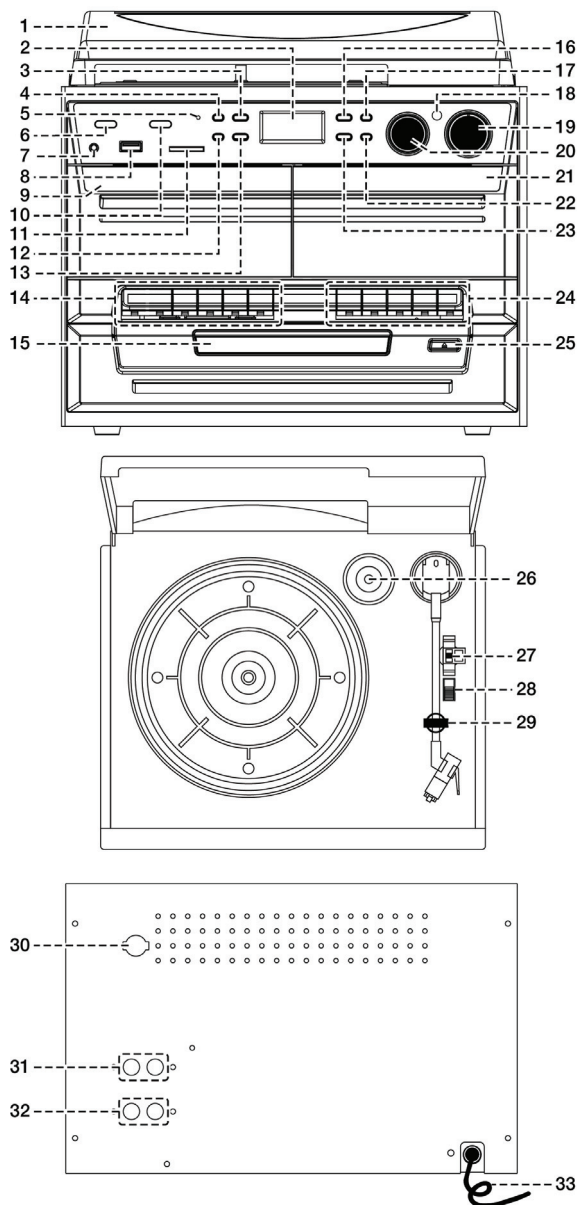

Forsiktig:

Bruk av kontroller eller justering, eller kjøring av prosedyrer andre enn de som er spesifisert her, kan resultere i utsettelse for farlig stråling.

Denne enheten må ikke justeres eller repareres av andre enn kvalifisert servicepersonale.

Viktig:

Ettersom bevegelse av CD-mekanismen og det sensitive kretssystemet kan forårsake interferens for radiomottakere i nærheten, må denne enheten slås av mens du bruker andre radioenheter

Forholdsregler for bruk

Installasjon

- Pakk ut alle deler og ta av beskyttelsesmateriale.
- Du må ikke koble enheten til nettet før du sjekker hovedspenningen og før alle andre koblinger har blitt utført.
- Dekk ikke til noen ventiler og forsikre deg om at det er et mellomrom på flere cm rundt enheten for ventilasjon.

Tilkobling

1. Plugg strømkledningen (33) til strømkontakten. Enheten starter standbymodus og LCD-skjermen (2) lyser svakt.
2. Slå på enheten (6), dersom LCD-skjermen (2) er på med baklys betyr det at strømforsyningen fungerer. Nå er anlegget klart for å spille av musikken.

Stille klokken

1. Sett enheten i standbymodus.
 2. Trykk på og hold inne «Minne/Klokkejustering»-knappen (12) til meldingen «24HR» blinker på skjermen. Trykk på Gå opp ►► eller Gå ned ◄◄ (23/13) for å velge mellom 12 og 24 timers klokkeformat. Trykk så «Mem/klokkejustering»-knappen (12).
 3. Det første sifferet til «0:00» blinker på LCD-skjermen (2). Trykk hopp opp-knappen ►► eller hopp ned-knappen ◄◄ (23/13) for å stille riktig time. Trykk «Mem/klokkejustering»-knappen (12) for å lagre riktig time.
 4. Det tredje og fjerde sifferet i «00» blinker: trykk på Gå opp ►► eller Gå ned ◄◄ (23/13) for å stille riktig antall minutter. Trykk så «Preset/Clk-Adj»-knappen (12) for å lagre riktig minutt.
- **Klokkeinnstillingsmodus avsluttes automatisk dersom du ikke trykker noen knapp i løpet av 5 sekunder etter at du trykker «Mem/klokkejustering»-knappen.**
 - **Det forhåndsinnstilte tidspunktet blir helt tilbakestilt dersom du kobler fra hovedstrømforsyningen hvis ikke reservebatteri installert. Det anbefales at du setter systemet i standbymodus for enkel bruk.**

Høre på FM-radio

Manuell innstilling

1. Plugg inn den medfølgende DAB / FM-tuner antennen til antennekontakten (30) og slå på enheten ved på / standby-knappen (6), og trykk deretter på funksjonsknappen (10) for å velge "DAB" modus og trykk deretter på Band-knappen (16) for å velge FM-modus.
2. Still inn riktig stasjon ved å bruke Tuning opp- eller Tuning ned-knappen (23/13).
3. Vri volumknotten (19) til ønskelig lydnivå.

Auto-tuning (kun med fjernkontrollen)

1. Still inn enheten til FM-modus.
2. Trykk på Skann-knappen på fjernkontrollen én gang. Enheten starter øyeblikkelig å skanne med tuning opp til den finner en radiostasjon. Trykk på og hold inne Skann-knappen på fjernkontrollen i ett sekund, så skanner enheten med tuning nedover. Dersom et kringkastingssystem fra RDS (radio data system) mottas, vil enheten stille inn gjeldende tid automatisk.
3. Vri volumknotten (19) til ønskelig lydnivå.

Radio data system (RDS)

Dette er funksjonene som viser informasjonen som følger med radiosendingen. Dette vises på LCD-skjermen steg for steg, som vist nedenfor, hvis man trykker på Info-knappen (på fjernkontrollen) kontinuerlig.

Radiotekst → programtype → signalstyrke → dato/tid → frekvens → mono/stereo

Digital Audio Broadcasting Radio (DAB-radio)

1. Still enheten til «DAB»-modus med funksjonsknappen (10).
2. Trykk på Skann-knappen på fjernkontrollen én gang, så starter enheten en komplett skanning fra området 11b-12d én gang innen to sekunder. Trykk deretter på Still opp/ned-knappen (23/13) for å velge ønsket DAB-kanal.
3. Trykk på info-knappen kontinuerlig for å se informasjon gitt av DAB-systemet.
Gruppenavn → frekvens → overføringshastighet → signalstyrke → dato/tid → programtype → rulletekst
4. Trykk på volumknotten (19) for ønskelig lydnivå.

Forhåndsinnstilte stasjoner

Du kan lagre opptil 40 radiostasjoner i minnet (20-FM/20-DAB).

1. Still til FM/DAB-modus
2. Bytt til ønsket radiostasjon ved manuell eller automatisk innstilling.
3. Trykk på Mem/Clock-Adjust-knappen (12) og hold den inne ca. fire sekunder for å aktivere minnefunksjonen. Den forhåndsinnstilte stasjonen blinker på LCD-skjermen.
4. Forhåndsinnstill Mappe/Forhåndsinnstilling opp-knappen (22) for å velge ønsket stasjon for lagring.
5. Trykk på Mem/klokkejusterings-knappen (12) for å bekrefte det forhåndsinnstilte minnet.
6. Gjenta trinn 2 til 5 for å lagre andre stasjoner.

Hente fram forhåndsinnstilte stasjoner

1. Trykk på Mem/klokkejustering-knappen (12) én gang for å aktivere fremhenting
2. Trykk på Mappe/Forhåndsinnstilling opp-knappen (22) for å velge ønsket stasjon for lagring.
3. Trykk på Mem/klokkejustering-knappen (12) for å hente fram minnestasjonen.
- De forhåndsinnstilte minnene blir tømt fullstendig dersom hovedstrømmen kuttes uten at et reservebatteri er installert. Det anbefales at du setter systemet i standbymodus for enkel bruk.
- Programtilstanden varer i tre sekunder. Etter tre sekunder byttes det automatisk tilbake til normal tunermodus.
- Du kan overskrive en forhåndsinnstilt stasjon ved å lagre en annen frekvens på same sted.

FM-stereomottak

- Trykk på «Enter»-knappen (3) gjentatte ganger. FM-programmene veksler mellom stereo- og mono-modus. Det er anbefalt bruke mono når stereosignaler er svake.
- Dersom et stereosignal blir mottatt, vil stereoidikatoren «**(ST)**» vises på LCD-skjermen (2). Dette indikerer at sendingen er via FM-stereo.

Tips for optimalt mottak:

- FM: arbeidet mottaker med avtakbar DAB / FM-antennen, gjorde at antennen hadde plagget inn i antennekontakten (30) og plassere den på riktig sted for best mulig mottak.

Spille av CD-plate

● Komme i gang

1. Trykk på Funksjons-knappen (10) for å velge «CD»-modus.
2. Skyv CD-skuffen (25) for å åpne den.
3. Legg en CD i slik siden med trykk vender opp, og lukk deretter CD-skuffen.
4. Et søk blir utført, og LCD-skjermen (2) viser totalt antall spor og total spilletid. Deretter starter enheten automatisk.
5. Skru volumknoten til (19) ønsket lydnivå.

● Spill av / pause-modus ►||

1. For å avbryte trykker du på «Play/Pause»-knappen ►|| (16) én gang. Meldingen «PAUSE» vises på LCD-skjermen (2). Trykk én gang til for å begynne vanlig avspilling igjen

● Stopp-modus ■

1. Hvis «Stop»-knappen ■ (3) trykkes inn under avspillings- eller pausemodus, starter systemet stopp-modus.

● Gå til neste-modus (gå opp ►||/gå ned ◀◀)

1. Under avspilling eller pause, hvis gå opp ►||-knappen (23) trykkes. Den vil gå til neste spor og vise spornummer, men fortsatt være i samme modus.
2. Under avspilling eller pause, hvis «gå ned ◀◀»-knappen (13) trykkes. Den går til neste spor, det opprinnelige spornummeret vises og den forblir i spill av- eller pausemodus.

● For MP3-disker

1. Etter at fokussøk er utført, vil totalt antall spor og album vises på LCD-skjermen (2). Enheten vil starte å spille direkte.
2. Trykk på knappen «Mappe/forhåndsinnstilling opp ▲/ned ▼» på fjernkontrollen for å velge mappenummeret.
3. Trykk «Gå opp ►||» eller «Gå ned ◀◀» (23/13) for å velge spornummer.

ID3/Display-funksjon (kun fjernkontroll)

Trykk på «Info»-knappen gjentatte ganger. LCD-skjermen (2) viser meldingen «file». Når MP3-fillen spilles av vises info om sangfil/album/sang/artist noen få sekunder i rekkefølge. Deretter blir den endret tilbake til klokketiden.

Merknad:-

- Hvis det ikke er tilordnet noe navn eller støttespråk for sporet, blir LCD-skjermen (2) blank når du trykker på Info-knappen.
- Ingen tittel-/albumnavn kan gjenkjennes dersom innlesningsformatet på platen ikke støttes av systemet.
- Systemets ID3-funksjon har bare støtte for engelske og arabiske numre.

Formatkrav for MP3-spor:-

- Bitrate: 32 kbps~320 kbps, samplingrate: 32 khz, 44,1 khz og 48 kHz dekoding
- Ytelsen ved avspilling av MP3-plater varierer med kvaliteten på opptaket og opptaksmetoden. Videre er oppstartssøketiden for en MP3-CD lenger enn vanlig CD på grunn av forskjellig format.

● Repetisjon/Tilfeldig modus (kun fjernkontroll)

Trykk på «Play Mode»-knappen på fjernkontrollen under avspillingen for å velge gjentatt avspilling, tilfeldig avspilling, ett enkelt spor, alle sporene gjentatt eller mappen gjentatt (kun MP3) og tilfeldig kan spilles av i forskjellige moduser, som følger:

For CD



Avspillingsmodus	Indikator på LCD-skjermen
Gjenta spor	Rep1
Gjenta alle	Rep A
Tilfeldig	Rand
Av-modus	-----

For MP3-disker

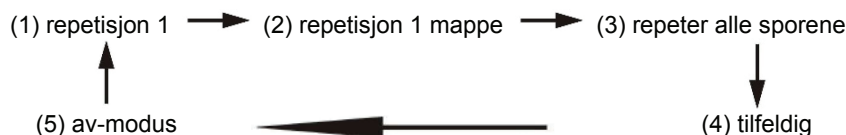

Avspillingsmodus	Indikator på LCD-skjermen
Gjenta spor	Rep1
Repetisjonsmappe	Rep F
Gjenta alle	Rep A
Tilfeldig	Rand
Av-modus	-----

● Gjentatt avspilling

Du kan repetere ønsket spor, mappe (bare mulig for MP3) eller hele plater med denne funksjonen.

● Tilfeldig avspilling

Du kan lytte til alle sporene i tilfeldig rekkefølge med denne funksjonen.

CD-programmering

Du kan velge opptil 20 spor som kan programmeres til å spille i hvilken som helst rekkefølge. Trykk på «stop ■»-knappen (3) før bruk.

1. Bruk CD-modus og stopp avspilling av CD-en.
 2. Trykk på «Mem/klokkejustering»-knappen (12) og «MEM» vil vises på LCD-skjermen (2).
 3. Velg ønsket spor ved å trykke på hopp opp- ►► eller ned-knappen ◄◄ (23/13).
 4. Trykk på «Mem/klokkejustering»-knappen (12) for å lagre sporet i minnet.
 5. Gjenta trinn 3 og 4 for å legge inn flere spor i minnet hvis ønskelig.
 6. Når alle de ønskede sporene er programmert, trykker du på «Play/Pause»-knappen ►► (16) for å spille av platen i programmert rekkefølge.
 7. Trykk på «Stop»-knappen ■ (3) for å stoppe avspillingen. Trykk på stopp-knappen en gang til for å tømme minnet.
- Programmeringsmodus avsluttes automatisk dersom ingen knapp blir trykket i løpet av 10 sekunder etter at du har trykket «Mem/klokkejustering»-knappen.

Avspilling av MP3-sanger via USB-lagringsmedier eller minnekort

Kobler til

Systemet kan dekode og spille av alle MP3-filer som er lagret i minnet via en USB-port eller et SD/MMC-minnekort.

1. Still systemet til standbymodus først, eller en annen funksjon, unntatt SD- eller USB-modus.
2. Sett inn USB-minnepinnen med riktig side opp og sørg for at den går helt inn i sporet. Evt. setter du inn minnekortet i pilens retning, som det vises på etiketten på undersiden av minnekortsporet. Sett den rett inn, uten å bøye.
- **Hvis du setter inn USB-kontakten opp ned eller baklengs kan det skade lydsystemet eller lagringsmediet (USB-minnepinnen / SD/MMC-kortet). Kontroller for å sikre at retningen er korrekt før det tilkobles.**
3. Still funksjonsknappen (10) til USB- eller SD/MMC-kortmodus.
4. Systemet starter å lese lagringsmediet automatisk etter tilkobling. LCD-skjermen (2) viser antall MP3-filer som blir oppdaget.
5. Gjenta samme avspilingsprosedyre og programmering som ved avspilling av CD-plate, beskrevet ovenfor.

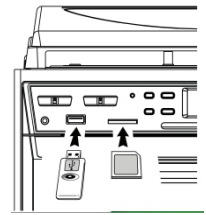

Merknad

- Systemet kan kun finne og lese filer i MP3-format ved USB/SD-modus, ingen andre musikkfil-formater.
- **Hvis en MP3-spiller kobles til anlegget via USB-kontakten, er det mulig at enkelte MP3-spillere ikke kan brukes på grunn av variasjoner i MP3-kodingsformatet. Dette er ingen feilfunksjon i anlegget.**
- **USB-porten støtter ikke forbindelser med USB-forlengerkabel, og er ikke beregnet for direkte kommunikasjon med datamaskiner.**

Fjerne USB-enhet/minnekort

For å fjerne USB-enheten/minnekortet skrur du av strømmen eller stiller enheten til CD-, aux- eller tunermodus først. For USB-port: koble den fra ved å trekke direkte i USB-kontakten For minnekort: trekk SD/MMC-kortet rett ut uten å bøye det.

Koding til MP3-fil

Systemet kan kode normale CD/Tuner/Phono- eller kassettfiler til MP3-format og ta opp til minnemediet via USB-porten eller SD/MMC-kortet. Forklaringen nedenfor gjelder koding til USB-port, samme prosedyre brukes ved koding til SD/MMC-kort. Systemet lager en musikkmappe med navnet «RIP» for CD-DA-koding, «REC» for tuner-, aux- og kassett-koding og «FROMCD» for CD-MP3-diskkopiering og kode med 128 kbps som standard bitrate.

A) CD-koding

I) kode 1 spor / 1 plate ved 1x hastighet

1. Spill av CD-sporet du vil kode og ta opp som normalt.
2. Trykk på «● REC»-knappen (4) under avspilling av ønsket spor, skjermen vil da vise «REC» og «USB» vil blinke.
3. Trykk på «● REC»-knappen (4) igjen og skjermen vil vise «REC» og «ONE» vil blinke.
4. Trykk på «● REC»-knappen (4) igjen. Systemets «REC USB»-ikon blinker. Kodingen utføres nå.
5. Etter at opptaket er ferdig, vil enheten automatisk stoppe avspillingen.
6. Trykk på «stop ■»-knappen (3) for å avbryte opptaksmodus, dette kan gjøres når ønskelig.
7. For å kode et helt CD-spor, forblir du i stopp-modus for CD-en og trykker så på «● REC»-knappen (4) tre ganger til «REC USB» blinker på skjermen. Deretter starter systemet å spille av CD-en og kode hele disken.

Merknad:-

- Opptakshastigheten er 1:1, og i henhold til faktisk avspillingstid til CD-sporet
- Opptaksformatet er forhåndsinnstilt til – MP3 med bitrate: 128 kbps, samplingsrate: 44,1 khz
- Trykk på «stop»-knappen ■ (3) når som helst for å avbryte opptaket.

B) Kopiere MP3-fil

Dersom du setter i en MP3-plate framfor en CD-plate, vil systemet kopiere filene til USB-en hvis du trykker på «● REC»-knappen (4). Operasjonsprosedyren er den samme som for CD-koding som forklart ovenfor, men systemet vil bare bytte til kopieringsmodus dersom MP3-en blir lest.

C) DAB-koding

1. Bruk stillemodus (se avsnittet ovenfor om lytting til radioen) for å finne stasjonen du vil kode.
2. Trykk på «● REC»-knappen to ganger (4) fram til «REC USB»-ikonet blinker på enheten. Koding blir nå igangsatt.
3. Når opptaket er ferdig, trykker du på «stop»-knappen ■ (3) til symbolet «REC USB» forsvinner.

D) Koding av kassett/phono

- 1) Sett inn USB-minnepinnen eller SD/MMC-kortet som skal brukes til opptaket. Sørg for at det er nok ledig plass.
- 2) Bruk funksjonsknappen (10) til å stille ønsket modus for koding, som «kassett»- eller «Phono»-modus, og start så avspilling av sporet du ønsker å kode. Trykk så på «● REC»-knappen (4) to ganger.
- 3) LCD-skjermen (2) vil blinke med «REC USB»-ikonet. Nå starter anlegget kodingsmodusen.
- 4) Start avspilling av kassetten eller den eksterne aux-enheten med sporet som du vil klargjøre for MP3-format.
- 5) Når opptaket er ferdig, trykker du på «stop»-knappen ■ (3) til symbolet «USB» og «REC USB» forsvinner.

E) deling av spor (kun med fjernkontroll)

Du kan fordele musikken som tas opp fra kassett, DAB, etc. til USB på forskjellige spor under kodingen. Hver gang du trykker «TS»-knappen (adskilling av spor) (på fjernkontroll) én gang i løpet av koding fra kassett eller Aux inn, vil systemet generere et nytt spor og fortsette innspillingen. Teksten «SAVE» blinker én gang på LCD-skjermen. Det betyr at enheten har opprettet et nytt spor.

F) Kopiere MP3-fil

Dersom du setter inn en MP3-plate i stedet for en CD-plate, vil systemet kopiere filene til USB-en dersom du trykker «● REC»-knappen (3). Operasjonsprosedyren er den samme som for CD-koding som forklart ovenfor, men systemet vil bare bytte til kopieringsmodus dersom MP3-en blir lest.

Filsletting ved USB/SD-kort (bare fjernkontroll)

Systemet kan slette filen som er lagret i USB-enheten på følgende måte:-

- 1 · Sett inn medialagring og sett til «USB»-modus.
- 2 · Trykk «slett»-knappen og LCD-skjermen (2) vil vise (del ---001)
- 3 · Trykk hopp frem ►► eller hopp tilbake ◄◄ for å velge filen du vil slette
- 4 · Trykk «slett»-knappen for å åpne «ja/nei»-modus og trykk så hopp frem ►► eller hopp tilbake ◄◄ for å velge «ja» eller «nei».
- 5 · Trykk «slett»-knappen igjen for å bekrefte innstillingen.

Merk:

- Trykk «stop»-knappen én gang på fjernkontroll for å avslutte slettemodus

Platespiller-

Merk:

- Ta av beskyttelsen til spissen.
- Sørg for at tonearmen tas av tonearmstøtten før bruk og at den settes på igjen etterpå.

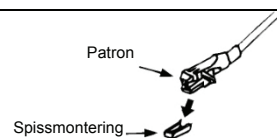

1. Velg funksjonen «Phono» (10).
2. Velg hastighet (27) til riktig posisjon avhengig av platen som skal spilles av.
3. Sett på platen på skiven (bruk spindeladapteren (26) hvis påkrevd).
4. Løft tonearmen fra støtten og flytt den sakte til platesiden. Skiven starter å rotere.
5. Plasser stifen på ønsket posisjon på platen.
6. Juster volumet til ønsket nivå (19).
7. Når opptaket er ferdig, slutter skiven automatisk å rotere. Løft stifen av platen og plasser den i hvileposisjonen.
8. For å stoppe manuelt, løftes tonearmen fra platen, flytt den tilbake til støtten.

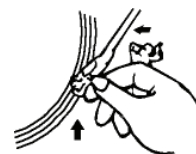

Merk: da autostopp-området var utenfor enhetens innstilling for visse opptak, stopper det før det siste sporet er ferdig. Hvis dette er tilfelle, stiller du autostopp-funksjonen til «av». Da kjører den til slutten av opptaket med stopper ikke automatisk (skru av enheten med av/på-knappen eller skru autostopp-bryteren (28) til «på» for at skiven skal stoppe å rotere. Plasser så stiftene tilbake i hvileposisjonen.

Høre på kassett

Generell bruk

Stopp/eject-knapp	trykk for å stoppe alle kassettpilleroperasjoner. Trykk igjen for å åpne kassettpillerluken.
Spol frem-knapp og spol tilbake-knapp	Trykk for å spole kassetten, enten fremover eller bakover. Trykk på stopp / rask tilbakespoling-tast eject-tast når kassettpolene slutter å gå rundt.
Avspillingsknapp	Trykk for å spille av kassetten.
Pauseknapp	Trykk for å stoppe kassettoperasjonene midlertidig. Trykk igjen for å fortsette avspillingen.

Avspilling

- Velg «kasset»-funksjonen (10).
- Sett inn kassetten.
- Trykk på avspillingsknappen for å starte avspilling.
- Bruk volumkontrollene (14/24) for å justere volumet til ønsket nivå.
- Bruk pausetasten for å stoppe avspillingen midlertidig.
- Trykk på stopp/eject-knappen når du er ferdig.

Merk:

Det er mulig å spille av de to kassettpillerne på rad. Hvis du trykker på knappene «Pause» og «Spill av» på kassettpiller 1 og knappen «Spill av» på kassettpiller 2, starter kassetten i kassettpiller 1 automatisk å spille av når kassetten i kassettpiller 2 er ferdig.

Flere funksjoner

A. Dvalefunksjon (kun fjernkontroll)

1. Trykk på «dvale»-knappen på fjernkontrollen. Meldingen «SLP-120» vises på LCD-skjermen (6).
2. Fortsett å trykke på knappen for å justere dvaletidtakeren mellom alternativene 120>90> 60 > 45 >....15. Dvaleikonet «ZZZ» vises på LCD-skjermen.
3. Systemet vil stoppe og gå i standbymodus automatisk etter det har kjørt i den valgte tiden.
4. For å avbryte dvalemodusen trykker du på «dvale»-knappen helt til «SLP-off» vises på LCD-skjermen og «ZZZ»-indikatoren forsvinner.

B. Tidsinnstilling (kun med fjernkontroll)

Denne funksjonen brukes til å stille systemet til å skru seg på automatisk og vekke deg med henholdsvis CD-, DAB-, FM-radio- eller USB/SD-modus.

Først stiller du enheten til standbymodus, og så trykker du på og holder inne «Timer»-knappen på fjernkontrollen for å starte innstillingsmodus. LCD-skjermen viser «SET TIMER» og bytter så til «SELECT SOURCE» og tidtakerikonet «⌚» blinker på skjermen:

- 1) Vekk kilde Trykk på «funksjon»-tasten gjentatte ganger for å velge blant kildene «CD» -- «FM» -- «DAB»-- «USB» -- «SD». Trykk «Timer»-knappen for å bekrefte den valgte kilden.
- 2) Vekkevolum Trykk på Gå opp ►► eller Gå ned ◄◄ for å justere vekkevolumet og trykk så på «Timer»-knappen for å bekrefte volumnivået for vekking.
- 3) Vekketid Trykk på Gå opp ►► eller Gå ned ◄◄ for å stille timetallet og trykk så på «Timer»-knappen for å angi timetallet. Trykk på Gå opp ►► eller Gå ned ◄◄ for å stille minuttene og trykk så på «Timer»-knappen for å angi timetallet.

Merknad

- Hvis det ikke oppdages en musikkilde (slik som USB/CD) når den innstilte tiden nås, vil systemet som standard gå inn i FM-modus.
- For vekking med FM- eller DAB-radio, forhåndsinnstilles systemet til den siste radiofrekvensen som ble brukt før enheten ble slått av.
- Slå systemet av manuelt ved vekkemodus da systemet ikke blir slått av automatisk etter alarm på-modus.

● **Aktivering/deaktivering av tidsinnstillingsfunksjon**

1. For å aktivere tidsinnstillingen, trykker du «Timer»-knappen én gang på fjernkontrollen til indikatoren for tidsinnstilling «⌚» vises på LCD-skjermen (2).
2. For å avbryte tidsinnstillingen trykker du på «Timer»-knappen igjen til «⌚»-indikatoren forsvinner.

C. Funksjon for forhåndsinnstilt EQ

Denne enheten gir 4 forskjellige lydmodi for å forbedre lytteopplevelsen. Du kan velge ønsket effekt ved å trykke på knappen «Forhåndsinnstilt EQ» (22) gjentatte ganger, i denne rekkefølgen:



Fjernkontrollsender

Kontrollfunksjoner

Batteriinnsetting (batteri følger ikke med)

Den infrarøde senderen krever 2 stk AAA-batterier.

Knappbeskrivelse

På/standby	Trykk for å skru på systemet/sette det i standbymodus
Spill av/Pause/Bånd ▶▶	I CD/USB-modus: trykk for å starte avspilling/pausemodus Trykk for å velge DAB/FM i DAB-modus
Gå opp ▶▶ /ned ◀◀ / Tune+/-	Trykk for å velge forrige/neste spor i CD/USB-modus Trykk for å justere radiofrekvens opp/ned i stillemodus
Stopp ■ /Enter	I CD/USB-modus: trykk for å stoppe avspilling I stillemodus: velg stereo-/monomodus
Mappe/ forhåndsinnstilling opp-ned	I stillemodus: trykk for å velge lagret forhåndsinnstilling opp/ned I USB-modus: trykk for å velge mappe opp/ned
Avspillingsmodus	I CD-modus: trykk for å aktivere tilfeldig/repetisjon-funksjon
Åpne/Lukke	Trykk for å åpne/lukke CD-skuffen
Volum -/+	Trykk for å justere volum opp/ned
Hvilemodus/tidsinnstilling	I påslått modus: trykk for å aktivere hvilemodus I standbymodus: trykk og hold for å åpne modus for tidsinnstilling og trykk én gang for å aktivere/deaktivere tidsinnstillingsfunksjonen
slett/info	I USB-modus: trykk for å slette filen i USB/SD-minnet I avspilling av MP3-modus: trykk for å aktivere ID3-funksjon I DAB/FM-modus: trykk for å se kringkastingsinformasjon
Rec	Trykk for å aktivere funksjon for koding/kopiering av Mp3-fil
Funksjon	Trykk for å velge funksjonen
Minne/klokkejustering	I standbymodus: trykk og hold inne for å justere klokken I CD/USD/SD/Tuner-modus: trykk for å forhåndsinnstille minne
Skann	I FM/DAB-modus, trykk for å søke etter stasjon
Forhåndsinnstilt EQ	Trykk for å velge en annen EQ-modus
TS	I kodingsmodus trykkes denne for å aktivere spordelingsfunksjonen
Demp	Trykk for å slå lyden av midlertidig

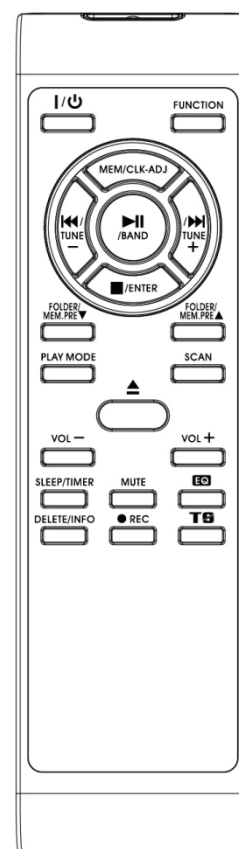

Spesifikasjon

UKW/FM:	87,5-108 MHz
DAB: Bånd III:	174,92-239,2 MHz
Strømtilførsel:	AC 230 V~50 Hz
Strømforbruk:	20W

Merknad

På grunn av ErP-krav på trinn to og for å beskytte miljøet. Enheten vil automatisk gå inn i standby-modus automatisk når det ikke har blitt spilt av musikk på 15 minutter.

OCHRANA ŽIVOTNÍHO PROSTŘEDÍ



Nelikvidujte tento výrobek na konci jeho životního cyklu spolu s běžným domovním odpadem. Odevzdejte jej ve sběrném dvoře pro recyklaci elektrických a elektronických zařízení. Tento význam má symbol na výrobku, návodu k použití nebo na balení.

Materiály lze dle jejich označení opětovně použít. Opětovným použitím, recyklací nebo jinými způsoby využití starých zařízení významně přispíváte k ochraně našeho životního prostředí.

Více informací o sběrných dvorech vám poskytne příslušný místní úřad.

CLASS 1 LASER PRODUCT
KLASS 1 LASER APPARAT
LUOKEN 1 LAISERLAITE
KLASSE 1 LASER PRODUKT

UPOZORNĚNÍ – PŘI OTEVŘENÍ KRYTU NEBO STISKNUTÍ BEZPEČNOSTNÍHO ODPOJOVAČE DOCHÁZÍ K NEVIDITELNÉMU LASEROVÉMU ZÁŘENÍ. NEVYSTAVUJTE SE LASEROVÉMU PAPSKU.



VAROVÁNÍ

Nebezpečí úrazu elektrickým proudem
Neotevírejte!



Upozornění: Nesnímejte kryt (ani zadní část), abyste snížili nebezpečí úrazu elektrickým proudem. Uvnitř nejsou žádné díly, které by mohl uživatel opravit sám. Opravy svěťte kvalifikovaným servisním pracovníkům.



Tento symbol značí přítomnost nebezpečného napětí uvnitř krytu, které je dostatečně vysoké, aby představovalo nebezpečí úrazu elektrickým proudem.



Tento symbol značí, že k zařízení jsou k dispozici pokyny k obsluze a údržbě.

Pokyny týkající se bezpečnosti, životního prostředí a nastavení

- Používejte zařízení pouze v suchém vnitřním prostředí.
 - Chraňte zařízení před vlhkostí.
 - Zařízení neotevírejte. **NEBEZPEČÍ ÚRAZU ELEKTRICKÝM PROUDEM!** Otevření a opravy svěťte kvalifikovaným servisním pracovníkům.
 - Zařízení připojujte pouze ke správně namontované a uzemněné nástěnné zásuvce. Zkontrolujte, zda napětí odpovídá technickým údajům uvedeným na typovém štítku.
 - Zajistěte, aby síťový kabel zůstal během provozu suchý. Síťový kabel nepřiskřípněte ani jiným způsobem nepoškozujte.
 - Varování pro odpojování zařízení: Síťová zástrčka se používá jako připojení, měla by proto zůstat vždy přístupná.
 - K odpojení se používá síťová zástrčka, měla by proto zůstat vždy přístupná.
 - Poškozený síťový kabel nebo zástrčku je nutné nechat ihned vyměnit v autorizovaném servisním středisku.
 - Dochází-li k bleskům, zařízení ihned odpojte od síťového napájení.
 - Děti by měly zařízení používat pod dohledem rodičů.
 - Zařízení čistěte pouze suchým hadříkem.
- NEPOUŽÍVEJTE ČISTICÍ PROSTŘEDKY ani ABRAZIVNÍ TKANINY!**
- Zařízení nevystavujte přímému slunečnímu záření ani jiným zdrojům tepla.
 - Zařízení umístěte na místo s dostatečnou ventilací, aby nedocházelo k přehřívání.
 - Nezakrývejte ventilační otvory!
 - Ventilační otvory by neměly být zablokovány předměty, jako jsou noviny, ubrusy, záclony apod.
 - Zařízení by nemělo být vystaveno kapající ani stříkající vodě a neměly by se na něj pokládat předměty s tekutinami, jako jsou vázy.
 - Zařízení by nemělo být vystaveno přímému slunečnímu záření, příliš vysokým ani příliš nízkým teplotám, vlhkosti, vibracím ani by nemělo být umístěno v prašném prostředí.
 - Do ventilačních otvorů ani jiných otvorů zařízení se nikdy nepokoušejte vložit dráty, špendlíky ani jiné předměty.
 - Umístěte zařízení na bezpečné místo bez vibrací.
 - Na zařízení by se neměly pokládat zdroje otevřeného ohně jako například hořící svíčky.
 - Umístěte zařízení co nejdále od počítačů a mikrovlákných trub. V opačném případě by mohlo docházet k rušení příjmu rádiového signálu.
 - Neotevírejte ani neopravujte kryt. Není to bezpečné a došlo by k porušení platnosti záruky. Opravy smí provádět pouze autorizované servisní/zákaznické středisko.
 - Zařízení je vybaveno „laserovým zařízením třídy 1“. Nevystavujte se laserovému paprsku, protože by mohlo dojít ke zranění očí.
 - Používejte pouze baterie neobsahující rtuť ani kadmium.
 - Baterii by neměly být vystaveny působení nadměrného tepla, jako je sluneční záření, oheň apod.
 - Použité baterie představují nebezpečný odpad a NESMÍ být likvidovány spolu s domovním odpadem!!! Vraťte baterie svému prodejci nebo je odevzdejte v místním sběrném dvoře.
 - Udržujte baterie mimo dosah dětí. Děti by mohly baterie spolknout. Pokud došlo ke spolknutí baterie, okamžitě vyhledejte lékařskou pomoc.
 - Baterie pravidelně kontrolujte, zda nedochází k úniku kapalin.



Použité baterie představují nebezpečný odpad a NESMÍ být likvidovány spolu s domovním odpadem! Jako spotřebitelé jste z právního hlediska povinni odevzdat všechny baterie k zajištění ekologicky šetrné recyklace – bez ohledu na to, zda baterie obsahují škodlivé látky či nikoli*.

Odevzdejte baterie zdarma v místním veřejném sběrném dvoře nebo v obchodech, které příslušný druh baterií prodávají.

Odevzdávejte pouze zcela vybité baterie.

* Označení Cd = kadmium, Hg = rtuť, Pb = olovo

VLOŽENÍ BATERIÍ

Bateriový prostor se nachází na zadní straně dálkového ovladače.

1. Stisknutím jazýčku a zvednutím krytu sejměte kryt bateriového prostoru.
2. Vložte do bateriového prostoru dvě (2) baterie typu AAA (nejsou součástí dodávky). Dbejte přitom na dodržení označení polarit uvnitř bateriového prostoru.
3. Vraťte kryt bateriového prostoru na své místo.

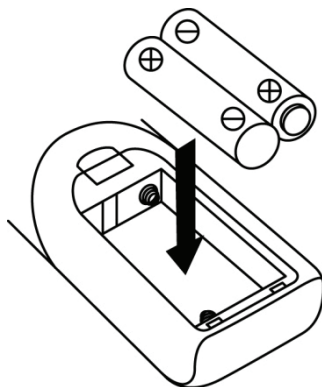

UMÍSTĚNÍ OVLÁDACÍCH PRVKŮ

- 1) Kryt gramofonu
- 2) Displej LCD
- 3) Tlačítko pro zastavení ■ / výběr
- 4) Tlačítko nahrávání
- 5) Ukazatel LED pohotovostního režimu
- 6) Tlačítko pro zapnutí / pohotovostní režim
- 7) Konektor sluchátek
- 8) Port USB
- 9) Dvířka kazetové mechaniky (1)
- 10) Tlačítko funkce
- 11) Slot pro karty SD
- 12) Tlačítko pro zapamatování / nastavení hodin
- 13) Tlačítko pro přeskočení na předchozí stopu / ladění směrem dolů ◀◀
- 14) Ovládací tlačítka kazetové mechaniky 1
- 15) Mechanika CD
- 16) Tlačítko pro přehrání / pozastavení ▶|| / volby pásma
- 17) Tlačítko přednastaveného ekvalizéru
- 18) Dálkový senzor
- 19) Knoflík ovládání hlasitosti
- 20) Knoflík pro ovládání tónu
- 21) Dvířka kazetové mechaniky (2)
- 22) Tlačítko pro přechod o složku / přednastavenou volbu výš
- 23) Tlačítko pro přeskočení na následující stopu / ladění směrem nahoru ▶▶
- 24) Ovládací tlačítka kazetové mechaniky 2
- 25) Tlačítko pro otevření/zavření mechaniky CD
- 26) Adaptér na gramodesky EP/SP
- 27) Přepínač rychlosti otáčení talíře
- 28) Přepínač automatického vypnutí
- 29) Zvedáček přenosky
- 30) Anténní zásuvka
- 31) Linkový výstup
- 32) Reproduktorový výstup
- 33) Napájecí kabel

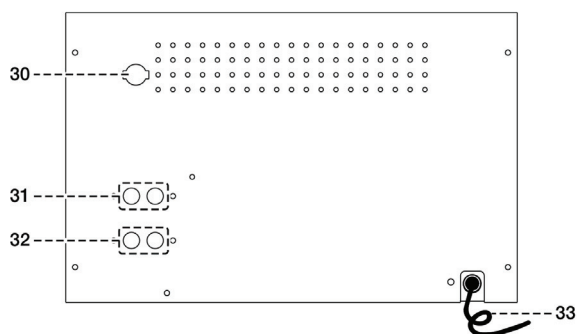
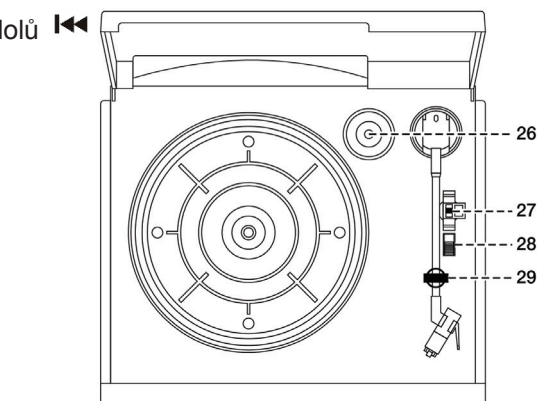
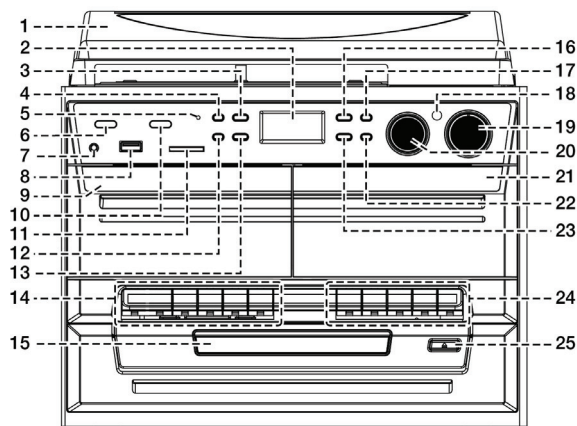

Upozornění:

Při použití ovládacích prvků nebo nastavení či provádění postupů, které nejsou výslovně uvedené v tomto návodu, může dojít k vystavení nebezpečnému záření.

Tento systém by měl nastavovat a opravovat pouze kvalifikovaný servisní technik.

Důležité:

Jsou-li v provozu jiná rádiová zařízení, tento systém vypněte. Pohyb mechaniky CD a citlivé obvody mohou způsobovat rušení rádiových tunerů v blízkém okolí.

Bezpečnostní opatření před použitím

Instalace

- Vybalte všechny součásti a sejměte ochranný materiál.
- Nepřipojujte systém k elektrické síti dříve, než zkontrolujete síťové napětí a provedete všechna ostatní připojení.
- Nezakrývejte žádné ventilační otvory a zkontrolujte, zda je kolem zařízení několikacentimetrový prostor k zajištění ventilace.

Připojení

1. Připojte napájecí kabel (33) k síťové zásuvce. Systém přejde do pohotovostního režimu a displej LCD (2) se tlumeně rozsvítí.
2. Zapněte systém (6). Pokud se displej LCD (2) podsvítí, znamená to, že je napájení v pořádku připojeno. Systém je nyní

připraven k přehrávání hudby.

Nastavení hodin

1. Uvedte systém do pohotovostního režimu.
 2. Stiskněte tlačítko pro zapamatování / nastavení hodin (12) a držte jej stisknuté, dokud na displeji nezačne blikat text „24HR“. Stisknutím tlačítka pro přeskočení na následující ►► nebo předchozí ◄◄ stopu (23/13) vyberte mezi 12- a 24hodinovým formátem hodin. Poté stiskněte tlačítko pro zapamatování / nastavení hodin (12).
 3. Na displeji LCD (2) začne blikat první číslice z hodnoty „0:00“. Stisknutím tlačítka pro přeskočení na následující ►► nebo předchozí ◄◄ stopu (23/13) nastavte správnou hodinu. Stisknutím tlačítka pro zapamatování / nastavení hodin (12) správnou hodinu uložte.
 4. Začne blikat třetí a čtvrtá pozice hodnoty „00“. Stisknutím tlačítka pro přeskočení na následující ►► nebo předchozí ◄◄ stopu (23/13) nastavte správné minuty. Poté stisknutím tlačítka pro zapamatování / nastavení hodin (12) správné minuty uložte.
- **Pokud po dobu přibližně 5 sekund od stisknutí tlačítka pro zapamatování / nastavení hodin nestisknete žádné tlačítko, režim nastavování hodin se automaticky ukončí.**
 - **Pokud dojde k odpojení přírodního napájení (a nejsou vloženy záložní baterie), přednastavený čas se zcela vyresetuje. K zajištění pohodlného užívání se doporučuje systém přepínat do pohotovostního režimu.**

Poslech rádia FM

Ruční ladění

1. Zapojte poskytnuté DAB / FM tuner antény do otvoru (30), pak se přepněte na přístroji tlačítkem On / Standby (6), a poté stiskněte tlačítko funkcí (10) vyberte režim "DAB", pak stiskněte tlačítko pásmo (16) zvolte příjem FM.
2. Stisknutím tlačítka pro ladění směrem nahoru/dolů (23/13) naladíte požadovanou stanici.
3. Nastavte knoflík pro ovládání hlasitosti (19) na požadovanou úroveň hlasitosti.

Automatické ladění (pouze pomocí dálkového ovladače)

1. Nastavte systém do režimu FM.
2. Na dálkovém ovladači stiskněte jednou tlačítko vyhledání. Systém začne ladit směrem nahoru, dokud nezachytí příjem rádiové stanice. Stiskněte na dálkovém ovladači tlačítko vyhledání a držte jej stisknuté po dobu jedné sekundy. Systém začne ladit směrem dolů. Pokud dojde k příjmu signálu rádiového datového systému (RDS), nastaví se v systému aktuální čas automaticky.
3. Nastavte knoflík pro ovládání hlasitosti (19) na požadovanou úroveň hlasitosti.

Rádiový datový systém (RDS)

Jedná se o funkci zobrazení informací šířených rádiovým vysíláním, které se postupně zobrazí na displeji LCD po každém stisknutí tlačítka Info (na dálkovém ovladači).

Text rádia → typ programu → síla signálu → datum/čas → frekvence → monofonní/stereofonní zvuk

Digitální rozhlasové vysílání (DAB)

1. Stisknutím tlačítka funkce (10) nastavte systém do režimu DAB.
2. Na dálkovém ovladači stiskněte jednou tlačítko vyhledání. Systém začne během přibližně 2 sekund jednou kompletně prohledávat kanály 11B až 12D. Poté stisknutím tlačítka pro ladění směrem nahoru/dolů (23/13) naladíte požadovaný kanál DAB.
3. Postupným stisknutím tlačítka Info lze zobrazit níže uvedené informace šířené vysíláním DAB.
Název skupiny → frekvence → přenosová rychlost → síla signálu → datum/čas → typ programu → posouvání text
4. Nastavte knoflík pro ovládání hlasitosti (19) na požadovanou úroveň hlasitosti.

Přednastavení stanic

Do paměti lze celkem uložit až 40 rádiových stanic (20 pro pásmo FM / 20 pro vysílání DAB).

1. Nastavte systém do režimu FM/DAB.
2. Pomocí ručního nebo automatického ladění naladíte požadovanou rádiovou stanici.
3. Stisknutím tlačítka pro zapamatování / nastavení hodin (12) a jeho podržením po dobu přibližně čtyř sekund dojde k aktivaci paměti. Přednastavená stanice bude na displeji LCD blikat.
4. Stisknutím tlačítka pro přechod o složku / přednastavenou volbu výš (22) vyberete požadovanou stanici z paměti k uložení.

5. Stisknutím tlačítka pro zapamatování / nastavení hodin (12) přednastavení stanice v paměti potvrdíte.
6. Chcete-li uložit další stanice, opakujte kroky 2 až 5.

Vyvolání přednastavených stanic

1. Jedním stisknutím tlačítka pro zapamatování / nastavení hodin (12) aktivujete režim vyvolání.
2. Stisknutím tlačítka pro přechod o složku / přednastavenou volbu výš (22) vyberte požadovanou stanici z paměti.
3. Stisknutím tlačítka pro zapamatování / nastavení hodin (12) vyvolání stanice z paměti potvrdíte.
- Pokud dojde k odpojení přírodního napájení a nejsou vloženy záložní baterie, volby přednastavené v paměti se vyresetují. K zajištění pohodlného užívání se doporučuje systém přepínat do pohotovostního režimu.
- Na programování jsou k dispozici 3 sekundy. Po uplynutí 3 sekund se režim automaticky vrátí do režimu normálního tuneru.
- Aktuální stanici lze přepsat uložení jinou frekvencí na stejnou pozici.

Stereofonní příjem pásma FM

- Opakovaně stiskněte tlačítka „Enter“ (3). Programy FM se opakovaně přepnou mezi režimy monofonního a stereofonního zvuku. Zejména v situacích, kdy je stereofonní signál slabý, se doporučuje přijímat signál v monofonním formátu.
- Pokud dochází k příjmu stereofonního signálu, zobrazí se na displeji LCD (2) ukazatel stereofonního zvuku „**(ST)**“, a signalizuje tak příjem stereofonního programu FM.

Rady pro co nejlepší příjem:-

- FM: práce přijímač s odnímatelnou DAB / FM anténou, ujistil se, že anténa byla zapojena do otvoru (30) a položte ji na správné místo pro nejlepší příjem.

Přehrávání kompaktního disku

● Začínáme

1. Stisknutím tlačítka funkce (10) vyberte režim CD.
2. Stisknutím tlačítka pro otevření/zavření mechaniky CD (25) mechaniku CD otevřete.
3. Vložte do mechaniky disk CD potíštěnou stranou směrem nahoru a poté zavřete dvířka mechaniky CD.
4. Proběhne načtení a na displeji LCD (2) se zobrazí celkový počet stop a celková doba přehrávání. Poté systém začne automaticky přehrávat.
5. Nastavte knoflík pro ovládání hlasitosti (19) na požadovanou úroveň hlasitosti.

● Přehrávání a pozastavení ►||

1. Chcete-li přehrávání přerušit, stiskněte jednou tlačítka „Play/Pause ►||“ (16). Na displeji LCD (2) se zobrazí text „PAUSE“. Opětovným stisknutím se obnoví přehrávání.

● Zastavení ■

1. Pokud během přehrávání nebo pozastavení stisknete tlačítka „Stop ■“ (3), činnost se ukončí.

● Přeskakování (na následující ►► / předchozí ◄◄ stopu)

1. Pokud během přehrávání nebo pozastaveného přehrávání stisknete tlačítka přeskocení na následující stopu ►► (23), dojde k přeskocení na další stopu. Zobrazí se její číslo a poté bude přehrávání nebo pozastavení pokračovat.
2. Pokud během přehrávání nebo pozastaveného přehrávání stisknete tlačítka přeskocení na předchozí stopu ◄◄ (13), dojde k přeskocení na předchozí stopu. Zobrazí se její číslo a poté bude přehrávání nebo pozastavení pokračovat.

● Disk MP3

1. Proběhne načtení a na displeji LCD (2) se zobrazí celkový počet stop a album. Poté systém začne přímo přehrávat.
2. Vyberte číslo složky stisknutím tlačítka pro přechod o složku / přednastavenou volbu výš ▲ / níž ▼ na dálkovém ovladači.
3. Stisknutím tlačítka pro přeskocení na následující ►► nebo předchozí ◄◄ stopu (23/13) vyberte číslo stopy.

Funkce zobrazení tagu ID3 (pouze pomocí dálkového ovladače)

Stisknete-li během přehrávání souboru MP3 opakovaně tlačítka „Info“, zobrazí se na displeji LCD (2) text „file“. Postupně se na několik sekund zobrazí soubor skladby, album, název skladby a interpret. Poté se opět zobrazí aktuální čas.

Poznámka:-

- Pokud není ke stopě přiřazen žádný název nebo nejsou podporovány její jazyky, bude displej LCD (2) po stisknutí tlačítka „Info“ prázdný.
- Pokud není vstupní formát disku v systému podporován, nerozpozná se název skladby ani alba.
- Systém podporuje u funkce ID3 pouze angličtinu a arabské číslice.

Požadavek na formát stop MP3:

- Přenosová rychlost: 32 až 320 kb/s při vzorkovacím kmitočtu: 32 kHz, 44,1 kHz a 48 kHz – dekodovat lze při splnění těchto hodnot
- Provedení přehrání disku MP3 se liší v závislosti na kvalitě nahraného disku a způsobu nahrání. U disku MP3-CD trvá navíc načítání dob přehrávání delší dobu než u běžného disku CD kvůli rozdílnému formátu.

● Opakované/náhodné přehrávání (pouze pomocí dálkového ovladače)

Funkce opakovaného a náhodného přehrávání se během přehrávání aktivuje stisknutím tlačítka „Play Mode“ na dálkovém ovladači. Opakovat lze jednu stopu, všechny stopy nebo složku (pouze u formátu MP3) a lze i náhodně přehrávat v následujícím režimu:

Disk CD

(1) opakovat jednu stopu → (2) opakovat všechny stopy → (3) přehrávat náhodně → (4) vypnout

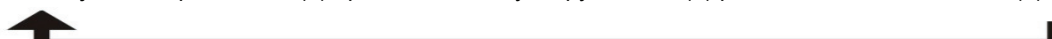

Režim přehrávání	Ukazatel na displeji LCD
Opakovat stopu	Rep1
Opakovat vše	Rep A
Přehrávat náhodně	Rand
Vypnuto	-----

Disk MP3

(1) opakovat jednu stopu → (2) opakovat jednu složku → (3) opakovat všechny stopy

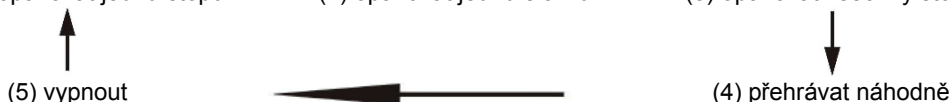

Režim přehrávání	Ukazatel na displeji LCD
Opakovat stopu	Rep1
Opakovat složku	Rep F
Opakovat vše	Rep A
Přehrávat náhodně	Rand
Vypnuto	-----

● Opakované přehrávání

Pomocí této funkce lze opakovat požadovanou stopu, složku (pouze u formátu MP3) nebo celý disk.

● Náhodné přehrávání

Pomocí této funkce lze poslouchat všechny stopy nebo složku v náhodném pořadí.

Programování disku CD

U disku lze naprogramovat přehrávání až 20 stop v libovolném pořadí. Před použitím této funkce je nutné stisknout tlačítko „Stop“ ■ (3).

1. Nastavte režim CD a ukončete přehrávání disku CD.
 2. Stiskněte tlačítko pro zapamatování / nastavení hodin (12) a na displeji LCD (2) se zobrazí text „MEM“.
 3. Pomocí tlačítek pro přeskočení na následující ►► nebo předchozí ◄◄ stopu (23/13) vyberte požadovanou stopu.
 4. Stisknutím tlačítka pro zapamatování / nastavení hodin (12) uložte stopu do paměti.
 5. V případě potřeby přidáte další stopy do paměti opakováním kroků 3 a 4.
 6. Jakmile jsou naprogramovány všechny požadované stopy, stiskněte tlačítko „Play/Pause ►||“ (16). Stopy disku se přehrají v přiřazeném pořadí.
 7. Přehrávání ukončíte stisknutím tlačítka „Stop ■“ (3). Opětovným stisknutím tlačítka Stop vymažete všechny stopy uložené v paměti.
- Pokud nedojde během 10 sekund od stisknutí tlačítka pro zapamatování / nastavení hodin ke stisknutí žádného tlačítka, režim programování se automaticky ukončí.

Přehrávání skladeb MP3 prostřednictvím paměťového zařízení USB nebo paměťové karty

Připojení

Pomocí systému lze dekódovat a přehrávat všechny soubory MP3, které jsou uloženy na paměťovém médiu připojeném prostřednictvím portu USB nebo na paměťové kartě SD/MMC.

1. Nejprve uveďte systém do pohotovostního režimu nebo jej přepněte na jinou funkci než SD nebo USB.
 2. Vložte flash disk USB horní stranou nahoru a zkontrolujte, zda je zcela zasunut, nebo vložte paměťovou kartu ve směru uvedeném na štítku pod slotem pro paměťové karty. Médium zasunujte rovně, neohýbejte jej.
- **Vložíte-li disk USB horní stranou dolů nebo obráceně, mohlo by dojít k poškození audiosystému nebo paměťového média (flash disku USB / karty SD/MMC). Před připojením se ujistěte, zda zařízení vkládáte správně.**
3. Nastavte tlačítko funkce (10) na kartu SD/MMC nebo režim USB.
 4. Po připojení začne systém paměťové médium automaticky načítat. Na displeji LCD (2) se zobrazí celkový počet rozpoznávaných souborů MP3.
 5. Chcete-li přehrávat nebo programovat, postupujte stejným způsobem, jako je uveden výše pro disk CD.

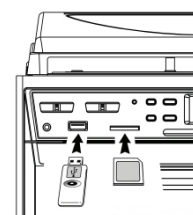

Poznámka

- Systém je schopen rozpoznat a přečíst soubory ve formátu MP3 pouze v režimu USB/SD. Žádný jiný formát hudebních souborů není podporován.
- **Připojíte-li k systému prostřednictvím portu USB přehrávač MP3, nemusí být přehrávání z některých přehrávačů MP3 možné vzhledem k rozdílům ve formátech kódování MP3. Nejedná se o závadu systému.**
- **Port USB nepodporuje připojení prodlužovacího kabelu a není určen pro přímou komunikaci s počítačem.**

Vyjmutí zařízení USB / paměťové karty

Chcete-li zařízení USB nebo paměťovou kartu vyjmout, vypněte nejprve napájení nebo přepněte funkci na režim disku CD, AUX nebo tuneru. Z portu USB vytahujte zařízení rovně, ze slotu pro paměťové karty vytahujte kartu SD nebo MMC přímo – neohýbejte ji.

Kódování do souboru MP3

V systému lze kódovat stopy z běžného disku CD, gramofonové desky, magnetofonové kazety nebo tuneru do formátu MP3 a nahrát je na paměťové médium připojené prostřednictvím portu USB nebo na paměťovou kartu SD/MMC. Níže uvedený postup se vztahuje na kódování do zařízení připojeného přes port USB, stejný postup však platí pro kódování na kartu SD/MMC. Systém vytvoří složku s hudbou s názvem „RIP“ pro kódování CD-DA, složku s názvem „REC“ pro kódování z tuneru, vstupu AUX nebo kazety a složku s názvem „FROMCD“ pro kopii disku CD-MP3. Výchozí přenosová rychlost kódování je 128 kb/s.

A) Kódování disku CD

I) Kódování jedné stopy nebo jednoho disku 1× rychlostí

1. Stopu na disku CD, kterou chcete kódovat a nahrát, běžným způsobem přehrajte.
2. Během přehrávání požadované stopy stiskněte tlačítko „● REC“ (4). Na displeji bude blikat text „REC“ a „USB“.
3. Znovu stiskněte tlačítko „● REC“ (4) a na displeji bude blikat text „REC“ a „ONE“.
4. Stiskněte tlačítko „● REC“ (4) znovu a na systému bude blikat text „REC USB“. Nyní probíhá kódování.
5. Jakmile je nahrávání hotovo, systém automaticky ukončí přehrávání.

6. Chcete-li režim nahrávání kdykoli přerušit, stiskněte tlačítko „Stop ■“ (3).
7. Chcete-li kódovat celý disk CD, musí být přehrávání disku CD zastaveno. Poté třikrát stiskněte tlačítko „● REC“ (4), dokud na displeji nezačne blikat text „REC USB“. Systém poté začne disk CD přehrávat a celý jej zakóduje.

Poznámka:-

- Rychlost nahrávání je 1:1 k aktuální rychlosti přehrávání stop disku CD.
- Formát nahrávání je přednastaven na formát MP3 a přenosovou rychlost: 128 kb/s při vzorkovacím kmitočtu: 44,1 kHz.
- Chcete-li režim nahrávání kdykoli přerušit, stiskněte tlačítko „Stop ■“ (3).

B) Kopírování souborů MP3

Pokud do systému místo disku CD vkládáte disk MP3 a stisknete tlačítko „● REC“ (4), systém zkopíruje soubory na zařízení připojené pomocí portu USB. Postup ovládání je stejný jako u kódování disku CD uvedeného výše. Systém se přepne do režimu kopírování pouze v případě, že lze soubory MP3 přečíst.

C) Kódování vysílání DAB

1. Dle postupu uvedeného v části „Poslech rádia“ spusťte režim tuneru a naladte stanici, kterou chcete kódovat.
2. Stiskněte dvakrát tlačítko „● REC“ (4), dokud se na systému nezobrazí blikající text „REC USB“. Nyní probíhá kódování.
3. Chcete-li nahrávání ukončit, stiskněte tlačítko „Stop ■“ (3) a držte jej stisknuté, dokud text „REC USB“ nezmizí.

D) Kódování kazety / gramofonové desky

- 1) Připojte k systému flash disk USB nebo paměťovou kartu SD/MMC, na které chcete nahrávat (a ujistěte se, že je v tomto zařízení dostatek místa).
- 2) Pomocí tlačítka funkce (10) nastavte systém na požadovaný režim kódování, například režim kazety, nebo gramofonu atd. Poté spusťte přehrávání stopy, kterou chcete kódovat, a dvakrát stiskněte tlačítko „● REC“ (4).
- 3) Na displeji LCD (2) bude blikat text „REC USB“. Systém nyní spouští režim kódování.
- 4) Spusťte přehrávání stopy na magnetofonové kazetě nebo v externím zařízení AUX, kterou chcete kódovat do formátu MP3.
- 5) Chcete-li nahrávání ukončit, stiskněte tlačítko „Stop ■“ (3) a držte jej stisknuté, dokud texty „USB“ a „REC USB“ nezmizí.

E) Oddělení stop (pomocí dálkového ovladače)

Hudbu nahranou z kazety nebo vysílání DAB apod. do zařízení USB lze během kódování rozdělit na jednotlivé stopy. Pokud během kódování z kazety nebo vstupu AUX stisknete na dálkovém ovladači tlačítko „TS“ („Track Separation“, oddělení stop), vytvoří systém při každém stisknutí novou stopu a bude pokračovat v nahrávání. Na displeji LCD jednou blikne text „SAVE“. Znamená to, že systém úspěšně vytvořil novou stopu.

F) Kopírování souborů MP3

Vložíte-li do mechaniky místo disku CD disk MP3 a stisknete tlačítko „● REC“ (3), systém zkopíruje soubory do zařízení USB. Postup ovládání je stejný jako u kódování disku CD uvedeného výše. Systém se přepne do režimu kopírování pouze v případě, že lze soubory MP3 přečíst.

Odstraňování souborů ze zařízení USB / karty SD (pomocí dálkového ovladače)

V systému lze smazat soubory uložené na flash disku USB, a to následujícím způsobem:

- 1 · Vložte do systému paměťové zařízení a nastavte režim USB.
- 2 · Stiskněte tlačítko pro odstranění a na displeji LCD (2) se zobrazí text „(del ---001)“.
- 3 · Stisknutím tlačítka pro přeskočení na následující ►► nebo předchozí ◄◄ stopu vyberte soubor, který chcete odstranit.
- 4 · Stiskněte tlačítko pro odstranění a a zobrazí se volba „yes/no“. Stisknutím tlačítka pro přeskočení na následující ►► nebo předchozí ◄◄ stopu vyberte mezi možnostmi „yes“ (ano) a „no“ (ne).
- 5 · Opětovným stisknutím tlačítka pro odstranění smazání potvrďte.

Poznámka:

- Chcete-li provést odstranění rychle, stiskněte jednou tlačítko „Stop“ na dálkovém ovladači.

Gramofon

Poznámka:

- Sejměte ochranný kryt jehly.
- Před spuštěním zkontrolujte, zda je rameno přenosky odděleno od držáku ramena přenosky a poté jej znovu zajistěte.

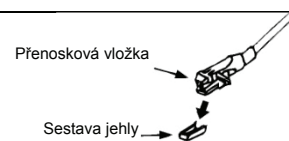

1. Pomocí tlačítka funkce (10) nastavte režim gramofonu.
2. Nastavte přepínač rychlosti otáčení talíře (27) do příslušné polohy v závislosti na typu přehrávané gramofonové desky.
3. Položte desku na talíř (v případě potřeby použijte adaptér na desky EP/SP (26)).
4. Zdvihněte rameno přenosky z držáku a pomalu jej přesuňte nad gramofonovou desku. Talíř se začne otáčet.
5. Umístěte rameno přenosky nad deskou do požadované polohy.
6. Nastavte knoflík pro ovládání hlasitosti (19) na požadovanou úroveň hlasitosti.
7. Na konci desky se talíř přestane automaticky otáčet. Zvedněte rameno přenosky z desky a vraťte jej do držáku.
8. Chcete-li přehrávání ukončit ručně, zvedněte rameno přenosky z desky a vraťte jej do držáku.

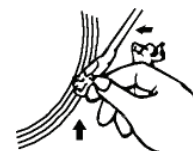

Poznámka: U některých druhů desek může být oblast pro automatické ukončení přehrávání mimo rozsah nastavení systému, takže může dojít k zastavení dříve, než skončí poslední stopa. V takovém případě nastavte přepínač automatického vypnutí do polohy „vypnuto“. Přehrávání bude poté probíhat do konce desky, ale nezastaví se automaticky (otáčení talíře zastavíte vypnutím napájení pomocí vypínače nebo opětovným nastavením přepínače automatického vypnutí (28) do polohy „zapnuto“). Poté vraťte rameno přenosky zpět do držáku.

Poslech kazety

Všeobecné ovládání

Tlačítko pro zastavení/vysunutí	Slouží k zastavení celé mechaniky. Opětovným stisknutím lze otevřít dvířka kazetové mechaniky.
Tlačítko pro rychlé převinutí vpřed a tlačítko pro rychlé převinutí vzad	Slouží k rychlému převinutí kazety buď vpřed, nebo vzad. Stiskněte tlačítka pro převíjení pouze v případě, že se cívky magnetofonu neotáčejí.
Tlačítko pro přehrávání	Slouží k přehrávání kazety.
Tlačítko pro pozastavení	Slouží k dočasnému zastavení spuštěné kazety. Opětovným stisknutím se přehrávání obnoví.

Přehrávání

- Pomocí tlačítka funkce (10) nastavte režim kazety.
- Vložte magnetofonovou kazetu.
- Stisknutím tlačítka pro přehrávání spustíte přehrávání.
- Nastavte požadovanou úroveň hlasitosti ovladači (14/24).
- Pokud chcete přehrávání dočasně pozastavit, použijte tlačítko pro pozastavení.
- Po ukončení přehrávání stiskněte tlačítko pro zastavení/vysunutí kazety.

Poznámka:

Kazety v obou kazetových mechanikách lze přehrávat jednu po druhé. Stisknete-li na mechanice 1 tlačítko pro pozastavení a tlačítko pro přehrávání a na mechanice 2 tlačítko pro přehrávání, spustí se kazeta v mechanice 1 po skončení přehrávání kazety v mechanice 2 automaticky.

Další funkce

A. Funkce spánku (pomocí dálkového ovladače)

1. Na dálkovém ovladači stiskněte tlačítko spánku. Na displeji LCD (6) se zobrazí text „SLP-120“.

- Opakovaným stisknutím tlačítka nastavte časovač spánku. Na displeji LCD se budou postupně zobrazovat hodnoty 120 > 90 > 60 > 45 > ... 15 minut a ikona spánku „ZZZ“.
- Po uplynutí vybraného času se činnost systému automaticky zastaví a systém přejde do pohotovostního režimu.
- Chcete-li režim spánku ukončit, stiskněte tlačítko spánku a držte jej stisknuté, dokud se na displeji LCD nezobrazí text „SLP-off“ a nezmizí ikona „ZZZ“.

B. Nastavení hodin časovače (pouze pomocí dálkového ovladače)

Pomocí této funkce lze nastavit buzení automatickým zapnutím systému v režimu přehrávání disku CD, vysílání DAB, rádia FM nebo v režimu USB/SD.

Nejprve systém uveďte do pohotovostního režimu. Poté stisknutím tlačítka časovače na dálkovém ovladači spustíte režim nastavení. Na displeji LCD se zobrazí text „SET TIMER“, který se poté změní na text „SELECT SOURCE“ a blikající ikonu časovače „⌚“:

- Zdroj pro buzení** Opakovaným stisknutím tlačítka funkce vyberte zdroj z možností „CD“ -- „FM“ -- „DAB“-- „USB“ -- „SD“. Stisknutím tlačítka časovače vybraný zdroj potvrďte.
- Hlasitost pro buzení** Stisknutím tlačítka pro přeskočení na následující ►► nebo předchozí ◄◄ stopu nastavte úroveň hlasitosti pro buzení. Stisknutím tlačítka časovače poté úroveň hlasitosti pro buzení potvrďte.
- Čas buzení** Stisknutím tlačítka pro přeskočení na následující ►► nebo předchozí ◄◄ stopu nastavte hodinu. Stisknutím tlačítka časovače poté hodinu potvrďte. Stisknutím tlačítka pro přeskočení na následující ►► nebo předchozí ◄◄ stopu nastavte minuty. Stisknutím tlačítka časovače poté minuty uložte do paměti.

Poznámka

- Pokud nastane přednastavený čas a zdroj hudby nelze rozpoznat (například zařízení USB nebo disk CD), spustí se jako výchozí režim automaticky režim FM.
- Při buzení režimem FM nebo DAB zapne systém poslední rádiovou frekvenci, která byla spuštěna před vypnutím.
- Systém se po spuštění režimu buzení nevypne automaticky. Vypněte jej proto ručně.

● Aktivace a deaktivace funkce časovače

- Chcete-li funkci časovače aktivovat, stiskněte na dálkovém ovladači tlačítko časovače a držte jej stisknuté, dokud se na displeji LCD (2) nezobrazí ikona časovače „⌚“.
- Chcete-li funkci časovače vypnout, stiskněte tlačítko časovače znovu a držte jej stisknuté, dokud ikona časovače „⌚“ nezmizí.

C. Funkce přednastaveného ekvalizéru

Systém umožňuje nastavení 4 různých zvukových režimů k vylepšení zážitku z poslechu. Požadovaný efekt lze vybrat opakovaným stisknutím tlačítka přednastaveného ekvalizéru (22). Efekty se zobrazují v následujícím pořadí:

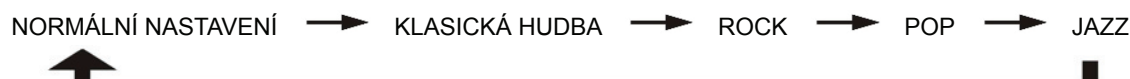

Dálkový ovladač

Funkce ovládacích prvků

Vložení baterií (baterie nejsou součástí dodávky)

K provozu infračerveného ovladače jsou třeba 2 baterie typu AAA.

Popis tlačítek

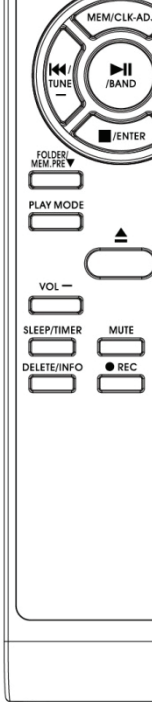
Zapnutí/pohotovostní režim	Slouží k zapnutí systému nebo uvedení do pohotovostního režimu.	
Přehrát/pozastavit ► / pásmo	V režimu CD/USB slouží ke spuštění přehrávání nebo pozastavení. V režimu DAB slouží k výběru pásma DAB/FM.	
Přeskočit na následující ►► / předchozí stopu ◀◀ / ladění +/-	V režimu CD/USB slouží k výběru následující nebo předchozí stopy. V režimu tuneru slouží k naladění vyšší nebo nižší frekvence.	
Zastavení ■ / výběr	V režimu CD/USB slouží k zastavení přehrávání. V režimu tuneru slouží k výběru mezi stereofonním a monofonním zvukem.	
O složku / přednastavenou volbu výš nebo níž	V režimu tuneru slouží k výběru přednastavené volby výš nebo níž. V režimu USB slouží k přesunu o složku výš nebo níž.	
Režim přehrávání	V režimu CD slouží k aktivaci funkce opakování nebo náhodného přehrávání.	
Otevřít/zavřít	Slouží k otevření nebo zavření mechaniky CD.	
Zvýšení/snížení hlasitosti	Slouží k nastavení vyšší nebo nižší úrovně hlasitosti.	
Spánek/časovač	Při zapnutém systému slouží k aktivaci funkce spánku. V pohotovostním režimu slouží stisknutí a podržení tlačítka ke spuštění režimu nastavení časovače. Jedno stisknutí pak slouží k aktivaci nebo deaktivaci funkce časovače.	
Smazat/info	V režimu USB slouží k odstranění souboru z paměti zařízení USB nebo karty SD. V režimu přehrávání MP3 slouží k aktivaci funkce zobrazení tagu ID3. V režimu DAB/FM slouží k zobrazení informací o vysílání.	
Nahrávání	Stisknutí slouží k aktivaci funkce kódování nebo kopírování souborů MP3.	
Funkce	Stisknutí slouží k výběru funkce.	
Zapamatování / nastavení hodin	V pohotovostním režimu slouží stisknutí a podržení tlačítka k nastavení hodin. V režimu CD/USB, karty SD nebo tuneru slouží k přednastavení paměti.	
Vyhledání	V režimu FM/DAB slouží k vyhledání stanice.	
Přednastavený ekvalizér	Stisknutí slouží k výběru režimu ekvalizéru pro co nejlepší zážitek z poslechu.	
TS	Slouží k aktivaci funkce oddělení stop v režimu kódování.	
Ztlumit	Slouží k dočasnému vypnutí zvuku.	

Technické údaje

UKW/FM:	87,5–108 MHz
Vysílání DAB: Pásmo III:	174,92-239,2 MHz
Napájení:	230 V stř. při 50 Hz
Spotřeba energie:	20W

Poznámka

V evropské směrnici jsou k ochraně životního prostředí určeny požadavky na výrobky spojené se spotřebou energie v pohotovostním režimu, nedojde-li po dobu 15 minut k přehraní žádné stopy, systém automaticky přejde do pohotovostního režimu.