



DEUTSCH
ENGLISH
FRANÇAIS

NEDERLANDS
ITALIANO
ESPAÑOL

Hersteller

Wörlein GmbH
Gewerbestr. 12
D 90556 Cadolzburg
GERMANY

Tel.: +49 9103/71670
Fax.: +49 9103/716712
Email. info@woerlein.com
Web: www.woerlein.com

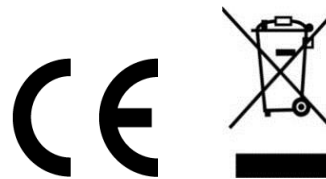

SCD1990SW

HINWEIS ZUM UMWELTSCHUTZ



Dieses Produkt darf am Ende seiner Lebensdauer nicht über den normalen Haushaltsabfall entsorgt werden, sondern muss an einem Sammelpunkt für das Recycling von elektrischen und elektronischen Geräten abgegeben werden. Das Symbol auf dem Produkt in der Gebrauchsanleitung oder auf der Verpackung weist darauf hin

Die Werkstoffe sind gemäß Ihrer Kennzeichnung wiederverwertbar. Mit der Wiederverwendung der stofflichen Verwertung oder anderen Formen der Verwertung von Altgeräten, leisten Sie einen wichtigen Beitrag zum Schutze unserer Umwelt

Bitte fragen Sie Ihre Gemeindeverwaltung nach der zuständigen Entsorgungsstelle.

	WARNUNG	
Gefahr elektrischer Schläge Gerät nicht öffnen!		
Zur Vermeidung von Stromschlägen darf dieses Gerät nicht geöffnet werden. Es enthält keine Bauteile, die vom Benutzer gewartet oder repariert werden können, Wartungs- und Reparaturarbeiten dürfen nur von Fachpersonal ausgeführt werden.		



Dieses Symbol zeigt an, dass im Inneren des Gerätes gefährliche Spannungen vorhanden sind, und einen Stromschlag verursachen können.



Dieses Symbol weist auf wichtige Bedienungs- und Wartungsanweisungen bezüglich des Geräts hin.

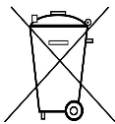

Verbrauchte Batterien sind Sonderabfall und gehören NICHT in den Hausmüll! Als Verbraucher sind Sie gesetzlich verpflichtet alle Batterien und Akkus egal ob Schadstoffe *) enthalten oder nicht zur umweltschonenden Entsorgung zurückzugeben.

Sie können alle Batterien und Akkus bei den öffentlichen Sammelstellen in Ihrer Gemeinde oder dort unentgeltlich abgeben wo Batterien und Akkus der betreffenden Art verkauft werden.

Batterien und Akkus bitte nur in entladendem Zustand abgeben.

*) gekennzeichnet mit Cd = Cadmium, Hg =Quecksilber, Pb = Blei

- Verwenden Sie nur Batterien, die frei von Quecksilber & Cadmium sind.
- Batterien dürfen nicht in die Hände von Kindern gelangen. Kinder können Batterien verschlucken. Wurde eine Batterie verschluckt, muss sofort medizinische Hilfe in Anspruch genommen werden.
- Überprüfen Sie regelmäßig die Batterien um ein Auslaufen der Batterie zu vermeiden.
- Batterien dürfen keiner Hitze (z. B. Sonnenbestrahlung), Feuer ausgesetzt werden.
- ACHTUNG: Explosionsgefahr bei falscher Batteriehandhabung. Nur durch denselben oder baugleichen Batterietyp ersetzen.

	<p>VORSICHT – UNSICHTBARE LASERSTRAHLUNG TRITT AUS, WENN DER DECKEL GEÖFFNET, UND DIE SICHERHEITVERRIEGELUNG NIEDERGEDRÜCKT WIRD. SETZEN SIE SICH NICHT DEM STRAHL AUS.</p>
--	--

	<p>Ständige Benutzung des Kopfhörers bei hoher Lautstärke kann zu Gehörschädigungen führen.</p>
--	--

- Das Gerät ausnahmslos nur in trockenen Innenräumen betreiben.
- Niemals mit Feuchtigkeit in Verbindung bringen.
- Schützen Sie das Gerät vor tropfenden oder spritzenden Flüssigkeiten, und stellen Sie keine mit Flüssigkeit gefüllten Gefäße (z. B. Vasen) auf das Gerät.
- Betreiben Sie das Gerät nur in einem gemäßigten Klima.

- Schließen Sie das Gerät nur an eine vorschriftsmäßig installierte und geerdete Netzsteckdose an. Die Netzspannung muss mit den Angaben auf dem Typenschild des Gerätes übereinstimmen.
- Achten Sie darauf, dass im Betrieb das Netzkabel niemals nass oder feucht wird. Das Netzkabel darf nicht eingeklemmt oder anderweitig beschädigt werden.
- Der Netzstecker dient als Trennvorrichtung und muss ohne Schwierigkeiten benutzbar sein.
- Achten Sie beim Verlegen des Netzkabels darauf, dass es beim Betrieb des Gerätes nicht zu einer Stolperfalle werden kann.
- Lassen Sie beschädigte Netzstecker oder Netzkabel sofort von dem Kundenservice austauschen.
- Prüfen Sie das Gerät, das Netzkabel sowie den Netzstecker regelmäßig auf sichtbare Beschädigungen. Verwenden Sie das Gerät auf keinen Fall, wenn Sie Beschädigungen festgestellt haben.
- Benutzen Sie das Gerät nicht, wenn es Beschädigungen aufweist, wenn es heruntergefallen ist oder nicht einwandfrei funktioniert.
- Sie dürfen das Gehäuse nicht öffnen oder reparieren. In diesem Falle ist die Sicherheit nicht gegeben und die Garantie erlischt. Reparaturen sind ausschließlich durch einen Service-Center/Kundencenter auszuführen.
- Ziehen Sie bei Gewitter oder einer längerer Abwesenheit (z.B. Urlaub) den Netzstecker und entnehmen Sie ggf. die Batterien.
- Kinder sollten das Gerät nur unter Aufsicht Erwachsener betreiben.
- Lassen Sie das Gerät während des Gebrauchs nicht unbeaufsichtigt.
- Das Gerät ausnahmslos nur mit einem trockenen Abstaubtuch reinigen.
- KEINE REINIGUNGSMITTEL oder TÜCHER mit GROBEN Material verwenden!!!
- Das Gerät keiner Sonnenbestrahlung oder anderen Hitzequellen aussetzen.
- Stellen Sie das Gerät so auf, dass kein Hitzestau entstehen kann, also frei und gut belüftet.
- Achten Sie darauf, dass an den Seiten ein Mindestabstand von 10 cm besteht, um eine ausreichende Luftzirkulation zu gewährleisten.
- Decken Sie niemals die Belüftungsöffnungen zu!!!
- Offene Brandquellen, wie z.B. brennende Kerzen, dürfen nicht auf das Gerät gestellt werden.
- Das Gerät an einem sicheren, erschütterungsfreien Platz aufstellen.
- Benutzen Sie das Gerät nicht, wenn es Beschädigungen aufweist, wenn es heruntergefallen ist oder nicht einwandfrei funktioniert.
- Gerät möglichst weit entfernt von Computern und Mikrowellengeräten platzieren, da es sonst evtl. zu Empfangsstörungen im Radiobetrieb kommen kann.
- Treten wegen einer elektrostatischen Entladung oder kurzzeitigen Netzüberspannung Fehlfunktionen auf, setzen Sie das Gerät zurück. Ziehen Sie hierfür den Netzstecker bzw. Netzadapter und schließen ihn nach einigen Sekunden wieder an.

BEDIENELEMENTE

VORDERANSICHT

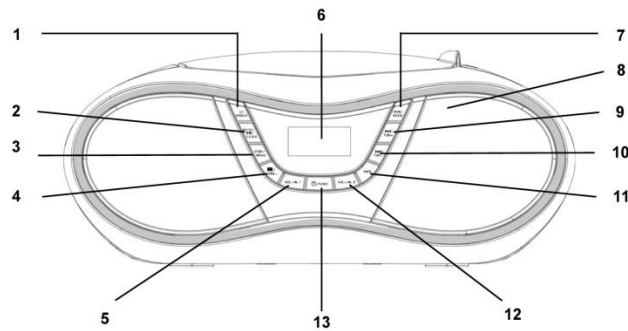

- | | | | |
|---|------------------------------------|----|--------------------------|
| 1 | SLEEP / SNOOZE Taste | 8 | Lautsprecher |
| 2 | ENTER / PLAY / PAUSE / CLOCK Taste | 9 | SKIP+ / TUNING+ Taste |
| 3 | STOP / MENU Taste | 10 | SKIP- / TUNING- Taste |
| 4 | PRE. / FOLDER Taste | 11 | INFO Taste |
| 5 | VOLUME- / ALARM 1 Taste | 12 | VOLUME+ / ALARM 2 Taste |
| 6 | DISPLAY | 13 | STANDBY / FUNCTION Taste |
| 7 | AMS / MODE Taste | | |

SEITENANSICHT

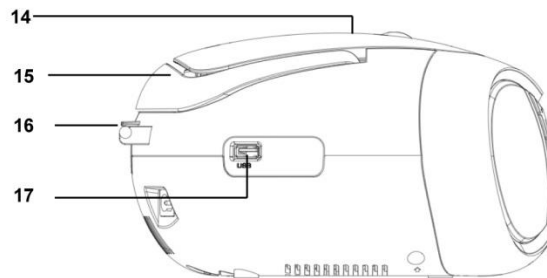

- | | | | |
|----|------------|----|------------|
| 14 | CD-Deckel | 16 | Antenne |
| 15 | Tragegriff | 17 | USB Buchse |

RÜCKANSICHT

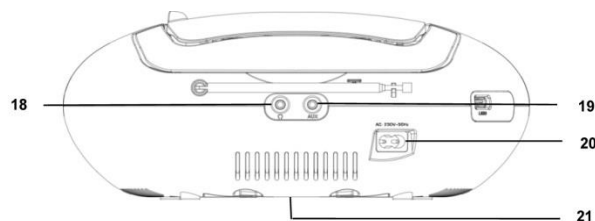

- | | | | |
|----|-----------------|----|--------------|
| 18 | Kopfhörerbuchse | 20 | Netzanschluß |
| 19 | AUX-IN Buchse | 21 | Batteriefach |

INSTALLATION

- Suchen Sie einen geeigneten Ort für das Gerät und die Lautsprecher aus. Eine ebene, rutschfeste Oberfläche, an der Sie das Gerät leicht bedienen können, wäre geeignet.
- Stellen Sie sicher dass das Gerät ausreichend belüftet ist.
- Drücken Sie die "STANDBY / FUNCTION" Taste um das Gerät einzuschalten.
- Drücken und halten Sie die "STANDBY / FUNCTION" Taste für 3 Sekunden um das Gerät wieder in Standby zu schalten.

Spannungversorgung

- Vergewissern Sie sich daß Ihre Netzspannung mit denen des Gerätes übereinstimmt. Die Angabe finden Sie auf dem Typenschild des Gerätes.
- Stecken Sie den Netzstecker in eine haushaltübliche Netzsteckdose.
- Wenn Sie das Gerät für eine längere Zeit nicht verwenden empfehlen wir Ihnen das Gerät vom Netz zu trennen.

Einlegen der Batterien (nicht im Lieferumfang))

1. Öffnen Sie das Batteriefach
2. Legen Sie 6 Batterien des Typs UM-2 ("C"-Größe) 1.5V ein. Achten Sie dabei auf die richtige Polarität (siehe im Batteriefach).
3. Schliessen Sie das Batteriefach

HINWEIS:

Ist das Netzkabel angeschlossen sind die Batterien außer Funktion.

Sollte das Gerät innerhalb 10 Minuten ohne Audiosignal sein schaltet sich das Gerät automatisch in Standby.

EINSTELLEN DER UHRZEIT UND DATUM

Das Gerät muss sich zum Einstellen der Uhrzeit und Datum in Standby befinden.

1. Drücken und halten Sie die "ENTER / PLAY / PAUSE / CLOCK" für ca. 2 Sekunden.
2. Drücken Sie die "SKIP+ / TUNING+" oder "SKIP- / TUNING-" Taste um das Zeitformat "12 / 24hr" einzustellen.
3. Drücken Sie "ENTER / PLAY / PAUSE / CLOCK" Taste um die Einstellung zu bestätigen.
4. Drücken Sie die "SKIP+ / TUNING+" oder "SKIP- / TUNING-" Taste um bei der Uhrzeit die Stunden einzustellen. Die Stundenanzeige blinkt dabei.
5. Drücken Sie die "ENTER / PLAY / PAUSE / CLOCK" Taste um die Einstellung zu bestätigen.
6. Wiederholen Sie die Schritte 4 und 5 um die Minuten und das Datum einzustellen.

HINWEIS:

Drücken und halten Sie die "ENTER / PLAY / PAUSE / CLOCK" Taste während des Betriebes, um die laufende Uhrzeit anzuzeigen.

ALARM

Das Gerät muss sich zum Einstellen der Alarmzeit in Standby befinden.

Sie haben die Möglichkeit 2 Alarmzeiten einzustellen.

1. Drücken Sie die "VOLUME- / ALARM 1" Taste für ca. 3 Sekunden. Die Stunden der aktuell eingestellten Uhrzeit beginnen zu blinken.
2. Stellen Sie die Stunden mit den "SKIP+ / TUNING+" oder "SKIP- / TUNING-" Tasten ein.
3. Drücken Sie die "VOLUME- / ALARM 1" Taste zum Bestätigen. Die Minuten beginnen zu blinken.
4. Stellen Sie die Minuten mit den "SKIP+ / TUNING+" oder "SKIP- / TUNING-" Tasten ein.
5. Drücken Sie die "VOLUME- / ALARM 1" Taste zum Bestätigen. Wählen Sie anschließend mit welcher Weckart Sie geweckt werden möchten. Stellen Sie dies mit den Tasten "SKIP+ / TUNING+" oder "SKIP- / TUNING-" ein und drücken Sie die Taste "VOLUME- / ALARM 1" zum Bestätigen.

Folgende Einstellungen sind möglich:

- **FM:** Wird die Alarmzeit erreicht schaltet sich das Gerät ein und spielt den zuletzt gehörten Radiosender.
 - **DAB:** Wird die Alarmzeit erreicht schaltet sich das Gerät ein und spielt den zuletzt gehörten Radiosender.
 - **CD:** Wird die Alarmzeit erreicht schaltet sich das Gerät ein und wechselt in den CD-Modus. Die eingelegte CD wird mit dem ersten Titel gestartet und abgespielt.
 - **USB:** Wird die Alarmzeit erreicht schaltet sich das Gerät ein und wechselt in den USB-Modus. Der eingesteckte USB-Stick wird mit dem ersten Titel gestartet und abgespielt.
 - **BUZZ:** Der Signalton ertönt wenn die eingestellte Alarmzeit erreicht ist.
6. Stellen Sie mit der "SKIP+ / TUNING+" oder "SKIP- / TUNING-" Taste die Alarmlautstärke ein. Drücken Sie abschliessend die "VOLUME- / ALARM 1" Taste zum bestätigen.

Um die zweite Alarmzeit einzustellen folgen Sie den oben genannten Schritten mit der "VOLUME+ / ALARM 2" Taste.

Deaktivieren des Alarms

Drücken Sie die Taste "VOLUME- / ALARM 1" oder "VOLUME+ / ALARM 2" sooft bis "Alarm off" im Display erscheint.

Snooze

Durch Drücken der "SLEEP / SNOOZE" Taste wird der Alarm für 9 Minuten unterbrochen.

SLEEP TIMER

Drücken Sie die "SLEEP / SNOOZE" Taste um die Abschaltzeit in 10 Minuten Schritten von 120 Minuten bis 10 Minuten und 5 Minuten und "OFF" (AUS) einzustellen.

DAB

Drücken Sie die Taste "STANDBY / FUNCTION" bis "DAB" im Display angezeigt wird. Das Gerät führt beim ersten Mal einen kompletten Sendersuchlauf durch. Die gefundenen Sender werden in alphabetischer Reihenfolge gespeichert und der erste verfügbare Sender wird abgespielt.

HINWEIS:

Sollte kein DAB+ Empfang vorhanden sein wechseln Sie den Standort des Gerätes oder richten Sie die Antenne neu aus. Drücken und halten Sie die Taste "AMS/MODE" für 3 Sekunden um einen neuen Sendersuchlauf zu starten.

DAB Menü

Im DAB+ Modus drücken Sie die "STOP/MENU" Taste um in das DAB-Menü zu gelangen. das DAB-Menü ist unterteilt in Automatischer Sendersuchlauf, manueller Sendersuchlauf, DRC, Senderbereinigung (Prune) und System.

- Automatischer Sendersuchlauf (Full Scan):
Startet den automatischen Sendersuchlauf.
- Manueller Sendersuchlauf (Manual tune):
Sie benötigen hierfür die Empfangsfrequenz des gewünschten Senders. Sie finden diese auf der Internetseite des Anbieters. Wählen Sie die Frequenz und bestätigen dies mit der Taste "ENTER / PLAY / PAUSE / CLOCK".
- DRC:
Die Abkürzung steht für Digital Range Control. Die Abkürzung DRC beschreibt den Abstand zwischen dem leisesten und lautesten Klang. Wenn DRC hoch eingestellt ist sind leise und laute Töne annähernd gleich. Unter bestimmten Umständen kann dies zu Problemen bei der Wiedergabe führen. Nehmen wir an, Sie hören einen Radiosender in einer relativ lauten Umgebung. Durch Erhöhen der Lautstärke können Sie die leisen Abschnitte lauter spielen. Dies hat jedoch den Nachteil, dass die lauten Abschnitte unangenehm laut werden. Hier ist es sinnvoll, den Dynamikbereich zu reduzieren. Wählen Sie unter folgenden Optionen aus:
 - DRC off: Der dynamische Bereich ist nicht reduziert.
 - DRC high: Der dynamische Bereich ist stark reduziert.
 - DRC low: Der dynamische Bereich ist nicht reduziert.
- Senderbereinigung (Prune):
Es kann sein, dass Sie nach einem Sendersuchlauf oder Standortwechsel einige Sender nicht mehr empfangen können. Mit dieser Funktion können Sie nicht mehr empfangbare Sender aus der Senderliste löschen. Wählen Sie dazu „YES“ und bestätigen Sie dies mit der Taste "ENTER / PLAY / PAUSE / CLOCK".
- System
 - Sprache (Language)
 - Zeit (Time Update)
 - Werkseinstellung (Factory Reset)
 - SW version

FM

1. Drücken Sie die Taste "STANDBY / FUNCTION" bis "FM im Display angezeigt wird.
 2. Für bestmöglichen Empfang wickeln Sie die Antenne komplett aus und richten Sie die Antenne aus.
 3. Das Gerät besitzt zwei Suchlaufoptionen des Sendersuchlaufes.
- **Automatischer Sendersuchlauf (Automatic scan):**
Wichtig! Alles gespeicherten Sender werden überschrieben!
Drücken und halten Sie die Taste "AMS / MODE" für 3 Sekunden. Das Gerät sucht alle verfügbaren Sender und speichert diese von der niedrigsten bis zur höchsten Empfangsfrequenz.
 - **Manueller Sendersuchlauf (Manual scan for audio stations):**
Drücken Sie die Taste "SKIP+ / TUNING+" oder "SKIP- / TUNING-" bis der gewünschte Sender gefunden wurde. Halten Sie die Taste gedrückt so sucht das Gerät automatisch bis zum nächsten empfangbaren Sender.

Sender speichern (Preset station):

1. Drücken und halten Sie die Taste "AMS / MODE" für 2-3 Sekunden bis automatische Programmierung gestartet wird.
2. Das Display zeigt die Nummer der Speicherposition an und die Radiosender werden automatisch in die Positionsnummer voreingestellt (Hinweis: Jede Sequenznummer bedeutet während der automatischen Voreinstellung einen voreingestellten Sender).
3. Um die gespeicherten Sender abzurufen drücken Sie die Taste "PRE. / FOLDER".

Information

Drücken Sie die "INFO" um die FM Informationen anzuzeigen.

FM Menü

Drücken Sie im FM-Modus die "STOP/MENU" Taste um in das FM-Menü zu gelangen. Das FM-Menü ist unterteilt in Suchlaufeinstellungen, Audioeinstellungen und System:

- Suchlaufeinstellungen (Scan setting): Wählen Sie die Option für den automatischen Sendersuchlauf.
Alle Sender: Suche nach allen empfangbaren Sender. Das Gerät stoppt auch bei empfangsschwachen Sendern.
Nur empfangstarke Sender (Strong stations only): Nur gut empfangbare Sender werden gesucht.
- Audioeinstellungen (Audio setting): Wählen Sie zwischen MONO und STEREO-Empfang.
 - System
 - Sprache (Language)
 - Zeit (Time Update)
 - Werkseinstellung (Factory Reset)
 - SW version

CD

1. Drücken Sie die Taste "STANDBY / FUNCTION" bis "CD" im Display angezeigt wird.
2. Öffnen Sie das CD-Fach durch Anheben des CD-Deckels.
3. Legen Sie eine CD mit der beschrifteten Seite nach oben ein und schließen Sie wieder das CD-Fach.
4. Die CD wird eingelesen und mit der Wiedergabe des ersten Titels gestartet.
5. Um die CD zu wechseln drücken Sie die "STOP" Taste, öffnen Sie das CD-Fach und entnehmen Sie vorsichtig die CD.

Achten Sie darauf dass das CD-Fach immer geschlossen ist.

Die Bedienung finden Sie im Bereich "STEUERELEMENTE".

HINWEIS:

- Ist eine CD nicht korrekt eingelegt oder wenn keine CD eingelegt ist zeigt das Display "NO" an.
- Eine Wiedergabe von selbst aufgenommenen CDs kann auf Grund der großen Auswahl an verfügbaren Software- und CD-Medien nicht garantiert werden.

USB

Dieses Gerät wurde nach den neuesten technischen Errungenschaften im USB-Bereich entwickelt. Die große Auswahl an verschiedenen USB-Speichergeräten aller Typen, die derzeit auf dem Markt sind, erlauben leider keine vollständige Kompatibilität mit allen USB-Speichergeräten. Aus diesem Grund können in seltenen Fällen Probleme bei der Wiedergabe von Dateien von USB-Speichergeräten auftreten. Dies ist keine Fehlfunktion des Geräts.

1. Drücken Sie die Taste "STANDBY / FUNCTION" bis "USB" im Display angezeigt wird.
2. Verbinden Sie das USB-Speichermedium mit der USB-Buchse des Gerätes. Die Wiedergabe startet nach einigen Sekunden automatisch.

Die Bedienung finden Sie im Bereich "STEUERELEMENTE".

HINWEIS:

- Verbinden Sie immer direkt das USB-Speichermedium mit dem Gerät um Fehlfunktionen auszuschließen.
- Der USB-Anschluss ist nicht zum Aufladen externer Geräte geeignet.

WICHTIG:

Bevor das USB-Speichermedium entfernen wechseln Sie immer in einen anderen Funktionsmodus.

STEUERELEMENTE

HINWEIS:

Abhängig vom Wiedergabegerät werden möglicherweise nicht alle Funktionen unterstützt.

ENTER / PLAY / PAUSE / CLOCK

- Sie können die Wiedergabe unterbrechen und fortsetzen. Im Display blinkt bei Pause die abgespielte Zeit. Drücken Sie die Taste um die Wiedergabe fortzusetzen.
- Drücken und halten Sie die Taste um die aktuelle Zeit anzuzeigen.

SKIP+ oder SKIP-

Mit der Taste "SKIP+ / TUNING+" können Sie den nächsten Titel auswählen. Drücken und halten Sie die Taste gedrückt so sucht das Gerät innerhalb des Titels.

Mit der Taste "SKIP- / TUNING-" können Sie folgendes steuern:

Einmal gedrückt = Der gegenwärtige Titel wird erneut abgespielt.

Zweimal gedrückt = Das Gerät springt zum vorherigen Titel.

STOP

Die Wiedergabe wird beendet.

MODE

Im Stop-Modus kann der Wiedergabe-Modus ausgewählt werden.

Während der Wiedergabe einer CD:

Einmal gedrückt = Normaler Wiedergabe-Modus (Im Display "Normal").

Zweimal gedrückt = Der aktuelle Titel wird wiederholt (Im Display "Repeat One").

Dreimal gedrückt = Alle Titel der CD werden wiederholt (Im Display "Repeat All").

Viermal gedrückt = Die Titel werden in zufällig wiedergegeben (Im Display ("Random").

Fünfmal gedrückt = Die CD wird normal wiedergegeben.

Während der Wiedergabe von MP3-Musik (Im USB-Modus):

Einmal gedrückt = Normaler Wiedergabe-Modus (Im Display "Normal").

Zweimal gedrückt = Der aktuelle Titel wird wiederholt (Im Display "Repeat One").

Dreimal gedrückt = Der ausgewählte Ordner wird wiederholt abgespielt (Im Display „RepeatFolder“).

Viermal gedrückt = Alle Titel der CD werden wiederholt (Im Display "Repeat All").

Fünfmal gedrückt = Die Titel werden in zufällig wiedergegeben (Im Display ("Random").

Sechsmal gedrückt = Die CD wird normal wiedergegeben

PRE. /FOLDER

Verwenden Sie die Taste um den Ordner zu wählen.

Programmierte Wiedergabe

Mit dieser Funktion können Sie eine bestimmte Reihenfolge der Titel programmieren.

1. Drücken Sie die „STOP“-Taste.
2. Drücken Sie die Taste "AMS / MODE". "P_01" beginnt zu blinken im Display. P_01 zeigt den Speicherplatz an.
Drücken Sie die Taste "SKIP+ / TUNING+" oder "SKIP- / TUNING-" um den gewünschten Titel zu wählen und drücken Sie danach die "AMS / MODE" Taste erneut. Im Display wechselt die Anzeige von "P_01" auf "P_02".
3. Wählen Sie den nächsten Titel mit der Taste "SKIP+ / TUNING+" oder "SKIP- / TUNING-" und drücken Sie die Taste "AMS / MODE" erneut. Wiederholen Sie die Schritte erneut bis alle gewünschten Titel gespeichert sind.

HINWEIS: Ist die Speicherkapazität der Titel voll erscheint im Display "PROGFULL".

4. Drücken Sie die "ENTER / PLAY / PAUSE / CLOCK" Taste um die Wiedergabe zu starten. Links oben im Display wird dabei „MEM“ angezeigt.
5. Drücken Sie die Taste erneut um die Wiedergabe zu unterbrechen.
6. Um die Wiedergabe fortzusetzen drücken Sie die Taste "ENTER / PLAY / PAUSE / CLOCK" erneut.

- Um die programmierten Titel zu löschen drücken Sie zweimal die Taste "STOP". Die Anzeige „MEM“ im Display erlischt.

Musikwiedergabe im MP3-Format

Mit diesem Gerät ist es möglich, Musikstücke im MP3-Format abzuspielen. Das Gerät unterstützt auch alle gängigen CD-Typen: CD, CD-RW, CD-R. Das Gerät kann MP3-CDs abspielen. Bis zu 99 Tracks können komprimiert und auf diesen CDs gespeichert werden. Ihr Gerät erkennt automatisch eine MP3-CD (die Gesamtzahl der Titel und MP3s wird im Display angezeigt). Tracks können wie unter "Programmierte Wiedergabe" beschrieben programmiert werden.

AUX-IN

Mit diesem Anschluss können Sie externe Geräte an diesem Gerät anschließen und wiedergeben.

- Verbinden Sie das externe Gerät mit einem 3.5mm Stecker mit der AUX-IN Buchse.
- Drücken Sie die Taste "STANDBY / FUNCTION" bis "AUX" im Display angezeigt wird.
- Starten Sie die Wiedergabe an Ihrem externen Gerät. Regeln Sie die Lautstärke mit den Tasten "VOLUME- / ALARM 1" oder "VOLUME+ / ALARM 2".
- Die Steuerung des Gerätes entnehmen Sie der Bedienungsanleitung des externen Gerätes.

HINWEIS:

Stellen Sie die Lautstärke an Ihrem externen Gerät hoch ein um eine gute Klangqualität zu erreichen.

KOPFHÖRERANSCHLUSS

Um einen Kopfhörer anzuschließen verwenden Sie einen mit einem 3.5mm Stereo-Klinkenstecker. Stecken Sie diesen in die Kopfhörerbuchse des Gerätes. Die Lautsprecher werden dabei Stumm geschaltet.

TECHNISCHE DATEN

Spannungsversorgung	: AC 230V~50Hz
Batterieversorgung	: 6 Batterie Type UM-2 / "C" Size 1,5V
DAB+ Frequenzbereich	: 174 – 240MHz
FM Frequenzbereich	: 87,5 – 108,0 MHz
Festsenderspeicher	: 20 DAB+, 20 FM
Musikausgangsleistung	: 2x 2W RMS

IMPORTEUR

Wörlein GmbH	Tel.:	+49 9103 71 67 0
Gewerbestr. 12	Fax.:	+49 9103 71 67 12
D 90556 Cadolzburg	Email:	service@woerlein.com
Germany	Web:	www.woerlein.com

Technische Änderungen und Druckfehler vorbehalten

Copyright by Woerlein GmbH, 90556 Cadolzburg, www.woerlein.com

Vervielfältigung nur mit ausdrücklicher Genehmigung der Woerlein GmbH

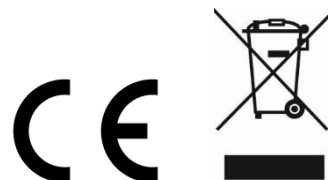

ENVIRONMENTAL PROTECTION



Do not dispose of this product with the normal household waste at the end of its life cycle. Return it to a collection point for the recycling of electrical and electronic devices. This is indicated by the symbol on the product, user manual or packaging

The materials are reusable according to their markings. By reusing, recycling or other forms of utilization of old devices you make an important contribution to the protection of our environment.

Please contact your local authorities for details about collection points.

	WARNING Risk of electric shock Do not open!	
Caution: To reduce the risk of electric shock, do not remove the cover (or back). There are no user serviceable parts inside. Refer servicing to qualified service personnel.		



This symbol indicates the presence of dangerous voltage inside the enclosure, sufficient enough to cause electric shock.



This symbol indicates the presence of important operating and maintenance instructions for the device

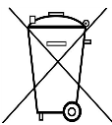

Used batteries are hazardous waste and NOT to be disposed of with the household waste! As a consumer you are legally obligated to return all batteries for environmentally responsible recycling – no matter whether or not the batteries contain harmful substances*)

Return batteries free of charge to public collection points in your community or shops selling batteries of the respective kind. Only return fully discharged batteries

*) marked Cd = cadmium, Hg = mercury, Pb = lead

- Only use mercury and cadmium-free batteries.
- Used batteries are hazardous waste and NOT to be disposed of with the household waste!!!
- Keep batteries away from children. Children might swallow batteries.
- Contact a physician immediately if a battery was swallowed.
- Check your batteries regularly to avoid battery leakage.
- Batteries shall not be exposed to excessive heat such as sunshine, fire or the like.
- CAUTION: Danger of explosion if battery is incorrectly replaced
- Replace only with the same or equivalent type

	CAUTION - INVISIBLE LASER RADIATION WHEN OPENING THE COVER OR PRESSING THE SAFETY INTERLOCK. AVOID EXPOSURE TO THE LASER BEAM.
--	---



To prevent possible hearing damage, do not listen at high volume levels for long periods

- Use the device in dry indoor environments only.
- Protect the device from humidity.
- This apparatus is for moderate climates areas use, not suitable for use in tropical climates countries.

- No objects filled with liquids, such as vases, shall be placed on the apparatus.
- The mains plug or an appliance coupler is used as the disconnect device, the disconnect devices shall remain readily operable.
- Connect this device to a properly installed and earthed wall outlet only. Make sure the mains voltage corresponds with the specifications on the rating plate.
- Make sure the mains cable stays dry during operation. Do not pinch or damage the mains cable in any way.
- A damaged mains cable or plug must immediately be replaced by an authorized service center.
- In case of lightning, immediately disconnect the device from the mains supply.
- Children should be supervised by parents when using the device.
- Clean the device with a dry cloth only.
- Do NOT use CLEANING AGENTS or ABRASIVE CLOTHS!
- Do not expose the device to direct sunlight or other heat sources.
- Install the device at a location with sufficient ventilation in order to prevent heat accumulation.
- Do not cover the ventilation openings!
- Install the device at a safe and vibration-free location.
- Install the device as far away as possible from computers and microwave units; otherwise radio reception may be disturbed.
- Do not open or repair the enclosure. It is not safe to do so and will void your warranty. Repairs only by authorized service/ customer center.
- No naked flame sources, such as lighted candles, should be placed on the unit.
- When you are necessary to ship the unit store it in its original package. Save the package for this purpose.
- In case of malfunction due to electrostatic discharge or fast transient (burst), remove and reconnect the power supply.
- If the unit is not using for a long period of time, disconnect it from the power supply by unplugging the power plug. This is to avoid the risk of fire.

LOCATION OF CONTROLS

FRONT VIEW

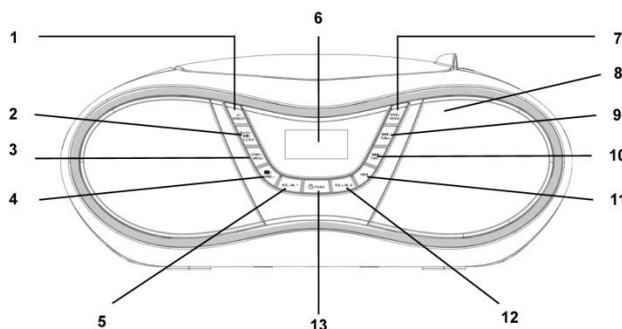

- | | |
|---------------------------------------|------------------------------|
| 1 SLEEP / SNOOZE button | 8 Speaker |
| 2 ENTER / PLAY / PAUSE / CLOCK button | 9 SKIP+ / TUNING+ button |
| 3 STOP / MENU button | 10 SKIP- / TUNING- button |
| 4 PRE. / FOLDER button | 11 INFO button |
| 5 VOLUME- / ALARM 1 button | 12 VOLUME+ / ALARM 2 button |
| 6 DISPLAY | 13 STANDBY / FUNCTION button |
| 7 AMS / MODE button | |

SIDE VIEW

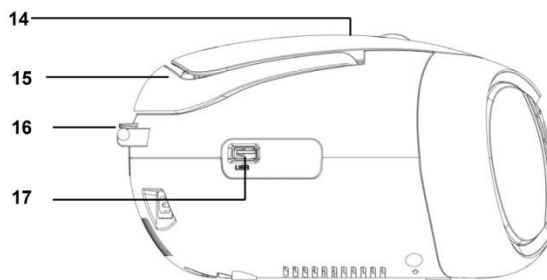

- | | |
|------------|---------------|
| 14 CD Door | 16 FM Antenna |
| 15 Handle | 17 USB Jack |

REAR VIEW

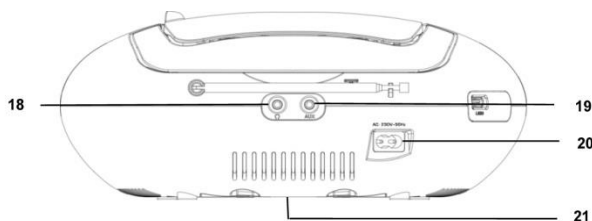

- | | |
|-------------------|-----------------|
| 18 Headphone Jack | 20 AC socket |
| 19 AUX-IN Jack | 21 Battery Door |

INSTALLATION

- Select a suitable location for the device, such as a dry, flat, non-slip surface on which it is easy to operate the machine.
- Ensure that the device is sufficiently ventilated.
- Remove the protective film from the display if it is still present.
- Press the “STANDBY / FUNCTION” button to turn on the device.
- Press the “STANDBY / FUNCTION” button for approx. 3 seconds to switch into the standby mode.

Power Supply

- Ensure that the voltage is the same as that indicated on the model identification plate.
- Connect the power cable supplied (see battery compartment if necessary) to a properly installed safety power socket and the mains connector AC on the back of the machine.

Inserting the Batteries (not supplied)

1. Open the lid of the battery compartment.
2. Insert 6 batteries of type UM-2 (“C” size) 1.5 V. Please ensure that the polarity is correct (see the floor of the battery compartment)!
3. Then close the battery lid.

NOTE:

When a mains cable is connected the batteries are automatically switched off.

After about 10 minute without a signal, the device will automatically switch to standby.

SETTING CLOCK AND DATE

The system must be in standby mode in order to set the clock.

1. Press and hold the “ENTER / PLAY / PAUSE / CLOCK” button for approx.2 seconds.
2. Use the “SKIP+ / TUNING+” & “SKIP- / TUNING-” buttons to set the time format “12 / 24hr”.
3. Press the “ENTER / PLAY / PAUSE / CLOCK” button to confirm time format.
4. Use the “SKIP+ / TUNING+” & “SKIP- / TUNING-” buttons to set the hours accordingly. The hour digits start flashing.
5. Press the “ENTER / PLAY / PAUSE / CLOCK” button to confirm the hour.
6. Repeat step 4 and 5 to set the minute / date.

NOTE:

Press and hold the “ENTER / PLAY / PAUSE / CLOCK” button during operation order to briefly display the current time.

ALARM

Setting of the alarm time

The system must be in standby mode in order to set the alarm.

You have the option of setting two alarm times. Proceed as follows:

1. Press the “VOLUME- / ALARM 1” button for about 3 seconds. The hours of the currently set alarm time will start to flash.
2. Perform the settings with the “SKIP+ / TUNING+” & “SKIP- / TUNING-” buttons.
3. Press the “VOLUME- / ALARM 1” button to confirm. The minutes will start to flash.
4. Perform the settings with “SKIP+ / TUNING+” & “SKIP- / TUNING-” button.

5. Press the “VOLUME- / ALARM 1” button to confirm. Then choose how you would like to be woken up. Perform the settings with the “SKIP+ / TUNING+” & “SKIP- / TUNING-” buttons. Press the “VOLUME- / ALARM 1” to confirm.
 - FM:
As soon as the set alarm time has been reached, the radio will turn on. The last preset station will play.
 - DAB:
As soon as the set alarm time has been reached, the radio will turn on. The last preset station will play.
 - CD:
As soon as the set alarm time has been reached, the device will turn on in CD mode. The inserted CD will be played from the first track.
 - USB:
As soon as the set alarm time has been reached, the device will turn on in USB mode. The tracks of the connected storage device will be played from the first track.
 - BUZZ:
A buzzer will sound when reaching the alarm time.
6. Finally, press the “SKIP+ / TUNING+” & “SKIP- / TUNING-” buttons to set the alarm volume. Press the “VOLUME- / ALARM 1” to confirm.

To set the second alarm time, repeat each of the above steps with the “VOLUME+ / ALARM 2” button.

Deactivate the alarm

Press “VOLUME- / ALARM 1” or “VOLUME+ / ALARM 2” shortly to choose “Alarm off” .

Snooze

The automatically set alarm function can be switched off for 9 minutes with the “SLEEP / SNOOZE” button.

SLEEP TIMER

Press the “SLEEP / SNOOZE” button shortly to adjust the sleep timer in 10 minutes steps from 120 minutes to 10 and 5 to OFF.

DAB

Select the DAB mode with the “STANDBY / FUNCTION” button, until “DAB” is shown in the display.

The radio will automatically do a full scan of DAB+ stations. The list of stations is then stored, eliminating the need for another full scan when the radio is turned on next time. When the scan is complete, the stations are stored in alphabetical order. The first available station will be played back.

NOTE:

If there is no DAB+ reception at any time, change the position of the unit or adjust the antenna. Press and hold the “AMS/MODE” button for approx. 3 seconds to start a new search.

In DAB mode, press the “STOP/MENU” button to enter the DAB menu.

The DAB menu is divided into menus: Full scan, Manual tune, DRC, Prune and System.

- **Full scan:**
Starts the station scan. The DAB frequency band is scanned for stations.
- **Manual tune:**
To do so you need to know the station frequency. This can be found on the internet site of the broadcasting service. Select individual frequencies using the “ENTER / PLAY / PAUSE / CLOCK” button.
- **DRC:**
Short for Digital Range Control (dynamic range). The term DRC describes the ratio between the quietest and the loudest sound. If the dynamic range is very high there are very soft sounds as well as very loud sounds.
Under some circumstances this may present a problem with playback. Let us assume that you are listening to a radio station in a relatively loud environment. By increasing the volume you can play the quiet sections louder.
This however has the disadvantage that the loud sections become uncomfortably loud. It makes sense here to reduce the dynamic range. Select between the options:
 - DRC off: The dynamic range is not reduced.
 - DRC high: The dynamic range is sharply reduced.
 - DRC low: The dynamic range is slightly reduced
- **Prune:**
It may be that you can no longer receive some stations after a station scan or change of location. With this function you can delete these stations from the reception list. Select “YES” and confirm with the “ENTER / PLAY / PAUSE / CLOCK” button.
- **System**
 - Language
 - Time Update
 - Factory Reset
 - SW version

Preset station:

1. Press and hold the "AMS / MODE" button on unit for about 2-3 seconds to start the automatic preset process.
2. Display will show the memory sequence number and radio stations will be automatically preset into the sequence number (Note: Each sequence number means 1 preset station while during automatic preset process.)
3. Once all the stations were automatic preset, press the “PRE. / FOLDER” button to choose preset stations.

FM

1. Select the RADIO mode with the “STANDBY / FUNCTION” button, until “FM” is shown in the display.
2. For FM reception: Completely extend the telescopic antenna. Change its position to improve the reception.
3. There are two options to search for and preset radio stations.
 - **Automatic scan:**
Important! Any preset radio stations will be overridden.
Press and hold the "AMS / MODE" button for approx.3 seconds. The system scans the entire frequency band for radio stations. Any stations found will be preset from lowest to highest frequency.
 - **Manual scan for audio stations:**
Briefly press the “SKIP+ / TUNING+” & “SKIP- / TUNING-” buttons, until you have found the radio station which you are looking for. If you keep one of the buttons pressed down, the device will search to the previous, respectively next radio station.

Preset station:

1. Press and hold the "AMS / MODE" button on unit for about 2-3 seconds to start the automatic preset process.
2. Display will show the memory sequence number and radio stations will be automatically preset into the sequence number (Note: Each sequence number means 1 preset station while during automatic preset process.)
3. Once all the stations were automatic preset, press the “PRE. / FOLDER” button to choose preset stations.

Info display

Press the “INFO” button to show the FM information.

FM Menu

In FM mode, press the “STOP/MENU” button to enter the FM menu.

The FM menu is divided into menus: Scan setting, Audio setting and System.

- Scan setting: Select the desired option for automatic station search.
 - All stations: Search for all stations that can be received. In this case, station search also stops for weak stations.
 - Strong stations only: Only clear stations are searched.
- Audio setting: Select the MONO or STEREO for FM reception.
- System
 - Language
 - Time Update
 - Factory Reset
 - SW version

CD

1. Select the CD mode with the “STANDBY / FUNCTION” button, until “CD” is shown in the display.
2. Open the CD compartment by pulling the lid upwards by the tab.
3. Insert an audio CD with the printed side facing upwards on to the central cone so that the CD clicks into place and then close the lid of the CD compartment.
4. The CD will play from the first title.
5. In order to remove a CD, please press the STOP button, open the CD compartment and lift the CD out carefully.

Always keep the CD deck closed.

NOTE:

If a disc is inserted the wrong way around, respectively if no disc is inserted, then the message “NO “ appears in the display.

USB

This device has been developed in line with the latest technical advances in the USB field. The wide range of different USB storage devices of all types which are currently on the market, unfortunately do not allow us to guarantee full compatibility with all USB storage devices. For this reason, in rare cases there may be problems in playing back files from USB storage devices. This is not a malfunction of the device.

1. Select the USB mode with the “STANDBY / FUNCTION” button, until “USB” is shown in the display.
2. Connect a USB storage device directly into the port. Playback will automatically start after a few seconds.

For operation, please refer to the section “CONTROL BUTTONS”.

NOTE:

- Always directly connect a USB storage medium to the USB port to prevent any malfunctions.
- The USB port is not designed for charging external devices.

CAUTION:

Switch the device to a different operating mode before you remove the USB storage device.

CONTROL BUTTONS

VOLUME

You can set the desired volume with the “VOLUME- / ALARM 1” or “VOLUME+ / ALARM 2” button.

ENTER / PLAY / PAUSE / CLOCK

- You can briefly interrupt and resume playback using this button. The display shows the elapsed playback time flashing. Pressing again continues playback.
- Press and hold this button during operation to briefly display the current time.

SKIP+ & SKIP-

With “SKIP+ / TUNING+” button you can jump to the next or previous track etc.

If the button is kept pressed down, the machine starts to search through the tracks.

The “SKIP- / TUNING-” button can be used as follows:

Press once = This starts the current track again from the beginning.

Press twice = This jumps back to the previous track.

STOP

The playback is stopped.

MODE

In stop mode for programming any order of tracks (see the section on “Programmed Play”).

During the playback of an audio CD:

Press once = the normal play mode. The display will show “Normal”.

Press twice = the current track is repeated continuously. The display will show “Repeat One”.

Press three times = the whole CD is played continuously. The display will show “Repeat All”.

Press four times = all tracks will be played in random order. The display will show “Random”.

Press five times = back to the normal play mode.

During playback of MP3 music (Under USB mode):

Press once = the normal play mode. The display will show “Normal”.

Press twice = the current track is repeated continuously. The display will show “Repeat One”.

Press three times = the selected folder is repeated continuously. The display will show “Repeat Folder”.

Press four times = the whole CD is played continuously. The display will show “Repeat All”.

Press five times = all tracks will be played in random order. The display will show “Random”.

Press six times = back to the normal play mode.

PRE. / FOLDER

Use the “PRE. / FOLDER” button to chose the folder.

Programmed Play

This can be used to program any desired sequence of tracks.

1. Press the "STOP" button.
2. Press the "AMS / MODE" button. "P_01" will start to flash..
P_01 means the storage space
Use the "SKIP+ / TUNING+" & "SKIP- / TUNING-" buttons to select the desired track and then press the "AMS / MODE" button again.
The display "P_01" will be changed to "P_02".
3. Select the next track with the "SKIP+ / TUNING+" & "SKIP- / TUNING-" buttons and press the "AMS / MODE" button again. Repeat the procedure until all the desired tracks are selected.

NOTE:

Once the storage capacity of the tracks to be programmed has been reached "PROGFULL" will show in the display.

4. Press the "ENTER / PLAY / PAUSE / CLOCK" button. The playback starts.
The upper-left of the display will show "MEM".
5. Press once the button to stop the playback while retaining the program.
6. To play the programmed back again, press the "ENTER / PLAY / PAUSE / CLOCK" button.
7. To delete the program, press the "STOP" button twice. The notification "MEM" will disappear.

Playing back Music in MP3 Format

With this device it is possible to play back pieces of music in MP3 format. The device also supports all standard CD types: CD, CD-RW, CD-R.

This machine is able to play MP3 CDs. Up to 99 tracks can be compressed and stored on these CDs. Your machine detects an MP3 CD automatically (the total number of tracks and MP3s appears in the display). If you would like to play one of these CDs, proceed as described under "Playing CDs/MP3". Tracks can be programmed as described under "Playing Back Programmed Tracks".

Headphone socket

To listen to music privately, use headphones with a 3.5 stereo jack plug and connect to the headphones socket on the back of the system. The speakers will then be muted.

AUX IN SOCKET

Via this socket you can also hear the sound of other playback devices such as MP3 players, CD players etc. through the loudspeakers.

1. Please connect the external device with a 3.5 mm stereo jack plug to the AUX-IN socket.
2. Repeatedly press the "STANDBY / FUNCTION" button, until "Aux" is shown in the display.
3. You will hear the sound playback from the external device through the loudspeakers. You may adjust the volume with "VOLUME- / ALARM 1" or "VOLUME+ / ALARM 2" buttons. The CD buttons are not functional.
4. For the remaining procedure please see the operating instructions of the external sound source.

NOTE:

Adjust the volume of the external device to a comfortable level.

TECHNICAL SPECIFICATION

Power input	: AC 230V~50Hz
Battery supply	: 6 batteries type UM-2 / "C" size 1,5V
DAB+ Range	: 174 – 240MHz
FM range	: 87,5 – 108,0 MHz
Preset Stations	: 20 DAB+, 20 FM
Audio power output	: 2x 2W RMS

IMPORTER

Wörlein GmbH
Gewerbestr. 12
D 90556 Cadolzburg
Germany

Tel.: +49 9103 71 67 0
Fax.: +49 9103 71 67 12
Email: service@woerlein.com
Web: www.woerlein.com

Technische Änderungen und Druckfehler vorbehalten

Copyright by Woerlein GmbH, 90556 Cadolzburg, www.woerlein.com

Vervielfältigung nur mit ausdrücklicher Genehmigung der Woerlein GmbH



PROTECTION DE L'ENVIRONNEMENT



Ne jetez pas ce produit avec les ordures ménagères lorsqu'il est usagé. Retournez-le à un point de collecte pour le recyclage des appareils électriques et électroniques. Cette recommandation est indiquée par le



symbole sur le produit, le mode d'emploi ou l'emballage.

Les composants sont réutilisables en fonction de leur marquage. En réutilisant, recyclant ou employant autrement les vieux appareils, vous contribuerez de façon significative à la protection de notre environnement.

Veillez contacter vos collectivités locales pour vous renseigner sur les points de collecte

	ATTENTION	
Risque d'électrocution Ne pas ouvrir!		
Attention! Pour réduire le risque d'électrocution, ne retirez pas le couvercle (ou l'arrière). L'utilisateur ne peut entretenir aucune pièce à l'intérieur. Confiez l'entretien à un personnel qualifié. ntretenir aucune pièce à l'intérieur. Confiez l'entretien à un personnel qualifié.		



Ce symbole indique la présence d'une tension dangereuse à l'intérieur de l'appareil, qui est suffisante pour provoquer un choc électrique.



Ce symbole indique la présence de consignes importantes de fonctionnement et d'entretien de pour l'appareil



Les piles usages sont des déchets dangereux et ne doivent PAS être jetées avec les ordures ménagères ! La loi impose aux consommateurs de disposer de **toutes les piles** pour un recyclage écologique – et ce que les piles soient de contenance dangereuse ou pas*).

Disposer gratuitement des piles dans les points de collecte de votre communauté ou auprès des magasins détaillant les piles de même catégories.

Ne disposez que de piles entièrement vides.

***) marquée Cd = cadmium, Hg = mercure, Pb = plomb**

CLASS 1 LASER PRODUCT KLASSE 1 LASER PRODUKT LUOKAN 1 LASER LAITE KLASS 1 LASER APPARAT PRODUCTO LASER CLASE 1	ATTENTION – RADIATION LASER INVISIBLE LORSQUE VOUS OUVREZ LE COUVERCLE OU APPUYEZ SUR L'ENCLENCHEMENT DE SECURITE. EVITEZ TOUTE EXPOSITION AU RAYON LASER
--	--



Pour éviter des lésions auditives, n'écoutez pas à des niveaux sonores élevés pendant de longues périodes.

- N'utilisez l'appareil qu'à l'intérieur dans un lieu sec
- Protégez l'appareil contre l'humidité
- N'ouvrez pas l'appareil **RISQUE D'ELECTROCUTION !** Faites effectuer l'ouverture et l'entretien par un personnel qualifié
- Ne connectez cet appareil qu'à une prise murale correctement installée et reliée à la terre Assurez-vous que la tension principale corresponde aux recommandations de la plaque d'indice.

- Assurez-vous que le câble d'alimentation reste au sec pendant le fonctionnement. Ne pincez pas le câble et ne l'endommagez d'aucune façon.
- Un câble de réseau ou une prise abimés doivent être immédiatement remplacés par un centre agréé.
- En cas de tonnerre, débranchez immédiatement l'appareil de l'alimentation.
- Les enfants doivent être surveillés par leurs parents lorsqu'ils utilisent l'appareil.
- Ne nettoyez l'appareil qu'avec un tissu sec.
- N'utilisez PAS de PRODUITS DETERGENTS ou de CHIFFONS ABRASIFS !
- N'exposez pas l'appareil à la lumière directe du soleil ou toute autre source de chaleur
- Installez l'appareil dans un emplacement suffisamment ventilé pour éviter une accumulation de chaleur.
- Ne recouvrez pas les grilles d'aération !
- Installez l'appareil dans un emplacement sécurisé et sans vibrations.
- Ne pas installer l'appareil à proximité d'ordinateurs et fours à micro-ondes; sinon la réception de radio pourrait être perturbée.
- Ne pas ouvrir ou réparer l'appareil. Cela est dangereux et annulerait la garantie. La réparation doit être uniquement effectuée que par un centre de réparations / service agréé.
- L'appareil est équipé d'un « Laser Classe 1 ». Evitez toute exposition au rayon laser car cela pourrait blesser les yeux.
- N'utilisez que des piles au mercure et sans cadmium.
- Les piles usagées sont des déchets dangereux et ne doivent PAS être jetées avec les ordures ménagères !!! Ramenez les piles à votre point de vente ou aux points de collecte de votre ville.
- Eloignez les piles des enfants. Les enfants pourraient avaler les piles. En cas d'ingestion d'une pile, contactez immédiatement un médecin.
- Vérifiez régulièrement vos piles pour éviter les fuites.
- La prise de courant ou un coupleur d'appareil est utilisé comme dispositif de déconnexion, les dispositifs de déconnexion doivent rester facilement utilisables.
- Aucune source de flamme nue, telle que des bougies allumées, ne doit être placée sur l'appareil.
- Aucun objet rempli de liquide, tel que des vases, ne doit être placé sur l'appareil.
- Cet appareil, conçu pour les climats modérés, ne convient pas pour une utilisation dans les pays au climat tropical.

EMPLACEMENT DES BOUTONS

VUE DE FACE

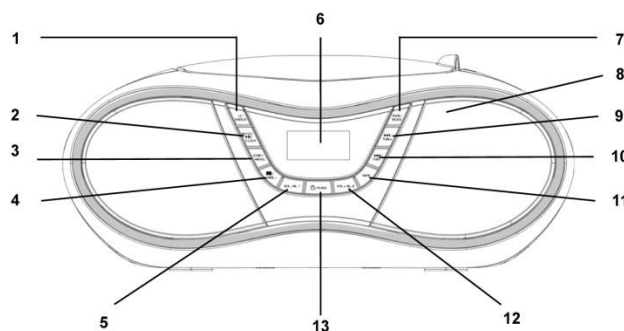

- | | | | |
|---|--|----|-----------------------------|
| 1 | Bouton REPORT/SOMMEIL | 8 | Haut-parleur |
| 2 | Bouton VALIDER/LECTURE/PAUSE/
HORLOGE | 9 | Bouton SAUT+/SYNTONISATION+ |
| 3 | Bouton ARRÊT/MENU | 10 | Bouton SAUT-/SYNTONISATION- |
| 4 | Bouton PRÉCÉDENT/DOSSIER | 11 | Bouton INFORMATION |
| 5 | Bouton VOLUME-/ALARME 1 | 12 | Bouton VOLUME+/ALARME 2 |
| 6 | Écran | 13 | Bouton VEILLE/FONCTION |
| 7 | Bouton AMS/MODE | | |

VUE SIDE

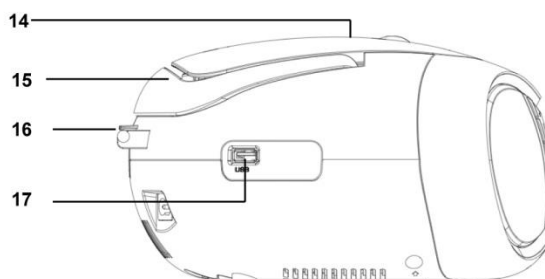

- | | | | |
|----|-----------------|----|-----------|
| 14 | COMPARTIMENT CD | 16 | Antenne |
| 15 | Poignée | 17 | Prise USB |

VUE ARRIÈRE

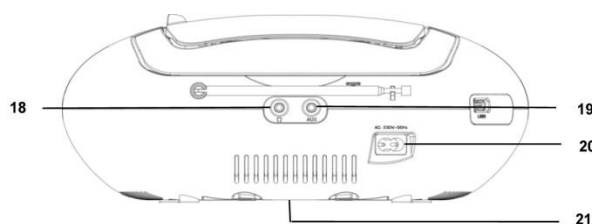

- | | | | |
|----|---------------------------|----|-----------------------------|
| 18 | Prise casque | 20 | Prise de courant |
| 19 | Prise d'entrée auxiliaire | 21 | Compartiment de la batterie |

INSTALLATION

- Sélectionnez l'emplacement approprié pour installer l'appareil et les enceintes. L'idéal serait une surface plane et antidérapante sur laquelle vous pouvez utiliser l'appareil en toute simplicité.
- Assurez-vous que l'appareil est convenablement ventilé !
- Retirez le film protecteur de l'écran s'il est encore là.
- Appuyez sur le bouton « STANDBY/FUNCTION » pour allumer l'appareil.
- Appuyez sur le bouton « STANDBY/FUNCTION » pendant environ 3 s pour entrer en veille.

Alimentation

- Attention à la tension secteur ! La tension appropriée de l'appareil est indiquée sur la plaque signalétique.
- Branchez la fiche secteur dans une prise d'alimentation installée comme il se doit.
- En cas d'inutilisation prolongée, débranchez la fiche secteur.

Insérez la batterie (non inclus dans la livraison)

1. Ouvrez le compartiment de la batterie
2. Insérez 6 piles UM-2 (taille "C") de 1,5V. Faites attention à la polarité correcte (voir dans le compartiment des piles).
3. Fermez le compartiment de la batterie

REMARQUE :

Lorsqu'un câble d'alimentation est branché, les piles sont automatiquement éteintes. Au bout de 10 minutes sans aucun signal, l'appareil entre automatiquement en veille.

RÉGLAGE DE L'HEURE ET DE LA DATE

Assurez-vous que l'appareil est en veille avant de régler l'heure.

1. Maintenez enfoncé le bouton « ENTER/PLAY/PAUSE/CLOCK » pendant environ 2 secondes.
2. Appuyez sur les boutons « SKIP+/TUNING+ » et « SKIP-/TUNING- » pour sélectionner le format d'heure « 12hr » ou « 24hr ».
3. Appuyez sur le bouton « ENTER/PLAY/PAUSE/CLOCK » pour confirmer le format de l'heure.
4. Appuyez sur les boutons « SKIP+/TUNING+ » et « SKIP-/TUNING- » pour définir le nombre d'heures. Les chiffres des heures commencent à clignoter.
5. Appuyez sur le bouton « ENTER/PLAY/PAUSE/CLOCK » pour confirmer le nombre d'heures.
6. Répétez les étapes 4 et 5 pour régler le nombre de minutes et la date.

REMARQUE :

Maintenez enfoncé le bouton « ENTER/PLAY/PAUSE/CLOCK » pendant le réglage de l'heure/la date pour afficher brièvement l'heure qu'il est.

ALARME

Réglage de l'heure de l'alarme

Assurez-vous que l'appareil est en veille avant de régler l'alarme.

Vous pouvez définir deux heures d'alarme. Procédez comme suit :

1. Appuyez pendant environ 3 secondes sur le bouton « VOLUME-/ALARM 1 ». Les chiffres des heures de l'heure de l'alarme en cours commencent à clignoter.
2. Appuyez sur les boutons « SKIP+/TUNING+ » et « SKIP-/TUNING- » pour effectuer les réglages.
3. Appuyez sur le bouton « VOLUME-/ALARM 1 » pour confirmer. Les chiffres des minutes commencent à clignoter.
4. Appuyez sur les boutons « SKIP+/TUNING+ » et « SKIP-/TUNING- » pour effectuer les réglages.
5. Appuyez sur le bouton « VOLUME-/ALARM 1 » pour confirmer. Sélectionnez le mode de sonnerie. Appuyez sur les boutons « SKIP+/TUNING+ » et « SKIP-/TUNING- » pour effectuer les réglages. Appuyez sur le bouton « VOLUME-/ALARM 1 » pour confirmer.

Les différentes options disponibles sont :

- **FM** : dès que l'heure de l'alarme définie est atteinte, la radio s'allume. La lecture de la dernière station mémorisée démarre.
 - **DAB** : dès que l'heure de l'alarme définie est atteinte, la radio s'allume. La lecture de la dernière station mémorisée démarre.
 - **CD** : dès que l'heure de l'alarme définie est atteinte, l'appareil s'allume en mode CD. La lecture de la première piste du CD inséré démarre.
 - **USB** : dès que l'heure de l'alarme définie est atteinte, l'appareil s'allume en mode USB. La lecture de la première piste du périphérique de stockage connectée démarre.
 - **AVERTISSEUR** : dès que l'heure de l'alarme définie est atteinte, l'avertisseur de l'appareil retentit.
6. Pour finir, appuyez sur les boutons « SKIP+/TUNING+ » et « SKIP-/TUNING- » pour définir le volume de l'alarme. Appuyez sur le bouton « VOLUME-/ALARM 1 » pour confirmer.

Pour définir la seconde heure d'alarme, répétez toutes les étapes ci-dessus à l'aide du bouton « VOLUME+/ALARM 2 ».

Désactiver l'alarme

Appuyez brièvement sur le bouton « VOLUME-/ALARM 1 » ou « VOLUME+/ALARM 2 » pour sélectionner « Alarm off ».

Report d'alarme

Le bouton « SLEEP/SNOOZE » permet de désactiver l'alarme définie automatiquement pendant 9 minutes.

MINUTERIE DE SOMMEIL

Appuyez brièvement sur le bouton « SLEEP/SNOOZE » pour régler la minuterie de sommeil par décrétement de 10 minutes, de 120 minutes à OFF en passant par 10 minutes et 5 minutes.

DAB

Pour sélectionner le mode DAB, appuyez longuement sur le bouton « STANDBY/FUNCTION » jusqu'à ce que « DAB » s'affiche à l'écran.

La radio effectue automatiquement la recherche de toutes les stations DAB+. La liste des stations trouvées est ensuite enregistrée, ce qui vous épargne toute nouvelle recherche lors du prochain allumage de la radio. Une fois la recherche terminée, les stations trouvées sont enregistrées par ordre alphabétique. La lecture de la première station disponible démarre.

REMARQUE :

Si vous perdez la réception DAB+ à un moment donné, déplacez l'appareil ou ajustez l'antenne. Maintenez enfoncé le bouton « AMS/MODE » pendant environ 3 secondes pour effectuer une nouvelle recherche.

MENU DAB

En mode DAB, maintenez enfoncé le bouton « STOP/MENU » pour accéder au menu DAB. Le menu DAB comporte les sous-menus ci-dessous : recherche complète, recherche manuelle, DRC, tri et système.

- Recherche complète :
Démarrer la recherche des stations radio disponibles. Cette recherche s'opère sur la bande de fréquences DAB.
- Recherche manuelle :
Pour utiliser cette fonction, vous devez au préalable connaître la fréquence de la station. Celle-ci est disponible sur le site Internet du diffuseur. Appuyez sur le bouton « ENTER/PLAY/PAUSE/CLOCK » pour sélectionner les fréquences respectives.
- DRC :
Abréviation de commande de plage numérique (plage dynamique). La DRC décrit le ratio entre les sons les plus faibles et ceux les plus forts. Lorsque la plage dynamique est très élevée, elle comporte aussi bien les sons très doux que ceux très forts.
Dans certains cas, cela provoque un dysfonctionnement de la lecture. Supposons par exemple que vous écoutiez une station radio dans un environnement relativement bruyant. Augmenter le volume peut provoquer une lecture plus forte des sections audio faibles. L'inconvénient est que les sections audio fortes deviennent désagréablement fortes. Par conséquent, il faut logiquement réduire la plage dynamique. À cet effet, deux options s'offrent à vous :
 - DRC désactivé : la plage dynamique n'est pas réduite.
 - DRC élevé : la plage dynamique est considérablement réduite.
 - DRC faible : la plage dynamique est légèrement réduite.
- Tri :
Il peut arriver qu'après une recherche de stations ou un déplacement, vous ne puissiez plus recevoir certaines stations radio. Dans ce cas, cette fonction permet de les supprimer de la liste de réception. Sélectionnez « YES » et appuyez sur le bouton « ENTER/PLAY/PAUSE/CLOCK » pour confirmer.
- Système
- Langue
- Mise à jour de l'heure
- Réinitialisation des réglages d'usine
- Version du logiciel

Station mémorisée :

1. Maintenez enfoncé le bouton « AMS/MODE » de l'appareil pendant 2 à 3 secondes pour effectuer la mémorisation automatique des stations.
2. Le numéro de la séquence de la mémoire s'affiche à l'écran et les stations radio s'enregistrent automatiquement dans les numéros de séquence respectifs (remarque : chaque numéro de séquence signifie 1 station mémorisée pendant la mémorisation automatique).
3. Une fois la mémorisation automatique de toutes les stations terminée, appuyez sur le bouton « PRE./FOLDER » pour sélectionner les stations mémorisées.

FM

1. Pour sélectionner le mode RADIO, appuyez longuement sur le bouton « STANDBY/FUNCTION » jusqu'à ce que « FM » s'affiche à l'écran.
2. Réception FM : Déployez entièrement l'antenne. Changez sa position pour une réception optimale.
3. Il existe deux modes de recherche et de mémorisation des stations radio.

Recherche automatique :

Maintenez enfoncé le bouton « AMS/MODE » pendant environ 3 secondes. Le système recherche les stations radio disponibles sur toute la bande de fréquences. Toutes les stations trouvées seront mémorisées, suivant l'ordre de fréquence croissant.

Recherche manuelle de stations radio :

Appuyez brièvement et plusieurs fois sur les boutons « SKIP+/TUNING+ » et « SKIP-/TUNING- » jusqu'à ce que vous retrouviez la station radio désirée. Si vous appuyez longuement sur l'un des deux boutons, le système recherchera la station radio précédente ou suivante, respectivement.

Station mémorisée :

1. Maintenez enfoncé le bouton « AMS/MODE » de l'appareil pendant 2 à 3 secondes pour effectuer la mémorisation automatique des stations.
2. Le numéro de la séquence de la mémoire s'affiche à l'écran et les stations radio s'enregistrent automatiquement dans les numéros de séquence respectifs (remarque : chaque numéro de séquence signifie 1 station mémorisée pendant la mémorisation automatique).
3. Une fois la mémorisation automatique de toutes les stations terminée, appuyez sur le bouton « PRE./FOLDER » pour sélectionner les stations mémorisées.

Affichage des informations

Appuyez sur le bouton « INFO » pour afficher les informations concernant le mode FM.

MENU FM

En mode FM, appuyez sur le bouton « STOP/MENU » pour accéder au menu FM. Le menu FM comporte les sous-menus ci-dessous : réglages de la recherche, réglages audio et système.

- Réglages de la recherche : sélectionner l'option de recherche automatique de stations radio désirée.
Toutes les stations : rechercher toutes les stations radio susceptibles d'être reçues. Dans ce cas, le système recherche également les stations ayant un signal faible.

Stations ayant un signal fort uniquement : le système recherche uniquement les stations ayant un signal fort.

- Réglages audio : sélectionner MONO ou STEREO pour la réception FM.
- Système
 - Langue
 - Mise à jour de l'heure
 - Réinitialisation des réglages d'usine
 - Version du logiciel

CD

1. Pour sélectionner le mode CD, appuyez longuement sur le bouton « STANDBY/FUNCTION » jusqu'à ce que « CD » s'affiche à l'écran.
2. Tirez la languette vers le haut pour soulever le couvercle du compartiment CD.
3. Insérez un CD audio sur le cône central, la face imprimée vers le haut, et appuyez jusqu'à ce que le CD provoque un clic, puis fermez le couvercle du compartiment CD.
4. La lecture du premier titre commencera alors.
5. Pour retirer un CD, veuillez appuyer sur le bouton « STOP », ouvrez le compartiment CD et retirez celui-ci avec soin.

Toujours garder fermé le compartiment CD.

REMARQUE :

- Si le disque est inséré dans le mauvais sens ou si aucun disque n'est inséré, « NO » s'affiche à l'écran.
- La lecture de CD produits par l'utilisateur ne peut être garantie en raison de la grande variété de logiciels et de médias CD disponibles.

USB

Cet appareil est conçu suivant les normes technologiques de pointe dans le domaine de l'USB. En raison de la multiplicité des types de périphériques de stockage USB actuellement disponible sur le marché, il est malheureusement impossible de garantir qu'ils sont tous compatibles avec l'appareil. Ainsi, des problèmes de lecture de fichiers contenus dans des périphériques de stockage USB peuvent exceptionnellement se produire. Cela n'est pas dû à un mauvais fonctionnement de l'appareil.

1. Pour sélectionner le mode USB, appuyez longuement sur le bouton « STANDBY/FUNCTION » jusqu'à ce que « USB » s'affiche à l'écran.
2. Branchez un périphérique de stockage USB directement dans le port dédié. La lecture démarre automatiquement au bout de quelques secondes.

Pour le fonctionnement, veuillez vous référer à la section « Description des boutons de commande ».

REMARQUE :

- Branchez toujours directement le périphérique de stockage USB sur le port USB pour éviter tout dysfonctionnement.
- Le port USB n'est pas destiné à la charge de périphériques externes.

ATTENTION :

Commutez le système vers un autre mode de fonctionnement avant de retirer le périphérique de stockage USB.

BOUTONS DE COMMANDE

VOLUME

Appuyez sur le bouton « VOLUME-/ALARM 1 » ou « VOLUME+/ALARM 2 » pour régler le volume.

ENTER/PLAY/PAUSE/CLOCK

- Appuyez brièvement sur ce bouton pour interrompre et reprendre la lecture. Le temps de lecture écoulé clignote à l'écran. Enfoncez-la de nouveau pour continuer la lecture.
- Maintenez enfoncé ce bouton pendant l'opération pour afficher brièvement l'heure qu'il est.

SKIP+ et SKIP-

Le bouton « SKIP+/TUNING+ » permet de passer à la piste suivante ou précédente, etc. Appuyez longuement dessus pour parcourir les pistes disponibles.

Le bouton « SKIP-/TUNING- » comporte les fonctions suivantes :

Une pression = redémarrer la lecture de la piste en cours à partir du début.

Deux pressions = revenir à la piste précédente.

ARRÊTER

L'appareil est à l'arrêt.

MODE

En mode arrêt, pour effectuer la programmation des pistes dans un ordre quelconque (voir la section « Programmation de la lecture »).

Pendant la lecture d'un CD audio :

Une pression = mode de lecture normal. « Normal » s'affiche à l'écran.

Deux pressions = la lecture de la piste en cours se répète en continu. « Repeat One » s'affiche à l'écran.

Trois pressions = l'intégralité du CD est lue en continu. « Repeat All » s'affiche à l'écran.

Quatre pressions = lecture aléatoire de toutes les pistes. « Random » s'affiche à l'écran.

Cinq pressions = retour au mode de lecture normal.

Pendant la lecture d'une musique MP3 (en mode USB) :

Une pression = mode de lecture normal. « Normal » s'affiche à l'écran.

Deux pressions = la lecture de la piste en cours se répète en continu. « Repeat One » s'affiche à l'écran.

Trois pressions = la lecture du dossier sélectionné est répétée en continu. « Repeat Folder » s'affiche à l'écran.

Quatre pressions = l'intégralité du CD est lue en continu. « Repeat All » s'affiche à l'écran.

Cinq pressions = lecture aléatoire de toutes les pistes. « Random » s'affiche à l'écran.

Six pressions = retour au mode de lecture normal.

PRE./FOLDER

Utilisez le bouton « PRE./FOLDER » pour sélectionner un dossier.

Programmation de la lecture

Cette fonction peut être utilisée pour programmer une liste de pistes à lire.

1. Appuyez sur le bouton « STOP ».
2. Appuyez sur le bouton « AMS/MODE ». « P_01 » commence à clignoter. P_01 désigne l'emplacement de stockage.
Appuyez sur les boutons « SKIP+/TUNING+ » et « SKIP-/TUNING- » pour sélectionner la piste désirée, puis sur le bouton « AMS/MODE ». « P_01 » à l'écran devient « P_02 ».
3. Appuyez sur les boutons « SKIP+/TUNING+ » et « SKIP-/TUNING- » pour sélectionner la piste suivante, puis sur le bouton « AMS/MODE ». Répétez la procédure jusqu'à ce que toutes les pistes désirées soient sélectionnées.

REMARQUE :

Lorsque la capacité de stockage maximale des pistes est atteinte, « PROGFULL » s'affiche à l'écran.

4. Appuyez sur le bouton « ENTER/PLAY/PAUSE/CLOCK ». La lecture commence. « MEM » s'affiche dans la partie supérieure gauche de l'écran.
5. Appuyez une fois sur le bouton pour arrêter la lecture tout en conservant la programmation.
6. Pour reprendre la lecture de la programmation, appuyez sur le bouton « ENTER/PLAY/PAUSE/CLOCK ».
7. Pour supprimer la programmation, appuyez deux fois sur le bouton « STOP ». « MEM » disparaît à l'écran.

Lecture de musique au format MP3

Cet appareil permet de lire de la musique au format MP3. Il prend également en charge tous les types de CD standard : CD, CD-R et CD-RW.

Cet appareil permet de lire des CD MP3. Vous pouvez compresser et enregistrer jusqu'à 99 pistes sur ce type de CD. Le système détecte automatiquement les CD MP3 (le nombre total de pistes et de MP3 s'affiche à l'écran). Pour lire ce type de CD, reportez-vous à la section « Lecture de CD/MP3 ». Il est possible de programmer une liste de lecture de la façon décrite dans la section « Programmation d'une liste de lecture ».

ENTRÉE AUXILIAIRE

Cette prise permet également de diffuser dans les enceintes le son issu d'autres périphériques de lecture, par exemple les lecteurs MP3 et CD.

1. Veuillez connecter le périphérique externe avec connecteur stéréo de 3,5 mm dans la prise d'entrée auxiliaire.
2. Appuyez plusieurs fois sur le bouton « STANDBY/FUNCTION » jusqu'à ce que « Aux » s'affiche à l'écran.
3. Le signal audio issu du périphérique externe sera diffusé dans les enceintes. Appuyez sur le bouton « VOLUME-/ALARM 1 » ou « VOLUME+/ALARM 2 » pour régler le volume. Les boutons du mode CD deviennent inopérants.
4. Pour le reste de la procédure, veuillez consulter les instructions de fonctionnement du périphérique externe.

REMARQUE :

Ajustez le volume de l'appareil externe pour une écoute confortable.

ÉCOUTEURS

Pour écouter de la musique en privé, utilisez un casque pourvu d'un connecteur stéréo de 3,5 mm que vous branchez à la prise casque à l'arrière de l'appareil. Les enceintes seront alors mises en sourdine.

SPÉCIFICATIONS TECHNIQUES

Alimentation	: AC 230V~50Hz
Alimentation de la batterie	: 6 type de batterie UM-2 / "C" Taille 1,5V
Plage DAB+	: 174 à 240MHz
Plage FM	: 87,5 à 108MHz
Stations présélectionnées	: 20 DAB+, 20 FM
Sortie de puissance audio	: 2 x 2W RMS

IMPORTATEUR

Wörlein GmbH
Gewerbestr. 12
D 90556 Cadolzburg
Allemagne

Tél. : +49 9103 71 67 0
Fax : +49 9103 71 67 12
Email : service@woerlein.com
Site web : www.woerlein.com

Technische Änderungen und Druckfehler vorbehalten

Copyright de Wörlein GmbH, 90556 Cadolzburg, www.woerlein.com

Vervielfältigung nur mit ausdrücklicher Genehmigung der Woerlein GmbH





MILIEUBESCHERMING



Gooi dit product niet weg bij het huishoudafval aan het einde van de levensduur ervan. Breng het product terug naar een inzamelingspunt voor hergebruik van elektrische en elektronische apparatuur. Dit wordt aangegeven door dit symbool op het product, in de gebruiksaanwijzing of op de verpakking.

De materialen zijn herbruikbaar volgens de markeringen. Door materiaal te recyclen of oude apparaten op een andere manier te hergebruiken draagt u bij aan het beschermen van ons milieu. Neem a.u.b. contact op met uw gemeente voor informatie over inzamelingspunten.

	WAARSCHUWING	
Risico voor een elektrische schok Niet openen!		
<p>Waarschuwing: Verwijder de behuizing (of achterzijde) niet, om het risico op elektrische schokken te verkleinen. Geen voor de gebruiker te onderhouden onderdelen binnenin het apparaat. Laat reparatie over aan gekwalificeerd onderhoudspersoneel.</p>		



Dit symbool wijst op de aanwezigheid van een gevaarlijke spanning binnenin de behuizing, die groot genoeg is om elektrische schokken te veroorzaken.



Dit symbool wijst de gebruiker op de aanwezigheid van belangrijke gebruiks- en onderhoudsinstructies voor het apparaat.

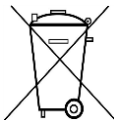

Gebruikte batterijen zijn gevaarlijk afval en mogen NIET weggegooid worden bij het huishoudelijk afval!!! Als consument bent u wettelijk verplicht alle batterijen terug te brengen voor milieuvriendelijk hergebruik - of de batterijen gevaarlijke stoffen*) bevatten of niet.

U kunt batterijen gratis terugbrengen naar openbare inzamelingspunten in uw gemeente of bij winkels die de betreffende soort batterijen verkopen.

Alleen volledig lege batterijen.

*) met de markering Cd = cadmium, Hg = kwik, Pb = lood

<p>CLASS 1 LASER PRODUCT KLASSE 1 LASER PRODUKT LUOKAN 1 LASER LAITE KLASS 1 LASER APPARAT PRODUCTO LASER CLASE 1</p>	<p>WAARSCHUWING - ONZICHTBARE LASERSTRALING WANNEER DE BEHUIZING GEOPEND WORDT OF DE INTERNE BEVEILIGING UITGESCHAKELD. VERMIJD BLOOTSTELLING AAN DE LASERSTRAAL.</p>
---	--



Luister nooit langdurig op hoge volumeniveaus, om mogelijke gehoorbeschadiging te voorkomen.

- Gebruik het apparaat alleen binnenshuis in een droge omgeving.
- Bescherm het apparaat tegen vocht.
- Open het apparaat niet. **ELECTRISCHE SCHOKGEVAAR!** Laat opening en reparatie over aan gekwalificeerd onderhoudspersoneel.
- Sluit dit apparaat alleen aan op een goed geïnstalleerd en geaard stopcontact. Zorg ervoor dat de netspanning overeenkomt met het de specificaties op het etiket.

Veiligheids-, milieu- en instellingsaanwijzingen

- Zorg ervoor dat het electriciteits snoer droog blijft tijdens gebruik. Zorg ervoor dat het electriciteits snoer niet afgeknepen of op een andere manier beschadigd wordt.
- Beschadigde snoeren of stekkers moeten meteen vervangen worden door geautoriseerd onderhoudspersoneel.
- In geval van bliksem moet de stekker onmiddellijk uit het stopcontact getrokken worden.
- Wanneer kinderen het apparaat gebruiken, moeten de ouders toezicht houden.
- Reinig het apparaat alleen met een droge doek.
- Gebruik **GEEN SCHOONMAAKMIDDELEN** of **SCHUURSPONSJES!**
- Stel het apparaat niet bloot aan direct zonlicht of andere hittebronnen.
- Installeer het apparaat op een plaats met voldoende ventilatie, om oververhitting te voorkomen.
- Dek de ventilatieopeningen niet af!
- Installeer het apparaat op een veilige en vibratie-vrije plaats.
- Installeer het apparaat zo ver mogelijk uit de buurt van computers en magnetrons; anders kan de radio-ontvangst gestoord worden.
- Open de behuizing niet en probeer het apparaat niet te repareren. Dit is gevaarlijk en doet uw garantie vervallen. Reparaties mogen alleen uitgevoerd worden door geautoriseerd onderhoudspersoneel.
- Dit apparaat is uitgerust met een "Klasse 1 Laser". Vermijd blootstelling aan de laserstraal; dit kan verwondingen aan de ogen veroorzaken.
- Gebruik alleen kwik- en cadmium-vrije batterijen.
- Gebuikte batterijen zijn gevaarlijk afval en mogen NIET weggegooid worden bij het huishoudelijk afval!!! Breng de batterijen terug naar uw handelaar of naar inzamelingspunten in uw gemeente.
- Houd batterijen buiten bereik van kinderen. Kinderen kunnen batterijen per ongeluk inslikken. Raadpleeg onmiddellijk een dokter wanneer een kind een batterij is ingeslikt heeft.
- Controleer uw batterijen regelmatig om batterijlekkage te voorkomen.
- De stekker of een koppelkabel wordt gebruikt als onderbrekingsapparaat. De onderbrekingsapparaten zullen gereed zijn voor gebruik.
- Zet geen open vuurbronnen, zoals brandende kaarsen, op het apparaat.
- Zet geen met vloeistof gevulde objecten, zoals vazen, op het apparaat.
- Dit apparaat is voor gebruik in omgevingen met een gematigd klimaat; niet geschikt in landen met een tropisch klimaat.

LOCATIE VAN BEDIENINGEN

VOORAANZICHT

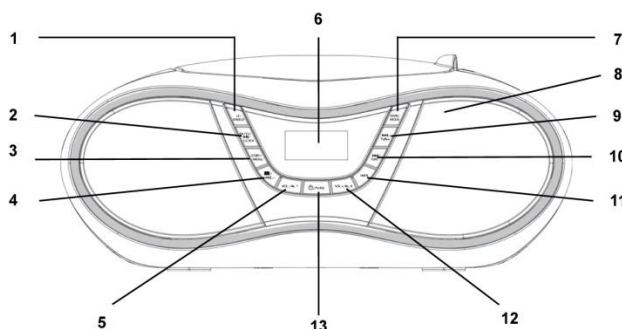

- | | |
|--------------------------------|------------------------------|
| 1 Toets SLUIMER/SLAAP | 8 Spreker |
| 2 Toets ENTER/START/PAUZE/KLOK | 9 Toets VOLGENDE+/AFSTEMMEN+ |
| 3 Toets STOP/MENU | 10 Toets VORIGE-/AFSTEMMEN- |
| 4 Toets PRE/FOLDER | 11 Toets INFO |
| 5 Toets VOLUME-/ALARM 1 | 12 Toets VOLUME+/ALARM 2 |
| 6 Scherm | 13 Toets STAND-BY/FUNCTIE |
| 7 Modus AMS/MODE | |

ZIJAANZICHT

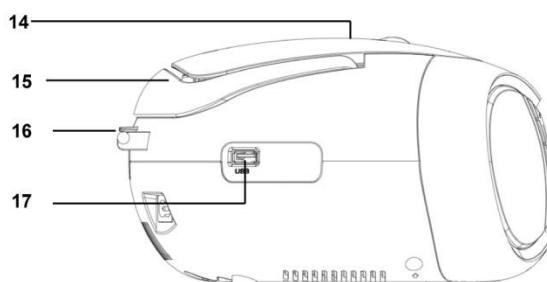

- | | |
|---------------|-------------|
| 14 CD-KLEP | 16 Antenne |
| 15 Draaggreep | 17 USB-JACK |

ACHTERAANZICHT

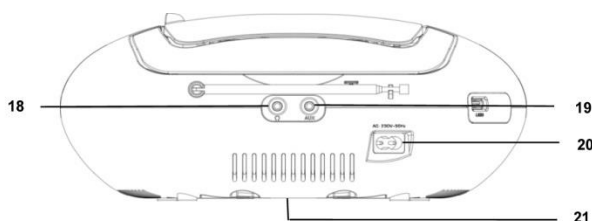

- | | |
|-----------------------------|-------------------------|
| 18 Hoofdtelefoonaansluiting | 20 Netaansluiting |
| 19 AUX-ingang | 21 Batterijcompartiment |

INSTALLATIE

- Kies een geschikte locatie voor het apparaat en de luidsprekers. Wij raden een even oppervlak met antisliplaag aan waarop u het apparaat eenvoudig kunt bedienen.
- Zorg ervoor dat het apparaat goed wordt geventileerd!
- Verwijder het beschermlaagje van de display indien nog steeds aanwezig.
- Druk op de toets “STANDBY/FUNCTION” om het apparaat in te schakelen.
- Houd de toets “STANDBY/FUNCTION” ca. 3 seconden ingedrukt om op de stand-bymodus te schakelen.

Stroomvoorziening

- Let goed op de netspanning! Het typeplaatje geeft de juiste spanning aan voor uw apparaat.
- Steek de netstekker in een correct geïnstalleerd stopcontact.
- De netstekker moet uit het stopcontact worden gehaald wanneer u het apparaat voor langere tijd niet gebruikt.

1. Open het batterijvak
2. Plaats 6 UM-2 ("C" -formaat) batterijen van 1,5 V. Let op de juiste polariteit (zie in het batterijvak).
3. Sluit het batterijvak

OPMERKING:

Wanneer een netsnoer is aangesloten, worden de batterijen automatisch uitgeschakeld. Het apparaat zal na 10 minuten zonder signaal automatisch op stand-by schakelen.

DE KLOK EN DATUM INSTELLEN

Het systeem moet op stand-bymodus staan om de klok in te kunnen stellen.

1. Houd de toets “ENTER/PLAY/PAUSE/CLOCK” ca. 2 seconden ingedrukt.
2. Gebruik de toetsen “SKIP+/TUNING+” & “SKIP-/TUNING-” om het tijdformaat “12/24hr” in te stellen.
3. Druk op de toets “ENTER/PLAY/PAUSE/CLOCK” om het tijdformaat te bevestigen.
4. Gebruik de toetsen “SKIP+/TUNING+” & “SKIP-/TUNING-” om de uren in te stellen. De uurweergave zal beginnen te knipperen.
5. Druk op de toets “ENTER/PLAY/PAUSE/CLOCK” om het uur te bevestigen.
6. Herhaal stappen 4 en 5 om de minuten/datum in te stellen.

OPMERKING:

Houd tijdens gebruik de toets “ENTER/PLAY/PAUSE/CLOCK” ingedrukt om de huidige tijd kort weer te geven.

ALARM

De alarmtijd instellen

Het systeem moet op stand-bymodus staan om het alarm in te kunnen stellen.

U hebt de optie twee alarmtijden in te stellen. Ga als volgt te werk:

1. Houd de toets "VOLUME-/ALARM 1" ca. 3 seconden ingedrukt. De uren van de momenteel ingestelde alarmtijd zullen beginnen te knipperen.
2. Gebruik de toetsen "SKIP+/TUNING+" & "SKIP-/TUNING-" om de instellingen te maken.
3. Druk ter bevestiging op de toets "VOLUME-/ALARM 1". De minuten zullen beginnen te knipperen.
4. Gebruik de toetsen "SKIP+/TUNING+" & "SKIP-/TUNING-" om de instellingen te maken.
5. Druk ter bevestiging op de toets "VOLUME-/ALARM 1". Kies vervolgens hoe u wilt worden gewekt. Gebruik de toetsen "SKIP+/TUNING+" & "SKIP-/TUNING-" om de instellingen te maken. Druk ter bevestiging op "VOLUME-/ALARM 1".

De selectie is als volgt:

- **FM:** De radio zal inschakelen zodra de ingestelde alarmtijd is bereikt. Het laatste voorgeprogrammeerde station zal worden afgespeeld.
 - **DAB:** De radio zal inschakelen zodra de ingestelde alarmtijd is bereikt. Het laatste voorgeprogrammeerde station zal worden afgespeeld.
 - **CD:** Het apparaat zal op de cd-modus schakelen zodra de ingestelde alarmtijd is bereikt. De geladen cd zal vanaf de eerste track worden afgespeeld.
 - **USB:** Het apparaat zal op de USB-modus schakelen zodra de ingestelde alarmtijd is bereikt. De tracks van het aangesloten geheugenapparaat zullen vanaf de eerste track worden afgespeeld.
 - **BUZZ:** Er zal een zoemer klinken zodra de alarmtijd is bereikt.
6. Druk uiteindelijk op de toetsen "SKIP+/TUNING+" & "SKIP-/TUNING-" om het alarmvolume in te stellen. Druk ter bevestiging op "VOLUME-/ALARM 1".

U kunt de tweede alarmtijd instellen door elk van de bovengenoemde stappen te herhalen met de toets "VOLUME+/ALARM 2".

Het alarm deactiveren

Druk kort op "VOLUME-/ALARM 1" of "VOLUME+/ALARM 2" om "Alarm off" te selecteren.

Sluimer

De automatisch ingestelde alarmfunctie kan 9 minuten lang worden uitgeschakeld met de toets "SLEEP/SNOOZE".

SLAAPTIMER

Druk kort op de toets "SLEEP/SNOOZE" om de slaaptimer in stappen van 10 minuten in te stellen van 120 minuten tot 10 en 5 tot UIT.

DAB

Selecteer de DAB-modus door op de toets “STANDBY/FUNCTION” te drukken totdat “DAB” wordt weergegeven op de display.

De radio zal automatisch een volledige scan uitvoeren van DAB+ stations. De stations worden vervolgens in een lijst opgeslagen, zodat u niet opnieuw een volledige scan hoeft uit te voeren wanneer de radio de volgende keer wordt ingeschakeld. Wanneer de scan voltooid is, dan worden de stations in alfabetische volgorde opgeslagen. Het eerste beschikbare station zal worden afgespeeld.

OPMERKING:

Als er op een bepaald moment geen DAB+ ontvangst is, verplaats dan het apparaat of pas de antenne aan. Houd de toets “AMS/MODE” ca. 3 seconden ingedrukt om een nieuwe scan te starten.

DAB-MENU

Druk in DAB-modus op de toets “STOP/MENU” om het DAB-menu te openen.

Het DAB-menu is onderverdeeld in submenu's: Volledige scan, Handmatig afstemmen, DRC, Opschonen en Systeem.

- Volledige scan:
De stationscan starten. De DAB-frequentieband wordt gescand voor stations.
- Handmatig afstemmen:
U dient hiervoor de frequentie van het gewenste station te weten. Deze is te vinden op de website van de zenderservice. Select individuele frequenties met de toets “ENTER/PLAY/PAUSE/CLOCK”.
- DRC:
Afkorting voor Digital Range Control oftewel digitale bereikcontrole (dynamisch bereik). De term DRC beschrijft de verhouding tussen het zachtste en het luidste geluid. Als het dynamische bereik erg hoog is, dan zult u zowel zeer zachte en zeer luide geluiden horen. Dit kan in bepaalde omstandigheden tot problemen leiden met het afspelen. Laten we aannemen dat u naar een radiostation luistert in een relatief lawaaierige omgeving. U kunt de zachtere secties luider afspelen door het volume te verhogen. Dit heeft echter het nadeel dat de luidere secties oncomfortabel luid worden. Het is in dit geval aangeraden het dynamische bereik te verlagen. Kies uit de volgende opties:
 - DRC uit: Het dynamische bereik wordt niet verlaagd.
 - DRC hoog: Het dynamische bereik wordt sterk verlaagd.
 - DRC laag: Het dynamische bereik wordt ietwat verlaagd.
- Opschonen:
Het kan gebeuren dat u bepaalde stations niet langer kunt ontvangen na een stationscan of na een verandering in locatie. U kunt met deze functie de betreffende stations uit de ontvangstlijst wissen. Selecteer “YES” en bevestig met de toets “ENTER/PLAY/PAUSE/CLOCK”.
- Systeem
- Taal
- Tijdupdate
- Fabrieksinstellingen herstellen
- SW-versie

Voorkeuzestation:

1. Houd de toets "AMS/MODE" ca. 2-3 seconden ingedrukt om het automatische voorkeuzeproces te starten.
2. De display zal het nummer van de geheugenvolgorde weergeven en de radiostations zullen automatisch als voorkeuze worden opgeslagen onder het volgordenummer (Opmerking: Elk volgordenummer betekent 1 voorkeuzestation tijdens het automatische voorkeuzeproces.)
3. Nadat alle stations eenmaal automatisch als voorkeuze zijn opgeslagen, dan kunt u op de toets "PRE./FOLDER" drukken om de voorkeuzestations te selecteren.

FM

1. Selecteer de RADIO-modus door op de toets "STANDBY/FUNCTION" te drukken totdat "FM" wordt weergegeven op de display.
 2. Voor FM-ontvangst: Trek de antenne volledig uit. Verander de positie ervan om de ontvangst te verbeteren.
 3. Er zijn twee opties voor het zoeken naar en opslaan van radiostations als voorkeuze.
- **Automatische scan:**
Houd de toets "AMS/MODE" ca.3 seconden ingedrukt. Het systeem scant de gehele frequentieband voor radiostations. Alle gevonden stations zullen als voorkeuze worden opgeslagen van laagste tot hoogste frequentie.
 - **Handmatige scan voor audiostreams:**
Druk kort op de toetsen "SKIP+/TUNING+" & "SKIP-/TUNING-" totdat u het gewenste station hebt gevonden. Als u een van de toetsen ingedrukt houdt, dan zal het apparaat naar respectievelijk het vorige of volgende radiostation zoeken.

Voorkeuzestation:

1. Houd de toets "AMS/MODE" ca. 2-3 seconden ingedrukt om het automatische voorkeuzeproces te starten.
2. De display zal het nummer van de geheugenvolgorde weergeven en de radiostations zullen automatisch als voorkeuze worden opgeslagen onder het volgordenummer (Opmerking: Elk volgordenummer betekent 1 voorkeuzestation tijdens het automatische voorkeuzeproces.)
3. Nadat alle stations eenmaal automatisch als voorkeuze zijn opgeslagen, dan kunt u op de toets "PRE./FOLDER" drukken om de voorkeuzestations te selecteren.

Informatieweergave

Druk op de toets "INFO" om de FM-informatie weer te geven.

FM-MENU

Druk in FM-modus op de toets "STOP/MENU" om het FM-menu te openen.

Het FM-menu is onderverdeeld in submenu's: Scaninstelling, Audio-instelling en Systeem.

- **Scaninstelling:** Selecteer de gewenste optie voor de automatische stationscan.
Alle stations: Naar alle stations zoeken die kunnen worden ontvangen. De stationscan stopt in dit geval ook op zwakke stations.
Alleen krachtige stations: Er wordt alleen naar duidelijke stations gezocht.
- **Audio-instelling:** Selecteer MONO of STEREO voor de FM-ontvangst.

- Systeem
 - Taal
 - Tijdupdate
 - Fabrieksinstellingen herstellen
 - SW-versie

CD

1. Selecteer de cd-modus door op de toets “STANDBY/FUNCTION” te drukken totdat “CD” wordt weergegeven op de display.
2. Open de cd-houder door het deksel omhoog te trekken via het palletje.
3. Plaats een audio-cd met de bedrukte zijde omhoog op de centrale conus zodat de cd op zijn plek klikt en sluit vervolgens de klep van de cd-houder.
4. De CD wordt vanaf het eerste nummer afgespeeld.
5. U kunt een CD verwijderen door eerst op de toets “STOP” te drukken, de CD-houder te openen en de CD er voorzichtig uit te halen.

Houd het deksel van het cd-vak altijd gesloten.

OPMERKING:

- Als u een disk op de verkeerde manier hebt geplaatst of als er geen disk is geplaatst, dan zal de melding “NO” op het scherm verschijnen.
- Het afspelen van cd's die door de gebruiker worden geproduceerd kan niet worden gegarandeerd vanwege de grote verscheidenheid aan beschikbare software en cd-media.

USB

Dit apparaat is ontwikkeld volgens de meest recente technische ontwikkelingen in de USB-industrie. Wegens de grote verscheidenheid aan USB-geheugenapparatuur momenteel verkrijgbaar op de markt, kunnen wij helaas niet de volledige compatibiliteit garanderen met alle USB-geheugenapparaten. Er kunnen daarom in zeldzame gevallen problemen optreden tijdens het afspelen van bestanden van USB-geheugenapparatuur. Dit is geen storing van het apparaat.

1. Selecteer de USB-modus door op de toets “STANDBY/FUNCTION” te drukken totdat “USB” wordt weergegeven op de display.
2. Sluit een USB-geheugenapparaat direct aan op de poort. Het afspelen zal na enkele seconden automatisch worden gestart.

Raadpleeg voor de bedieningen a.u.b. de sectie “Beschrijving van de bedieningstoetsen”.

OPMERKING:

- Sluit een USB-opslagmedium altijd direct aan op de USB-poort om storingen te voorkomen.
- De USB-poort is niet ontworpen voor het opladen van externe apparatuur.

LET OP:

Stel het apparaat in op een andere gebruiksmodus voordat u het USB-geheugenapparaat loskoppelt.

BEDIENINGSTOETSEN

VOLUME

U kunt het gewenste volume instellen met de toets "VOLUME-/ALARM 1" of "VOLUME+/ALARM 2".

ENTER/START/PAUZE/KLOK

- Gebruik deze toets om het afspelen tijdelijk te onderbreken en te hervatten. De verstreken afspeeltijd zal op de display knipperen. Druk nogmaals op deze knop om het afspelen te hervatten.
- Houd de toets tijdens gebruik ingedrukt om de huidige tijd kort weer te geven.

VOLGENDE+ & VORIGE-

Gebruik de toets "SKIP+/TUNING+" om de volgende track te selecteren. Als u de toets ingedrukt houdt, dan zal het apparaat de track spoelen.

U kunt de toets "SKIP-/TUNING-" als volgt gebruiken:

Eenmaal indrukken = Dit start de huidige track weer vanaf het begin.

Tweemaal indrukken = Hierdoor wordt de vorige track geselecteerd.

STOP

Het afspelen wordt gestopt.

MODUS

In gestopte modus voor het programmeren van de gewenste trackvolgorde (zie de sectie "Geprogrammeerd afspelen").

Tijdens het afspelen van een audio-cd:

Eenmaal indrukken = de normale afspeelmodus. De display zal "Normal" weergeven.

Tweemaal indrukken = de huidige track wordt continu herhaald. De display zal "Repeat One" weergeven.

Driemaal indrukken = de gehele cd wordt continu herhaald. De display zal "Repeat All" weergeven.

Viermaal indrukken = alle tracks zullen op willekeurige volgorde worden afgespeeld. De display zal "Random" weergeven.

Vijfmaal indrukken = de normale afspeelmodus hervatten.

Tijdens het afspelen van MP3-muziek (in USB-modus):

Eenmaal indrukken = de normale afspeelmodus. De display zal "Normal" weergeven.

Tweemaal indrukken = de huidige track wordt continu herhaald. De display zal "Repeat One" weergeven.

Driemaal indrukken = de geselecteerde folder wordt continu herhaald. De display zal "Repeat Folder" weergeven.

Viermaal indrukken = de gehele USB wordt continu herhaald. De display zal "Repeat All" weergeven.

Vijfmaal indrukken = alle tracks zullen op willekeurige volgorde worden afgespeeld. De display zal "Random" weergeven.

Zesmaal indrukken = de normale afspeelmodus hervatten.

PRE./FOLDER

Gebruik de toets "PRE./FOLDER" om folders te selecteren.

Geprogrammeerd afspelen

Dit kan worden gebruikt om iedere gewenste volgorde van de nummers te programmeren.

1. Druk op de toets "STOP".
2. Druk op de toets "AMS/MODE". "P_01" zal beginnen te knipperen. P_01 vertegenwoordigt de geheugenplek.
Gebruik de toetsen "SKIP+/TUNING+" & "SKIP-/TUNING-" om de gewenste track te selecteren en druk vervolgens nogmaals op de toets "AMS/MODE". De display "P_01" zal veranderen in "P_02".
3. Selecteer de volgende track met de toetsen "SKIP+/TUNING+" & "SKIP-/TUNING-" en druk nog een keer op de toets "AMS/MODE". Herhaal de procedure totdat alle gewenste tracks zijn geselecteerd.

OPMERKING:

Als de opslagcapaciteit voor de te programmeren tracks is bereikt, dan zal de display "PROGFULL" weergeven.

4. Druk op de toets "ENTER/PLAY/PAUSE/CLOCK". Het afspelen start. Linksboven op de display zal "MEM" verschijnen.
5. Druk eenmaal op de toets om het afspelen te stoppen terwijl de programmering wordt behouden.
6. Druk op de toets "ENTER/PLAY/PAUSE/CLOCK" om de geprogrammeerde afspeelmodus weer te starten.
7. Druk tweemaal op de toets "STOP" om de programmering te wissen. De notificatie "MEM" zal verdwijnen.

Muziek in MP3-formaat afspelen

Het is met dit apparaat mogelijk om muziekstukken in MP3-formaat af te spelen. Het apparaat ondersteunt ook alle standaard CD-types: CD, CD-RW, CD-R.

Dit apparaat kan MP3-cd's afspelen. Er kunnen tot op 99 tracks worden gecomprimeerd en opgeslagen op deze cd's. Uw apparaat zal een MP3-cd automatisch herkennen (het totale aantal tracks en MP3's zal op de display verschijnen). Ga als u één van deze cd's wilt afspelen verder zoals is omschreven onder 'Het afspelen van cd/MP3'. De nummers kunnen worden geprogrammeerd zoals omschreven onder 'Het afspelen van geprogrammeerde nummers'.

AUX-IN

U kunt met deze ingang via de luidsprekers audio afspelen van andere afspeelapparatuur, zoals MP3-spelers, cd-spelers, enz.

1. Sluit het externe apparaat a.u.b. aan op de AUX-ingang met een 3,5 mm stereo stekker.
2. Druk meerdere keren op de toets "STANDBY/FUNCTION" totdat "Aux" wordt weergegeven op de display.
3. U zult vervolgens de afspelende muziek van het externe apparaat via de luidsprekers horen. Gebruik de toetsen "VOLUME-/ALARM 1" of "VOLUME+/ALARM 2" om het volume aan te passen. De cd-toetsen zijn niet functioneel.
4. Voor de resterende procedure, raadpleeg a.u.b. de gebruiksaanwijzingen van de externe audiobron.

OPMERKING:

Stel het volume van het externe apparaat in op een comfortabel niveau.

HOOFDTELEFOON

U kunt privé naar muziek luisteren door een hoofdtelefoon met een 3,5 mm stereo stekker aan te sluiten op de hoofdtelefoonuitgang op de achterzijde van het apparaat. De luidsprekers zullen vervolgens worden gedempt.

TECHNISCHE SPECIFICATIES

Voedingsspanning	: AC 230V~50Hz
Batterijvoeding	: 6 batterijtype UM-2 / "C" Afmetingen 1,5V
DAB+ bereik	: 174 - 240MHz
FM-bereik	: 87,5 - 108MHz
Zendergeheugens	: 20 DAB+, 20 FM
Audio-uitgangsvermogen	: 2x 2W RMS

IMPORTEUR

Wörlein GmbH
Gewerbstrasse 12
D 90556 Cadolzburg
Duitsland

Tel.: +49 9103 71 67 0
Fax: +49 9103 71 67 12
Email: service@woerlein.com
Website: www.woerlein.com



Technische Änderungen und Druckfehler vorbehalten
Auteursrecht van Woerlein GmbH, 90556 Cadolzburg, www.woerlein.com
Vervielfältigung nur mit ausdrücklicher Genehmigung der Woerlein GmbH



PROTEZIONE AMBIENTALE

Non smaltire il presente prodotto tra i normali rifiuti domestici al termine del suo ciclo di vita. Portarlo invece ad un centro specializzato nel riciclo di materiale elettrico e dispositivi elettronici. Quest'obbligo è indicato dal simbolo di riciclo presente sul prodotto, sul manuale di istruzioni o sulla confezione.

I materiali sono riutilizzabili in base alle indicazioni su di essi riportate. Riutilizzando, riciclando o comunque trovando altri usi ai dispositivi usati, si dà un grande contributo alla protezione ambientale. Contattare i propri enti locali responsabili della questione per ulteriori informazioni sui punti di raccolta.

	ATTENZIONE	
Rischio di scosse elettriche Non aprire il dispositivo!		
Cautela: Per ridurre il rischio di scosse elettriche, non rimuovere la copertura (o il retro). Il prodotto non contiene componenti riparabili. Affidare le riparazioni esclusivamente a personale qualificato.		



Tale simbolo indica la presenza all'interno dell'apparecchio di componenti che generano tensione elettrica a livelli pericolosi, capaci di produrre scosse elettriche.



Tale simbolo indica la presenza di importanti istruzioni di utilizzo e manutenzione del prodotto.

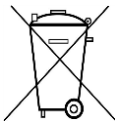

Le batterie usate sono rifiuti pericolosi e NON devono essere smaltite assieme agli altri rifiuti domestici! Infatti, ogni consumatore è **obbligato a norma di legge** a restituire **tutte le batterie** ai centri di riciclaggio ecosostenibile – indipendentemente dalla presenza nelle batterie di sostanze più o meno dannose*). **Le batterie usate possono essere consegnate in maniera completamente gratuita ai centri di raccolta pubblica o al proprio rivenditore.**

Riportare le batterie solo quando esse sono completamente scariche.

*) indicate dai simboli Cd = cadmio, Hg = mercurio, Pb = piombo

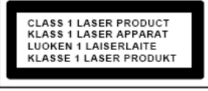
	ATTENZIONE – IL DISPOSITIVO PUÒ EMETTERE RADIAZIONI LASER INVISIBILI, IN CASO DI APERTURA DEL COPERCHIO O RIMOZIONE DEL BLOCCO DI PROTEZIONE. EVITARE L'ESPOSIZIONE ALLE EMISSIONI LASER.
---	--



Per evitare possibili danni all'udito, non ascoltare musica ad alto volume per un periodo di tempo prolungato.

- Usare il dispositivo esclusivamente al chiuso, in ambienti asciutti. Proteggere il dispositivo dall'umidità.
- Non aprire l'unità. **RISCHIO DI SCOSSE ELETTRICHE!** Affidare l'apertura dell'apparecchio e le riparazioni esclusivamente a personale qualificato.
- Collegare il presente dispositivo esclusivamente ad una presa a muro ben installata e dotata di messa a terra. Accertarsi che la tensione di alimentazione corrisponda a quella nominale riportata sulla targa del prodotto.
- Tenere il cavo di alimentazione lontano da fonti di umidità durante il funzionamento. Non ostruire o danneggiare il cavo di alimentazione in alcun modo.
- Avvisi per la disconnessione del dispositivo: La spina di alimentazione serve per la connessione del dispositivo alla rete elettrica, quindi tenerla sempre in posizione facilmente accessibile.
- Se il cavo o la spina di alimentazione sono danneggiati in qualunque modo, farli sostituire immediatamente presso un centro di assistenza autorizzato.
- In caso di temporali, disconnettere immediatamente il dispositivo dalla rete elettrica.
- Il dispositivo può essere utilizzato dai bambini, solo sotto il controllo dei genitori.
- Per la pulizia dell'apparecchio, servirsi esclusivamente di un panno asciutto.
- **NON USARE DETERGENTI o PANNI ABRASIVI!**
- Installare il dispositivo in un ambiente dotato di sufficiente ventilazione, per evitare problemi di surriscaldamento.
- Non ostruire le aperture di ventilazione!
- La libera circolazione dell'aria potrebbe essere ostacolata, ostruendo le feritoie di ventilazione con oggetti, quali giornali, tovaglie o tende ecc.
- Tenere l'apparecchio lontano da schizzi o zampilli, evitando di appoggiare sopra di esso oggetti contenenti liquidi, ad esempio tazze.
- L'unità non deve essere esposta direttamente alla luce solare o altre fonti di calore, né conservata in ambienti eccessivamente freddi, umidi, polverosi o soggetti ad urti e vibrazioni.
- Non tentare di applicare cavi, spine o altri oggetti all'unità, né tentare di aprirla.
- Installare il dispositivo in una posizione sicura e non soggetta a vibrazioni.
- Non appoggiare sul dispositivo fonti di fiamme libere, ad esempio candele accese.
- Installare l'apparecchio lontano da computer o unità a microonde, che potrebbero causare interferenze alla ricezione radio.
- Non tentare di aprire o riparare l'unità. Tale operazione espone l'utente a rischio di lesioni e rende nulla la garanzia del prodotto. Per le riparazioni affidarsi esclusivamente a personale / centri di assistenza autorizzati.
- Il dispositivo è dotato di una fonte di emissioni laser di Classe 1. Evitare di esporsi direttamente all'emissione dei fasci laser, che potrebbero causare danni agli occhi.
- Usare esclusivamente batterie prive di mercurio e cadmio.
- Le batterie non devono essere esposte direttamente a fonti di calore, quali luce solare, fiamme libere o simili.
- Le batterie usate sono rifiuti pericolosi e NON devono essere smaltite assieme agli altri rifiuti domestici!!! Portare invece le batterie vecchie al proprio rivenditore o in appositi centri di raccolta locali.
- Tenere le batterie fuori della portata dei bambini. I bambini potrebbero infatti correre il rischio di ingerirle. Consultare immediatamente un medico in caso di ingestione di batterie.
- Controllare regolarmente che le batterie del proprio apparecchio non abbiano perdite.
- L'apparato è concepito per l'uso in zone con climi temperati; non è adatto all'uso in paesi con climi tropicali.

POSIZIONE DEI COMANDI

VISTA FRONTALE

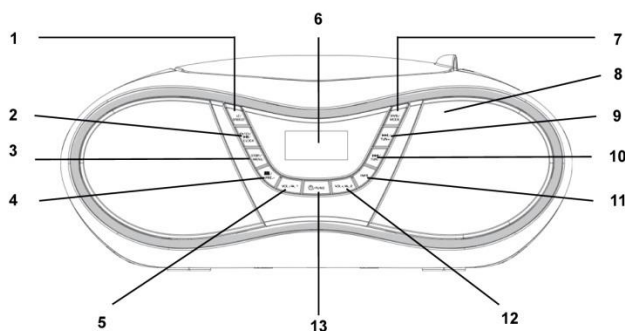

- | | | | |
|---|---|----|-------------------------|
| 1 | Tasto SNOOZE/SPEGNI | 8 | Altoparlante |
| 2 | Tasto INVIO/RIPRODUZIONE/PAUSA/
OROLOGIO | 9 | Tasto SALTA+/SINTONIA+ |
| 3 | Tasto STOP/MENU | 10 | Tasto SALTA-/SINTONIA- |
| 4 | Tasto PRESET/CARTELLA | 11 | Tasto INFO |
| 5 | Tasto VOLUME-/SVEGLIA 1 | 12 | Tasto VOLUME+/SVEGLIA 2 |
| 6 | Schermo | 13 | Tasto STANDBY/FUNZIONE |
| 7 | Tasto AMS/MODALITÀ | | |

VISTA LATERALE

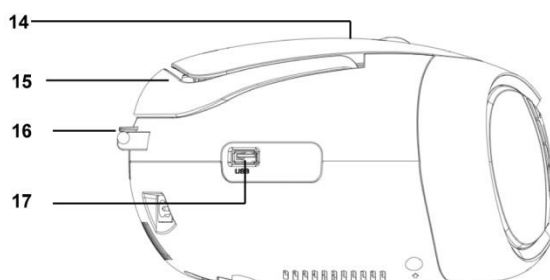

- | | | | |
|----|---------------|----|-----------|
| 14 | SPORTELLLO CD | 16 | Antenna |
| 15 | Maneggiare | 17 | Porta USB |

VISTA POSTERIORE

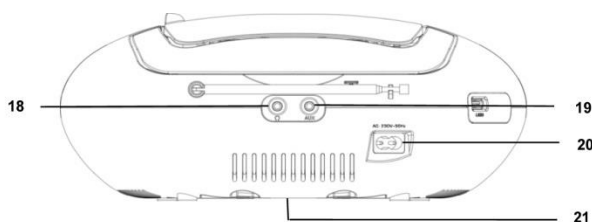

- | | | | |
|----|--------------------|----|------------------------|
| 18 | Presa cuffie | 20 | Collegamento alla rete |
| 19 | Presa INGRESSO-AUX | 21 | Batteria |

INSTALLAZIONE

- Scegliere un posto adatto per il dispositivo e gli altoparlanti. Scegliere una superficie piana e non scivolosa su cui il dispositivo possa essere usato agevolmente.
- Assicurare un'adeguata ventilazione al dispositivo!
- Rimuovere la pellicola protettiva dal display se ancora presente.
- Premere il tasto "STANDBY/FUNCTION" per accendere il dispositivo.
- Premere il tasto "STANDBY/FUNCTION" per circa 3 secondi per portare il dispositivo in modalità sospesa.

Alimentazione

- Fare attenzione alla tensione di alimentazione! La piastra identificativa dell'unità indica la giusta tensione da applicare al dispositivo.
- Inserire la spina di alimentazione in una presa a muro ben installata.
- Se il dispositivo resta inutilizzato per lungo tempo, scollegare la spina dalla presa di corrente.

Inserimento delle batterie (non incluse)

1. Aprire il vano batteria
2. Inserire 6 batterie UM-2 ("C") da 1,5 V. Prestare attenzione alla corretta polarità (vedere nel vano batteria).
3. Chiudere il vano batteria

NOTA:

Quando viene collegato un cavo di alimentazione, le batterie si spengono automaticamente. Se non riceve segnali per 10 minuti, il dispositivo entra automaticamente in modalità sospesa.

IMPOSTAZIONE ORA E DATA

Per regolare l'orologio, il sistema deve essere in modalità sospesa.

1. Tenere premuto il tasto "ENTER/PLAY/PAUSE/CLOCK" per circa 2 secondi.
2. Usare i tasti "SKIP+/TUNING+" e "SKIP-/TUNING-" per scegliere il formato orario "12/24 ore".
3. Premere il tasto "ENTER/PLAY/PAUSE/CLOCK" per confermare il formato dell'orario.
4. Usare i tasti "SKIP+/TUNING+" e "SKIP-/TUNING-" per impostare l'ora. Le cifre indicanti l'ora iniziano a lampeggiare.
5. Premere il tasto "ENTER/PLAY/PAUSE/CLOCK" per confermare l'orario.
6. Ripetere i passi 4 e 5 per regolare i minuti e la data.

NOTA:

Tenere premuto il tasto "ENTER/PLAY/PAUSE/CLOCK" durante il normale funzionamento per visualizzare brevemente l'orario attuale.

SVEGLIA

Impostazione dell'orario di sveglia

Per regolare la sveglia, il sistema deve essere in modalità sospesa.

L'unità offre la possibilità di impostare due orari di sveglia. Procedere come segue:

1. Premere il tasto "VOLUME-/ALARM 1" per circa 3 secondi. Le cifre dell'ora della sveglia attualmente impostata iniziano a lampeggiare.
2. Effettuare le impostazioni usando i tasti "SKIP+/TUNING+" e "SKIP-/TUNING-".
3. Premere il tasto "VOLUME-/ALARM 1" per confermare. Le cifre dei minuti iniziano a lampeggiare.
4. Effettuare le impostazioni usando i tasti "SKIP+/TUNING+" e "SKIP-/TUNING-".
5. Premere il tasto "VOLUME-/ALARM 1" per confermare. Poi scegliere la modalità di sveglia. Effettuare le impostazioni usando i tasti "SKIP+/TUNING+" e "SKIP-/TUNING-". Premere il tasto "VOLUME-/ALARM 1" per confermare.

La scelta può avvenire nel modo seguente:

- **FM:** Non appena scatta l'orario impostato per la sveglia, la radio si accende. L'unità riprodurrà l'ultima stazione preimpostata.
 - **DAB:** Non appena scatta l'orario impostato per la sveglia, la radio si accende. L'unità riprodurrà l'ultima stazione preimpostata.
 - **CD:** Non appena scatta l'orario impostato per la sveglia, il dispositivo si accende in modalità CD. Il CD inserito sarà riprodotto a partire dalla prima traccia.
 - **USB:** Non appena scatta l'orario impostato per la sveglia, il dispositivo si accende in modalità USB. Il sistema inizierà la riproduzione delle tracce memorizzate nell'unità connessa alla porta USB a partire dalla prima.
 - **SUONERIA:** La suoneria si attiva quando scatta l'orario impostato per la sveglia.
6. Infine, premere i tasti "SKIP+/TUNING+" e "SKIP-/TUNING-" per impostare il volume della sveglia. Premere il tasto "VOLUME-/ALARM 1" per confermare.

Per impostare l'orario della seconda sveglia, ripetere i passi precedenti usando il tasto "VOLUME+/ALARM 2".

Disattivazione della sveglia

Premere brevemente i tasti "VOLUME-/ALARM 1" o "VOLUME+/ALARM 2" per selezionare la modalità "Alarm off".

Funzione Snooze

L'attivazione della funzione di sveglia impostata può essere rinviata di 9 minuti premendo il tasto "SLEEP/SNOOZE".

TIMER DI SPEGNIMENTO

Premere il tasto "SLEEP/SNOOZE" brevemente per regolare il timer di spegnimento con durata da 120 a 10 minuti ad intervalli di 10 minuti, oppure con durata da 5 minuti a OFF.

DAB

Per selezionare la modalità DAB, premere il tasto “STANDBY/FUNCTION”, finché sullo schermo non appare l'indicazione “DAB”.

La radio effettuerà una scansione automatica completa delle stazioni DAB+. L'elenco delle stazioni individuate è memorizzato, per evitare la necessità di ripetere la scansione alla prossima accensione della radio. Al termine della scansione, le stazioni sono memorizzate in ordine alfabetico. L'unità riprodurrà la prima stazione disponibile.

NOTA:

Se il sistema non riceve alcuna trasmissione DAB+, modificare la posizione dell'unità o regolare l'antenna. Tenere premuto il tasto “AMS/MODE” per circa 3 secondi per avviare una nuova ricerca.

Menu DAB

In modalità DAB, premere il tasto “STOP/MENU” per accedere al menu DAB.

Il menu DAB è diviso in vari sottomenu: Scansione completa, Sintonia manuale, DRC, Elimina e Sistema.

- **Scansione completa:**
Avvia la scansione completa. La banda di frequenza DAB è scandita alla ricerca delle stazioni disponibili.
- **Sintonizzazione manuale:**
Per procedere con questa opzione occorre conoscere la frequenza della stazione. Tale informazione si trova sul sito web del responsabile delle trasmissioni. Selezionare le singole frequenze usando il tasto “ENTER/PLAY/PAUSE/CLOCK”.
- **DRC:**
Abbreviazione di Controllo di intervallo digitale (intervallo dinamico). Il termine DRC indica il rapporto tra il suono più alto e quello più basso. Se l'intervallo dinamico è molto ampio c'è una mescolanza di suoni molto alti e molto bassi.
In alcuni casi, questo può creare problemi alla riproduzione. Supponiamo di ascoltare una stazione radio in un ambiente relativamente rumoroso. Alzando il volume, è possibile intensificare la riproduzione dei suoni più bassi.
Questo però ha l'effetto collaterale di intensificare in modo sgradevole anche i suoni già alti. In tal caso può essere utile ridurre l'intervallo dinamico. Scegliere una delle opzioni:
 - DRC off: L'intervallo dinamico non è ridotto.
 - DRC high: L'intervallo dinamico è ridotto drasticamente.
 - DRC low: L'intervallo dinamico è ridotto leggermente.
- **Eliminazione delle stazioni non ricevute:**
Dopo una nuova scansione o dopo uno spostamento dell'unità, è possibile che alcune stazioni non siano più ricevute. Questa funzione permette di eliminare tali stazioni dall'elenco dei canali ricevuti. Selezionare “YES” e confermare con il tasto “ENTER/PLAY/PAUSE/CLOCK”.
- Sistema
- Lingua
- Aggiornamento orario
- Ripristino delle impostazioni di fabbrica
- Versione SW

Stazioni preimpostate:

1. Tenere premuto il tasto “AMS/MODE” per circa 2-3 secondi per avviare un processo di preimpostazione automatica.
2. Lo schermo mostrerà il numero di sequenza in memoria e le stazioni radio saranno automaticamente preimpostate in sequenza (Nota: Ciascun numero di sequenza indica 1 stazione preimpostata durante il processo automatico).
3. Al termine della preimpostazione automatica di tutte le stazioni, premere il tasto “PRE./FOLDER” per selezionare le stazioni preimpostate.

FM

1. Per selezionare la modalità RADIO, premere il tasto “STANDBY/FUNCTION”, finché sullo schermo non appare l'indicazione “FM”.
2. Per la ricezione FM: Estendere completamente l'antenna. Cambiarne la posizione per migliorare la ricezione.
3. Ci sono due modalità di ricerca e preimpostazione delle stazioni radio.

• Scansione automatica:

Tenere premuto il tasto "AMS/MODE" per circa 3 secondi. Il sistema effettua la scansione dell'intera banda di frequenza alla ricerca di stazioni radio. Tutte le stazioni trovate saranno preimpostate, da quella di frequenza più bassa a quella più alta.

• Scansione manuale delle stazioni audio:

Premere brevemente i tasti “SKIP+/TUNING+” e “SKIP-/TUNING-”, finché non si incontra la stazione radio ricercata. Tenendo premuto uno dei due tasti, il dispositivo effettuerà la ricerca della stazione precedente o successiva, rispettivamente.

Stazioni preimpostate:

1. Tenere premuto il tasto “AMS/MODE” per circa 2-3 secondi per avviare un processo di preimpostazione automatica.
2. Lo schermo mostrerà il numero di sequenza in memoria e le stazioni radio saranno automaticamente preimpostate in sequenza (Nota: Ciascun numero di sequenza indica 1 stazione preimpostata durante il processo automatico).
3. Al termine della preimpostazione automatica di tutte le stazioni, premere il tasto “PRE./FOLDER” per selezionare le stazioni preimpostate.

Visualizzazione informazioni

Premere il tasto INFO” per visualizzare le informazioni FM.

Menu FM

In modalità FM, premere il tasto “STOP/MENU” per accedere al menu FM.

Il menu FM è diviso in vari sottomenu: Impostazioni di scansione, Impostazioni audio e Sistema.

- Impostazioni di scansione: Selezionare l'opzione richiesta per la ricerca automatica delle stazioni.
Tutte le stazioni: Ricerca tutte le stazioni ricevibili. In questo caso, la ricerca si ferma anche sulle stazioni con ricezione debole.
Solo stazioni con ricezione forte: La ricerca considera solo le stazioni con ricezione chiara.
- Impostazioni audio: Selezionare MONO o STEREO per la ricezione FM.

- Sistema
 - Lingua
 - Aggiornamento orario
 - Ripristino delle impostazioni di fabbrica
 - Versione SW

CD

1. Per selezionare la modalità CD, premere il tasto “STANDBY/FUNCTION”, finché sullo schermo non appare l'indicazione “CD”.
2. Aprire il vano CD sollevando il coperchio dalla presa.
3. Inserire un CD audio con la parte stampata rivolta verso l'alto nel cono centrale, in modo che il CD si incastri nella sua posizione con uno scatto, quindi chiudere il coperchio del vano CD.
4. La riproduzione del CD comincia dal primo titolo.
5. Per rimuovere un CD, premere il tasto “STOP”, aprire il vano CD ed estrarre con delicatezza il disco.

Tenere il coperchio del vano CD sempre chiuso.

NOTA:

- Se il disco è inserito dal lato sbagliato o non si inserisce nessun disco, il messaggio “NO” appare sul display.
- La riproduzione di CD masterizzati dall'utente non può essere garantita a causa del vasto numero di software e CD disponibili.

USB

Questo dispositivo è stato sviluppato per supportare tutte le più avanzate tecnologie in campo USB. Tuttavia, la vasta gamma di dispositivi di memorizzazione USB oggi disponibili sul mercato non ci permette di garantire la piena compatibilità del sistema con tutte le unità USB. Per questo motivo, in alcuni rari casi ci potrebbero essere problemi di riproduzione dei file da dispositivi USB. Non si tratta di un malfunzionamento del dispositivo.

1. Per selezionare la modalità USB, premere il tasto “STANDBY/FUNCTION”, finché sullo schermo non appare l'indicazione “USB”.
2. Collegare un'unità USB direttamente alla porta del sistema. La riproduzione si avvierà automaticamente dopo alcuni istanti.

Per il funzionamento, consultare la sezione “Descrizione dei tasti di controllo”.

NOTA:

- Collegare sempre le unità USB direttamente alla porta USB del sistema per evitare malfunzionamenti.
- La porta USB non è progettata per la ricarica di dispositivi esterni.

ATTENZIONE:

Impostare il dispositivo su un'altra modalità di funzionamento prima di rimuovere l'unità USB

TASTI DI CONTROLLO

VOLUME

Per impostare il volume richiesto, usare i tasti “VOLUME-/ALARM 1” o “VOLUME+/ALARM 2”.

INVIO/RIPRODUZIONE/PAUSA/OROLOGIO

- Tramite questo tasto, è possibile interrompere brevemente la riproduzione. Lo schermo mostra l'indicazione lampeggiante del tempo trascorso dall'inizio della riproduzione. Per continuare la riproduzione da dove era stata interrotta è sufficiente premere nuovamente il tasto.
- Tenere premuto questo tasto durante il funzionamento per visualizzare brevemente l'orario corrente.

SKIP+ e SKIP-

Usando il tasto “SKIP+/TUNING+” è possibile saltare alla traccia precedente o successiva. Tenendo premuto il tasto, il dispositivo avvia la ricerca delle tracce.

Il tasto “SKIP-/TUNING-” può essere usato nel modo seguente:

Premere una volta = La riproduzione della traccia corrente ricomincia daccapo.

Premere due volte = Si avvia la riproduzione della traccia precedente.

INTERRUZIONE

Interrompe la riproduzione.

MODALITÀ

In modalità interrotta permette di programmare l'ordine delle tracce (vedere la sezione “Riproduzione programmata”).

Durante la riproduzione di un CD audio:

Premere una volta = modalità di riproduzione normale. Lo schermo mostra l'indicazione “Normal”.

Premere due volte = la traccia corrente è ripetuta in continuazione. Lo schermo mostra l'indicazione “Repeat One”.

Premere tre volte = l'intero CD è riprodotto in continuazione. Lo schermo mostra l'indicazione “Repeat All”.

Premere quattro volte = tutte le tracce sono riprodotte in ordine casuale. Lo schermo mostra l'indicazione “Random”.

Premere cinque volte = il sistema torna alla modalità di riproduzione normale.

Durante la riproduzione di musica MP3 (In modalità USB):

Premere una volta = modalità di riproduzione normale. Lo schermo mostra l'indicazione “Normal”.

Premere due volte = la traccia corrente è ripetuta in continuazione. Lo schermo mostra l'indicazione “Repeat One”.

Premere tre volte = la cartella selezionata è ripetuta in continuazione. Lo schermo mostra l'indicazione “Repeat Folder”.

Premere quattro volte = l'intero CD è riprodotto in continuazione. Lo schermo mostra l'indicazione “Repeat All”.

Premere cinque volte = tutte le tracce sono riprodotte in ordine casuale. Lo schermo mostra l'indicazione “Random”.

Premere sei volte = il sistema torna alla modalità di riproduzione normale.

PRESET/CARTELLA

Usare il tasto "PRE./FOLDER" per selezionare una cartella.

Riproduzione programmata

Questa funzione consente di programmare una sequenza di tracce.

1. Premere il tasto "STOP".
2. Premere il tasto "AMS/MODE". L'indicazione "P_01" inizia a lampeggiare. P_01 indica lo spazio di memorizzazione. Usando i tasti "SKIP+/TUNING+" e "SKIP-/TUNING-" si può selezionare la traccia richiesta, quindi confermare premendo di nuovo il tasto "AMS/MODE". L'indicazione sullo schermo "P_01" diventa "P_02".
3. Usando i tasti "SKIP+/TUNING+" e "SKIP-/TUNING-" si può selezionare la traccia successiva, quindi confermare premendo di nuovo il tasto "AMS/MODE". Ripetere la procedura per selezionare tutte le tracce richieste.

NOTA:

Quando lo spazio di memoria per la programmazione delle tracce è esaurito, l'indicazione "PROGFULL" appare sullo schermo.

4. Premere il tasto "ENTER/PLAY/PAUSE/CLOCK". La riproduzione comincerà. Nell'angolo in alto sinistra dello schermo, appare l'indicazione "MEM".
5. Premendo il tasto, si interrompe la riproduzione, mentre il programma memorizzato si conserva.
6. Per riavviare la riproduzione delle tracce programmate, premere il tasto "ENTER/PLAY/PAUSE/CLOCK".
7. Per cancellare il programma, premere due volte il tasto "STOP". La notifica "MEM" scompare dallo schermo.

Riproduzione musica in formato MP3

Il dispositivo può riprodurre tracce musicali nel formato MP3. I seguenti tipi di CD sono supportati: CD, CD-RW, CD-R.

Il dispositivo è in grado di riprodurre CD contenenti MP3. Un massimo di 99 tracce possono essere compresse e memorizzate su questi CD. Il dispositivo è in grado di individuare un CD MP3 automaticamente (il numero totale di tracce e l'indicazione MP3 appare sullo schermo). Per riprodurre uno di questi CD, procedere come descritto nella sezione "Riproduzione di CD/MP3". La sequenza delle tracce può essere programmata come descritto nella sezione "Riproduzione programmata".

AUX-IN

Tramite questa presa è possibile ascoltare l'audio di altri dispositivi di riproduzione, quali lettori MP3, lettori di CD, attraverso gli altoparlanti del sistema.

1. Collegare il dispositivo esterno dotato di un connettore stereo da 3,5 mm alla presa AUX-IN.
2. Premere ripetutamente il tasto "STANDBY/FUNCTION", finché sullo schermo non appare l'indicazione "Aux".
3. Sarà possibile ascoltare l'audio proveniente dal dispositivo esterno, riprodotto tramite gli altoparlanti. È possibile regolare il volume richiesto, usando i tasti "VOLUME-/ALARM 1" o "VOLUME+/ALARM 2". I tasti del CD non permettono di attivare funzioni.
4. Per il resto della procedura, consultare le istruzioni di funzionamento del dispositivo esterno.

NOTA:

Regolare il volume del dispositivo esterno ad un livello appropriato.

CUFFIE

Per ascoltare musica in privato, utilizzare cuffie dotate di un connettore da 3,5 stereo e collegare quest'ultimo alla presa per le cuffie situata sul retro del sistema. Gli altoparlanti verranno disattivati.

SPECIFICHE TECNICHE

Alimentazione	: AC 230V~50Hz
Alimentazione a batteria	: 6 batteria tipo UM-2 / "C" Dimensioni 1,5V
Portata DAB+	: 174 - 240MHz
Portata FM	: 87,5 - 108MHz
Stazioni in preselezione	: 20 DAB+, 20 FM
Uscita di potenza audio	: 2 di tipo 2W RMS

IMPORTATO DA

WörleinGmbH
Gewerbestr. 12
D 90556 Cadolzburg
Germania

Tel.: +49 9103 71 67 0
Fax.: +49 9103 71 67 12
Email: service@woerlein.com
Web: www.woerlein.com

Technische Änderungen und Druckfehlervorbehalten

Copyright di Woerlein GmbH, 90556 Cadolzburg, www.woerlein.com

Vervielfältigung nur mit ausdrücklicher Genehmigung der Woerlein GmbHs



PROTECCIÓN MEDIOAMBIENTAL



No elimine este producto con la basura doméstica al terminar su vida útil. Llévelo a un punto de recogida para reciclado de aparatos eléctricos y electrónicos. Esto se indica mediante el símbolo en el producto, en el manual de usuario o en el embalaje.

Los materiales son reutilizables conforme a los símbolos. Al reutilizar, reciclar u otras formas de utilización de aparatos antiguos, está contribuyendo a proteger el medio ambiente.

Consulte a las autoridades la información sobre los puntos de recogida

	ADVERTENCIA	
Riesgo de sacudida eléctrica ¡No abrir!		
Precaución: Para evitar el riesgo de sacudida eléctrica, no retire la tapa (o parte posterior). No hay piezas útiles en el interior. Consulte cualquier reparación a personal cualificado.		



Este símbolo indica la presencia de tensión peligrosa en el interior, la suficiente para provocar una sacudida eléctrica.



Este símbolo indica la presencia de instrucciones de funcionamiento y mantenimiento importantes para el aparato.

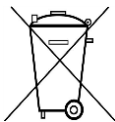

Las baterías utilizadas son residuos peligrosos y No se deben desechar con la basura doméstica. Como consumidor está **legalmente obligado** a llevar todas las baterías para un reciclaje de manera responsable, no importa si **las baterías** contienen o no sustancias perjudiciales.

Lleve las baterías sin gasto alguno a los puntos de recogida públicos de su comunidad o a las tiendas que venden baterías del tipo correspondiente.

Entregue solo baterías totalmente descargadas.

*) marcado Cd = cadmio, Hg = mercurio, Pb = plomo

CLASS 1 LASER PRODUCT KLASSE 1 LASER PRODUKT LUOKAN 1 LASER LAITE KLASS 1 LASER APPARAT PRODUCTO LASER CLASE 1	PRECAUCIÓN - RADIACIÓN INVISIBLE DE LÁSER AL ABRIR LA TAPA O PULSAR EL INTERBLOQUEO DE SEGURIDAD. EVITE LA EXPOSICIÓN AL HAZ DE LÁSER.
--	---

	Utilizar los auriculares a un volumen excesivamente alto puede causar lesiones en los oídos
--	--

- Utilice el aparato solo en entornos secos e interiores.
- Proteja el aparato de la humedad.
- No abra el aparato. ¡**PELIGRO DE SACUDIDA ELÉCTRICA!** Consulte con personal cualificado para su apertura y reparación.

Medidas de seguridad, medioambientales y de montaje

- Conecte el aparato a una toma de corriente correctamente instalada y con conexión a tierra. Asegúrese de que la tensión de la red se corresponde con la que aparece en las especificaciones.
- Asegúrese de que el cable permanece seco durante el funcionamiento. No pinche ni dañe el cable de conexión a red de ningún modo.
- Un cable de red dañado o clavija debe ser reemplazado inmediatamente por el centro de reparación autorizado.
- En caso de tormenta, desenchufe de la red inmediatamente.
- Los padres deberán supervisar a los niños cuando utilicen el aparato.
- Limpie el aparato solamente con un paño seco.
NO utilice LIMPIADORES NI PAÑOS ABRASIVOS
- No exponga el aparato a la luz solar directa o a otras fuentes de calor.
- Instale el aparato en un lugar con suficiente ventilación con el fin de evitar acumulación de calor.
- No cubra las aberturas de ventilación.
- Coloque el aparato en un lugar seguro y sin vibraciones.
- Coloque el aparato lo más lejos posible de ordenadores y microondas, de otro modo puede resultar afectada la recepción de la radio.
- No abra ni repare el aparato. No es seguro hacerlo y anula la garantía. Las reparaciones solo las pueden realizar los centros de atención al cliente autorizados.
- El dispositivo lleva incorporado un "Láser de Clase 1". Evite la exposición al haz de láser porque podría dañarse la vista.
- Utilice solo baterías sin mercurio y cadmio.
- Las baterías utilizadas son residuos peligrosos y no se deben desechar con la basura doméstica. Lleve las baterías a su proveedor o a los puntos de recogida de su comunidad.
- Mantenga las baterías lejos de los niños. Podrían tragarse las baterías. En caso de tragarse una batería, consulte a un médico inmediatamente.
- Compruebe las baterías regularmente para evitar fugas.

UBICACIÓN DE LOS CONTROLES

VISTA DELANTERA

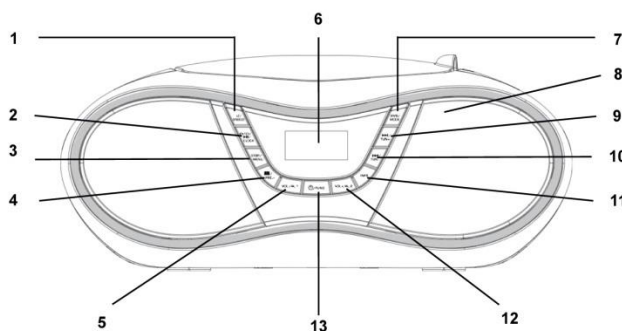

- | | | | |
|---|--|----|---------------------------------|
| 1 | Botón de REPETICIÓN DE ALARMA/TEMPORIZADOR | 8 | Altavoz |
| 2 | Botón de ACEPTAR/REPRODUCIR/PAUSA/RELOJ | 9 | Botón de AVANZAR/SINTONIZAR+ |
| 3 | Botón de MENÚ/DETENER | 10 | Botón de RETROCEDER/SINTONIZAR- |
| 4 | Botón de PRESINTONÍA/CARPETA | 11 | Botón de INFORMACIÓN |
| 5 | Botón de VOLUMEN-/ALARMA 1 | 12 | Botón de VOLUMEN+/ALARMA 2 |
| 6 | Pantalla | 13 | Botón de SUSPENSIÓN/FUNCIÓN |
| 7 | Botón de MODO/AMS | | |

VISTA LATERAL

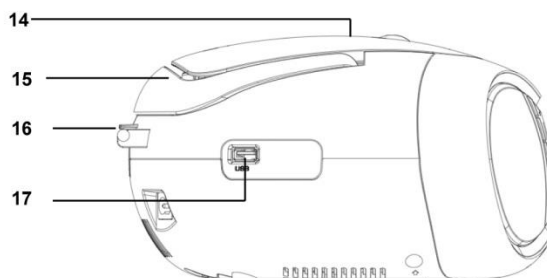

- | | | | |
|----|-------------------|----|-------------|
| 14 | PUERTA DEL CD | 16 | Antena |
| 15 | Asa de transporte | 17 | Entrada USB |

VISTA TRASERA

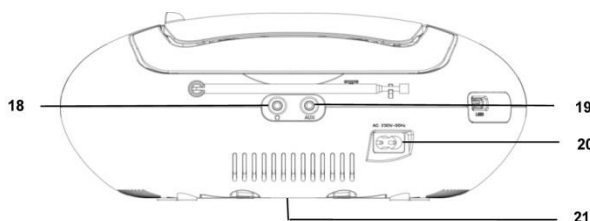

- | | | | |
|----|---------------------|----|-----------------------------|
| 18 | Toma de auriculares | 20 | Conexión a la red |
| 19 | Entrada auxiliar | 21 | Compartimento de la batería |

INSTALACIÓN

- Seleccione un lugar adecuada para el dispositivo y los altavoces. Lo ideal sería una superficie plana y que no deslice donde pueda utilizar fácilmente el dispositivo.
- ¡Asegúrese de que el dispositivo esté ventilado adecuadamente!
- Retire la película protectora de la pantalla si sigue colocada.
- Pulse el botón "STANDBY/FUNCTION" para encender el dispositivo.
- Pulse el botón "STANDBY/FUNCTION" unos 3 segundos para pasar al modo de espera.

Fuente de alimentación

- ¡Preste atención a la fuente de alimentación! La placa de características indicará el voltaje correcto para su dispositivo.
- Inserte el cable de alimentación en una toma de corriente instalada correctamente.
- Si el dispositivo no se usa durante mucho tiempo, deberá desenchufar el cable de alimentación.

Insertar las baterías (no incluidas)

1. Abra el compartimiento de la batería
2. Inserte 6 baterías UM-2 (tamaño "C") de 1.5V. Presta atención a la polaridad correcta (mira en el compartimiento de la batería).
3. Cierre el compartimiento de la batería

NOTA:

Cuando se conecta un cable de red, las baterías se desconectan automáticamente. Después de unos 10 minutos sin señal, el dispositivo cambiará automáticamente al modo de espera.

AJUSTE DEL RELOJ Y LA FECHA

El sistema debe estar en modo de espera para poder configurar el reloj.

1. Mantenga pulsado el botón "ENTER/PLAY/PAUSE/CLOCK" durante aproximadamente 2 segundos.
2. Utilice los botones "SKIP+/TUNING+" y "SKIP-/TUNING-" para configurar el formato de la hora "12/24hr".
3. Pulse el botón "ENTER/PLAY/PAUSE/CLOCK" para confirmar el formato de la hora.
4. Utilice los botones "SKIP+/TUNING+" y "SKIP-/TUNING-" para establecer las horas correspondientes. Los dígitos de la hora comenzarán a parpadear.
5. Pulse el botón "ENTER/PLAY/PAUSE/CLOCK" para confirmar la hora.
6. Repita los pasos 4 y 5 para configurar los minutos y la fecha.

NOTA:

Mantenga pulsado el botón "ENTER/PLAY/PAUSE/CLOCK" durante el funcionamiento para que aparezca brevemente la hora actual.

ALARMA

Ajuste de la hora de la alarma

El sistema debe estar en modo de espera para poder configurar la alarma.

Tendrá la opción de configurar dos alarmas diferentes. Haga lo siguiente:

1. Pulse el botón "VOLUME-/ALARM 1" durante aproximadamente 3 segundos. La hora de la alarma actual empezará a parpadear.
2. Realice la configuración con los botones "SKIP+/TUNING+" y "SKIP-/TUNING-".
3. Pulse el botón "VOLUME-/ALARM 1" para confirmar. Los minutos empezarán a parpadear.
4. Realice la configuración con los botones "SKIP+/TUNING+" y "SKIP-/TUNING-".
5. Pulse el botón "VOLUME-/ALARM 1" para confirmar. A continuación, seleccione cómo le gustaría despertarse. Realice la configuración con los botones "SKIP+/TUNING+" y "SKIP-/TUNING-". Pulse el botón "VOLUME-/ALARM 1" para confirmar.

Puede seleccionar las siguientes opciones:

- **FM:** La radio se encenderá cuando se alcance la hora de la alarma. Se reproducirá la última presintonía.
 - **DAB:** La radio se encenderá cuando se alcance la hora de la alarma. Se reproducirá la última presintonía.
 - **CD:** El dispositivo se encenderá en modo CD cuando se alcance la hora de la alarma. El CD insertado se reproducirá desde la primera pista.
 - **USB:** El dispositivo se encenderá en modo USB cuando se alcance la hora de la alarma. Las pistas de la memoria USB conectada se reproducirán en orden.
 - **PITIDO:** Un pitido sonará cuando llegue la hora de la alarma.
6. Finalmente, utilice los botones "SKIP+/TUNING+" y "SKIP-/TUNING-" para establecer el volumen de la alarma. Pulse el botón "VOLUME-/ALARM 1" para confirmar.

Para configurar la segunda alarma, repita cada uno de los pasos anteriores con el botón "VOLUME+/ALARM 2".

Desactivar la alarma

Pulse "VOLUME-/ALARM 1" o "VOLUME+/ALARM 2" brevemente para apagar la alarma seleccionando "Alarm off".

Repetición de alarma

La función de la repetición de alarma se puede activar durante 9 minutos con el botón "SLEEP/SNOOZE".

TEMPORIZADOR DE APAGADO

Pulse el botón "SLEEP/SNOOZE" brevemente para ajustar el temporizador de apagado en intervalos de 10 minutos desde 120 hasta 10 minutos y desde 5 minutos hasta APAGADO.

DAB

Seleccione el modo DAB con el botón "STANDBY/FUNCTION", hasta que "DAB" aparezca en la pantalla.

La radio hará una búsqueda completa de las emisoras DAB + automáticamente. La lista de emisoras se almacena, por lo que no hay necesidad de realizar otra búsqueda completa cuando la radio se encienda la próxima vez. Cuando finaliza la búsqueda, las emisoras se almacenan en orden alfabético. La primera emisora disponible se reproducirá.

NOTA:

Si no dispone de recepción DAB+ en algún momento, cambie la posición de la unidad o mueva la antena. Mantenga pulsado el botón "AMS/MODE" durante unos 3 segundos para comenzar una nueva búsqueda.

Menú DAB

En el modo DAB, pulse el botón “STOP/MENU” para entrar al menú DAB.

El menú DAB está dividido en otros menús: Búsqueda completa, sintonización manual, DRC, Eliminar y Sistema.

- **Búsqueda completa:**
Inicia la búsqueda de la emisora. La banda de frecuencia DAB se escanea para buscar emisoras.
- **Sintonización manual:**
Para hacerlo, necesitarás conocer la frecuencia de la emisora. Se puede encontrar en la página web del servicio de radiodifusión. Seleccione frecuencias individuales usando el botón “ENTER/PLAY/PAUSE/CLOCK”.
- **DRC:**
Abreviatura de control de rango digital (rango dinámico). El término DRC describe la relación entre el sonido más bajo y el más alto. Si el rango dinámico es muy alto, los sonidos son muy suaves y también muy fuertes.
En algunas circunstancias, esto puede originar un problema con la reproducción. Supongamos que está escuchando una emisora de radio en un entorno relativamente ruidoso. Al aumentar el volumen, puede reproducir las secciones silenciosas más fuerte. Sin embargo, esto tiene la desventaja de que las secciones ruidosas acaban siendo incómodamente ruidosas. Aquí tiene sentido reducir el rango dinámico. Seleccione entre las opciones:
 - DRC apagado: El rango dinámico no se reduce.
 - DRC alto: El rango dinámico se reduce drásticamente.
 - DRC bajo: El rango dinámico se reduce ligeramente.
- **Eliminar:**
Es posible que no pueda recibir algunas emisoras después de buscar una emisora o al cambiar de ubicación. Con esta función, puede eliminar estas emisoras de la lista de recepción. Seleccione “YES” y confirme con el botón “ENTER/PLAY/PAUSE/CLOCK”.
- Sistema
- Idioma
- Actualizar hora
- Restaurar los valores de fábrica
- Versión del software

Presintonía:

1. Mantenga pulsado el botón “AMS/MODE” de la unidad durante aproximadamente 2-3 segundos para iniciar el proceso de establecer presintonías de forma automática.
2. En la pantalla aparecerá el número de la memoria y las emisoras de radio se establecerán como presintonías de forma automática en dicho número (Nota: cada número significa 1 presintonía durante el proceso de establecer presintonías de forma automática).
3. Cuando las presintonías se hayan establecido de forma automática, pulse el botón “PRE./FOLDER” para seleccionar las presintonías.

FM

1. Seleccione el modo RADIO con el botón “STANDBY/FUNCTION”, hasta que “FM” aparezca en la pantalla.
2. Para conseguir una mejor recepción FM: Extienda completamente la antena. Cambie su posición para mejorar la recepción.
3. Hay dos opciones para buscar y establecer las presintonías de radio.
 - **Búsqueda automática:**
Mantenga pulsado el botón “AMS/MODE” durante aproximadamente 3 segundos. El sistema buscará toda la banda de frecuencia de las emisoras de radio. Cualquier emisora que se encuentre se establecerá como una presintonía desde la frecuencia más baja a la más alta.
 - **Búsqueda manual de emisoras de radio:**
Pulse brevemente los botones “SKIP+/TUNING+” y “SKIP-/TUNING-”, hasta que haya encontrado la emisora de radio que está buscando. Si mantiene pulsado uno de los botones, el dispositivo buscará en la emisora anterior o siguiente correspondientemente.

Presintonía:

1. Mantenga pulsado el botón “AMS/MODE” de la unidad durante aproximadamente 2-3 segundos para iniciar el proceso de establecer presintonías de forma automática.
2. En la pantalla aparecerá el número de la memoria y las emisoras de radio se establecerán como presintonías de forma automática en dicho número (Nota: cada número significa 1 presintonía durante el proceso de establecer presintonías de forma automática).
3. Cuando las presintonías se hayan establecido de forma automática, pulse el botón “PRE./FOLDER” para seleccionar las presintonías.

Información en pantalla

Pulse el botón “INFO” que se muestre en pantalla la información de FM.

Menú FM

En el modo FM, pulse el botón “STOP/MENU” para entrar al menú FM.

El menú FM está dividido en otros menús: Configuración de búsqueda, configuración de audio y Sistema.

- Configuración de búsqueda: Seleccione la opción deseada para la búsqueda automática de emisoras.
Todas las emisoras: Busca todas las emisoras que se pueden recibir. En este caso, la búsqueda de la búsqueda también se detiene para las emisoras débiles.
Emisoras con señal fuertes solamente: Solo se buscan las emisoras que se escuchan con claridad.
- Configuración de audio: Seleccione MONO o STEREO para la recepción de FM.
- Sistema
 - Idioma
 - Actualizar hora
 - Restaurar los valores de fábrica
 - Versión del software

CD

1. Seleccione el modo CD con el botón "STANDBY/FUNCTION", hasta que "CD" aparezca en la pantalla.
2. Abra el compartimiento del CD tirando de la tapa hacia arriba desde la pestaña.
3. Inserte un CD de audio con la cara impresa hacia arriba en la parte central para que el CD encaje en su lugar y a continuación, cierre la tapa del compartimiento del CD.
4. El CD se reproducirá desde el primer título.
5. Para extraer un CD, por favor pulse el botón "DETENER", abra el compartimiento y saque el CD con cuidado.

Tenga la puerta del reproductor de CD siempre cerrada.

NOTA:

- Si el disco no se introduce correctamente o si no se inserta ningún disco, el mensaje "NO" aparecerá en la pantalla.
- No se puede garantizar la reproducción de CDs grabados por el usuario, debido a la gran diversidad de software de grabación de CDs disponibles.

USB

Este dispositivo se ha desarrollado en línea con los últimos avances técnicos en el campo del USB. Actualmente existe una amplia gama de memorias USB de diferentes tipos que se encuentran actualmente en el mercado, por lo que no podemos garantizar que sea compatible con todas las memorias USB. Por esta razón, en casos excepcionales, se pueden experimentar problemas al reproducir archivos desde memorias USB. Esto no es un fallo de funcionamiento del aparato.

1. Seleccione el modo USB con el botón "STANDBY/FUNCTION", hasta que "USB" aparezca en la pantalla.
2. Conecte una memoria USB directamente en el puerto. La reproducción comenzará automáticamente después de unos segundos.

Para obtener más información sobre el funcionamiento, consulte la sección "Descripción de los botones de control".

NOTA:

- Conecte siempre la memoria USB directamente al puerto USB para evitar un funcionamiento incorrecto.
- El puerto USB no está diseñado para cargar dispositivos externos.

ADVERTENCIA:

Cambie el dispositivo a un modo de funcionamiento diferente antes de retirar la memoria USB

BOTONES DE CONTROL

VOLUMEN

Puede configurar el volumen deseado con el botón “VOLUME-/ALARM 1” o “VOLUME+/ALARM 2”.

ACEPTAR/REPRODUCIR/PAUSA/RELOJ

- Puede interrumpir brevemente y reanudar la reproducción con este botón. En la pantalla parpadeará el tiempo de reproducción transcurrido. Púlselo de nuevo para continuar con la reproducción.
- Mantenga pulsado este botón durante el funcionamiento para que aparezca brevemente la hora actual.

AVANZAR Y RETROCEDER

Con el botón “SKIP +/TUNING +” puede ir a la pista siguiente o anterior, etc. Si mantiene pulsado el botón, la unidad comenzará a buscar entre las pistas.

El botón “SKIP-/TUNING-” se puede usar de la siguiente manera:

Pulsar una vez = Esto inicia la pista actual nuevamente desde el principio.

Pulsar dos veces = Esto salta a la pista anterior.

DETENER

Se detiene la reproducción.

MODO

En el modo de parada para programar cualquier orden de pistas (consulte la sección sobre “Reproducción programada”).

Durante la reproducción de un CD de audio:

Pulse una vez = el modo de reproducción normal. En la pantalla aparecerá “Normal”.

Pulse dos veces = la pista actual se repite continuamente. En la pantalla aparecerá “Repeat One”.

Pulse tres veces = todo el CD se reproducirá de forma continuada. En la pantalla aparecerá “Repeat All”.

Pulse cuatro veces = todas las pistas se reproducirán en orden aleatorio. En la pantalla aparecerá “Random”.

Pulse cinco veces = volver al modo de reproducción normal.

Durante la reproducción de música MP3 (en modo USB):

Pulse una vez = el modo de reproducción normal. En la pantalla aparecerá “Normal”.

Pulse dos veces = la pista actual se repite continuamente. En la pantalla aparecerá “Repeat One”.

Pulse tres veces = la carpeta seleccionada se repetirá de forma continuada. En la pantalla aparecerá “Repeat Folder”.

Pulse cuatro veces = todo el CD se reproducirá de forma continuada. En la pantalla aparecerá “Repeat All”.

Pulse cinco veces = todas las pistas se reproducirán en orden aleatorio. En la pantalla aparecerá “Random”.

Pulse seis veces = volver al modo de reproducción normal.

PRESINTONÍA/CARPETA

Use el botón “PRE./FOLDER” para seleccionar la carpeta.

Reproducción programada

Esta función se puede usar para programar a su gusto el orden de las canciones.

1. Pulse el botón "STOP".
2. Pulse el botón "ASM/MODE". "P_01" comenzará a parpadear. P_01 hace referencia a número de la pista programada.
Use los botones "SKIP+/TUNING+" y "SKIP-/TUNING-" para seleccionar la pista deseada y a continuación, pulse de nuevo el botón "AMS/MODE". "P_01" cambiará a "P_02".
3. Seleccione la siguiente pista con los botones "SKIP+/TUNING+" y "SKIP-/TUNING-" y a continuación, pulse de nuevo el botón "AMS/MODE". Repita el procedimiento hasta que se seleccionen todas las pistas deseadas.

NOTA:

Cuando haya guardado todas las pistas a programar, "PROGFULL" aparecerá en la pantalla.

4. Pulse el botón "ENTER/PLAY/PAUSE/CLOCK". Empieza la reproducción. En la esquina superior izquierda de la pantalla aparecerá "MEM".
5. Pulse una vez el botón para detener la reproducción mientras conserva el programa de canciones memorizadas.
6. Para reproducir las canciones programadas de nuevo, pulse el botón "ENTER/PLAY/PAUSE/CLOCK".
7. Para eliminar el programa, presione el botón "DETENER" dos veces. El mensaje "MEM" desaparecerá.

Reproducción de música en formato MP3

Con este aparato es posible reproducir piezas musicales en formato MP3. El dispositivo también es compatible con todos los formatos de CD estándar: CD, CD-RW, CD-R.

Este aparato es capaz de reproducir CDs en MP3. Se comprimen y almacenan hasta 99 pistas en estos CD. Su unidad detectará automáticamente un CD MP3 (en la pantalla aparecerá el número total de pistas y de archivos MP3). Si desea reproducir uno de estos CDs, proceda conforme a lo indicado en la sección "Reproducir CD/MP3". Se puede programar el orden de reproducción de las pistas como se describe en "Reproducción Programada".

ENTRADA AUXILIAR

A través de esta entrada también puede escuchar música de otros dispositivos como reproductores de MP3, reproductores de CD, etc. a través de los altavoces.

1. Conecte el dispositivo externo con un cable estéreo de 3,5 mm a la entrada auxiliar.
2. Pulse repetidamente el botón "STANDBY/FUNCTION", hasta que aparezca "Aux" en la pantalla.
3. Escuchará música desde el dispositivo externo a través de los altavoces. Puede ajustar el volumen con los botones "VOLUME-/ALARM 1" o "VOLUME+/ALARM 2". Los botones del CD no se podrán utilizar.
4. Para el resto de funciones, consulte las instrucciones de funcionamiento de la fuente de sonido externa.

NOTA:

Ajuste el volumen del dispositivo externo hasta lograr un nivel confortable.

AURICULARES

Para escuchar música en privado, use los auriculares con un conector estéreo de 3,5 mm y conéctelos a la entrada de auriculares en la parte posterior del equipo. Los altavoces se silenciarán.

ESPECIFICACIONES TÉCNICAS

Fuente de alimentación	: AC 230V~50Hz
Suministro de batería	: 6 Batería tipo UM-2 / "C" Tamaño 1,5V
Rango DAB+	: 174 – 240MHz
Rango de FM	: 87,5 – 108MHz
Presintonías	: 20 DAB+, 20 FM
Potencia de salida de audio	: 2 x 2W RMS

IMPORTADOR

Wörlein GmbH
Gewerbestr. 12
D 90556 Cadolzburg
Alemania

Tel.: +49 9103 71 67 0
Fax.: +49 9103 71 67 12
Correo electrónico: service@woerlein.com
Web: www.woerlein.com

Technische Änderungen und Druckfehler vorbehalten

Copyright de Woerlein GmbH, 90556 Cadolzburg, www.woerlein.com

Vervielfältigung nur mit ausdrücklicher Genehmigung der Woerlein GmbH



Hiermit bestätigt Wörlein GmbH, dass sich dieses Gerät in Übereinstimmung mit den grundlegenden Anforderungen und den übrigen einschlägigen Bestimmungen der Richtlinie 2014/53/EU befindet.

Eine Kopie der Konformitätserklärung kann unter folgender Adresse bezogen werden.
Wörlein GmbH, Gewerbestrasse 12, D 90556 Cadolzburg, Germany
Email: info@woerlein.com
Tel.: +49 9103 71 67 0

Hereby, Wörlein GmbH declares that this device is in compliance with the essential requirements and other relevant provisions of Directive 2014/53/EU.

A copy of the Declaration of Conformity may be obtained at the following location:
Wörlein GmbH, Gewerbestrasse 12, D 90556 Cadolzburg, Germany
Email: info@woerlein.com
Tel.: +49 9103 71 67 0

Par la présente, Wörlein GmbH déclare que cet appareil est conforme aux exigences principales et autres clauses applicables de la Directive 2014/53/EU.

Vous pouvez demander de recevoir une copie de la déclaration de conformité en écrivant à l'adresse suivante :
Wörlein GmbH, Gewerbestrasse 12, D 90556 Cadolzburg, Germany
Email: info@woerlein.com
Tel.: +49 9103 71 67 0

Wörlein GmbH verklaart hierbij dat dit apparaat in overeenkomst is met de essentiële vereisten en andere relevante bepalingen van de Richtlijn 2014/53/EU.

Er kan een kopie van de Conformiteitsverklaring worden verkregen op de volgende locatie:
Wörlein GmbH, Gewerbestrasse 12, D 90556 Cadolzburg, Germany
Email: info@woerlein.com
Tel.: +49 9103 71 67 0

Con la presente, Wörlein GmbH dichiara che questo dispositivo è conforme ai requisiti essenziali e altre disposizioni contenute nella Direttiva 2014/53/EU.

Una copia della Dichiarazione di conformità è disponibile al seguente indirizzo:
Wörlein GmbH, Gewerbestrasse 12, D 90556 Cadolzburg, Germania
Email: info@woerlein.com
Tel.: +49 9103 71 67 0

Härmed Wörlein GmbH deklarerar att denna enhet är i överensstämmelse med de grundläggande kraven och andra relevanta bestämmelser i direktiv 2014/53/EU.

En kopia av försäkran om överensstämmelse kan erhållas på följande plats:
Wörlein GmbH, Gewerbestrasse 12, D 90.556 Cadolzburg, Tyskland
E-post: info@woerlein.com
Tel.: +49 9103 71 67 0

Herved Wörlein GmbH erklærer, at denne enhed er i overensstemmelse med de væsentlige krav og øvrige relevante krav i direktiv 2014/53/EU.

En kopi af Overensstemmelseserklæringen kan fås på følgende placering:
Wörlein GmbH, Gewerbestrasse 12, D 90556 Cadolzburg, Tyskland
E-mail: info@woerlein.com
Tel.: +49 9103 71 67 0

Tímto Wörlein GmbH prohlašuje, že toto zařízení je ve shodě se základními požadavky a dalšími příslušnými ustanoveními směrnice 2014/53/EU.

Kopii Prohlášení o shodě lze získat v následujícím umístění:
Wörlein GmbH, Gewerbestrasse 12, D 90556 Cadolzburg, Německo
E-mail: info@woerlein.com
Tel.: +49 9103 71 67 0

Por este meio, Wörlein GmbH declara que este dispositivo está em conformidade com os requisitos essenciais e outras disposições da Directiva 2014/53/EU.

Uma cópia da Declaração de Conformidade pode ser obtida no seguinte local:
Wörlein GmbH, Gewerbestrasse 12, D 90556 Cadolzburg, Alemanha
Email: info@woerlein.com
Tel.: +49 9103 71 67 0