



**DEUTSCH**  
**ENGLISH**  
**FRANÇAIS**  
**NEDERLANDS**  
**ITALIANO**  
**ESPAÑOL**

**PORTUGUÊS**  
**SLOVENSKÝ**  
**ČEŠTINA**  
**LIETUVOS**  
**MAGYAR**

**Hersteller**

Wörlein GmbH  
Gewerbestr. 12  
D 90556 Cadolzburg  
GERMANY

Tel.: +49 9103/71670  
Fax.: +49 9103/716712  
Email: [info@woerlein.com](mailto:info@woerlein.com)  
Web: [www.woerlein.com](http://www.woerlein.com)



## HINWEIS ZUM UMWELTSCHUTZ



Dieses Produkt darf am Ende seiner Lebensdauer nicht über den normalen Haushaltsabfall entsorgt werden, sondern muss an einem Sammelpunkt für das Recycling von elektrischen und elektronischen Geräten abgegeben werden. Das Symbol auf dem Produkt in der Gebrauchsanleitung oder auf der Verpackung weist darauf hin

Die Werkstoffe sind gemäß Ihrer Kennzeichnung wiederverwertbar. Mit der Wiederverwendung der stofflichen Verwertung oder anderen Formen der Verwertung von Altgeräten, leisten Sie einen wichtigen Beitrag zum Schutze unserer Umwelt

Bitte fragen Sie Ihre Gemeindeverwaltung nach der zuständigen Entsorgungsstelle.

	<b>WARNUNG</b>	
<b>Gefahr elektrischer Schläge Gerät nicht öffnen!</b>		
Zur Vermeidung von Stromschlägen darf dieses Gerät nicht geöffnet werden. Es enthält keine Bauteile, die vom Benutzer gewartet oder repariert werden können, Wartungs- und Reparaturarbeiten dürfen nur von Fachpersonal ausgeführt werden.		



**Dieses Symbol zeigt an, dass im Inneren des Gerätes gefährliche Spannungen vorhanden sind, und einen Stromschlag verursachen können.**



**Dieses Symbol weist auf wichtige Bedienungs- und Wartungsanweisungen bezüglich des Geräts hin.**

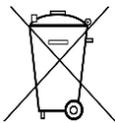

Verbrauchte Batterien sind Sonderabfall und gehören NICHT in den Hausmüll! Als Verbraucher sind Sie gesetzlich verpflichtet alle Batterien und Akkus egal ob Schadstoffe \*) enthalten oder nicht zur umweltschonenden Entsorgung zurückzugeben.

Sie können alle Batterien und Akkus bei den öffentlichen Sammelstellen in Ihrer Gemeinde oder dort unentgeltlich abgeben wo Batterien und Akkus der betreffenden Art verkauft werden.

Batterien und Akkus bitte nur in entladendem Zustand abgeben.

\*) gekennzeichnet mit **Cd = Cadmium, Hg = Quecksilber, Pb = Blei**

- Verwenden Sie nur Batterien, die frei von Quecksilber & Cadmium sind.
- Batterien dürfen nicht in die Hände von Kindern gelangen. Kinder können Batterien verschlucken. Wurde eine Batterie verschluckt, muss sofort medizinische Hilfe in Anspruch genommen werden.
- Überprüfen Sie regelmäßig die Batterien um ein Auslaufen der Batterie zu vermeiden.
- Batterien dürfen keiner Hitze (z. B. Sonnenbestrahlung), Feuer ausgesetzt werden.
- **ACHTUNG:** Explosionsgefahr bei falscher Batteriehandhabung. Nur durch denselben oder baugleichen Batterietyp ersetzen.



## WARNUNG

### VERSCHLUCKEN DER BATTERIE FÜHRT ZU VERÄTZUNGEN

Das Produkt enthält eine Knopfzellenbatterie.

Ein verschlucken dieser Batterie kann innere Verbrennungen verursachen und innerhalb von 2 Stunden zum Tode führen. Batterien dürfen nicht in die Hände von Kindern gelangen. Kinder können Batterien verschlucken. Wurde eine Batterie verschluckt, muss sofort medizinische Hilfe in Anspruch genommen werden. Wenn das Batteriefach nicht mehr ordnungsgemäß schließt, verwenden Sie das Produkt nicht weiter und halten es von Kindern fern. Wenn Sie meinen, dass Batterien verschluckt wurden oder sich in irgendeinem Körperteil befinden, suchen Sie unverzüglich medizinische Hilfe auf.

- Das Gerät ausnahmslos nur in trockenen Innenräumen betreiben.
- Niemals mit Feuchtigkeit in Verbindung bringen.
- Schützen Sie das Gerät vor tropfenden oder spritzenden Flüssigkeiten, und stellen Sie keine mit Flüssigkeit gefüllten Gefäße (z. B. Vasen) auf das Gerät.
- Betreiben Sie das Gerät nur in einem gemäßigten Klima.
- Schließen Sie das Gerät nur an eine vorschriftsmäßig installierte und geerdete Netzsteckdose an. Die Netzspannung muss mit den Angaben auf dem Typenschild des Gerätes übereinstimmen.
- Achten Sie darauf, dass im Betrieb das Netzkabel niemals nass oder feucht wird. Das Netzkabel darf nicht eingeklemmt oder anderweitig beschädigt werden.
- Der Netzstecker dient als Trennvorrichtung und muss ohne Schwierigkeiten benutzbar sein.
- Achten Sie beim Verlegen des Netzkabels darauf, dass es beim Betrieb des Gerätes nicht zu einer Stolperfalle werden kann.
- Lassen Sie beschädigte Netzstecker oder Netzkabel sofort von dem Kundenservice austauschen.
- Prüfen Sie das Gerät, das Netzkabel sowie den Netzstecker regelmäßig auf sichtbare Beschädigungen. Verwenden Sie das Gerät auf keinen Fall, wenn Sie Beschädigungen festgestellt haben.
- Benutzen Sie das Gerät nicht, wenn es Beschädigungen aufweist, wenn es heruntergefallen ist oder nicht einwandfrei funktioniert.
- Sie dürfen das Gehäuse nicht öffnen oder reparieren. In diesem Falle ist die Sicherheit nicht gegeben und die Garantie erlischt. Reparaturen sind ausschließlich durch einen Service-Center/Kundencenter auszuführen.
- Ziehen Sie bei Gewitter oder einer längerer Abwesenheit (z.B. Urlaub) den Netzstecker und entnehmen Sie ggf. die Batterien.
- Kinder sollten das Gerät nur unter Aufsicht Erwachsener betreiben.
- Lassen Sie das Gerät während des Gebrauchs nicht unbeaufsichtigt.
- Das Gerät ausnahmslos nur mit einem trockenen Abstaubtuch reinigen.
- KEINE REINIGUNGSMITTEL oder TÜCHER mit GROBEN Material verwenden!!!
- Das Gerät keiner Sonnenbestrahlung oder anderen Hitzequellen aussetzen.
- Stellen Sie das Gerät so auf, dass kein Hitzestau entstehen kann, also frei und gut belüftet.
- Achten Sie darauf, dass an den Seiten ein Mindestabstand von 10 cm besteht, um eine ausreichende Luftzirkulation zu gewährleisten.
- Decken Sie niemals die Belüftungsöffnungen zu!!!
- Offene Brandquellen, wie z.B. brennende Kerzen, dürfen nicht auf das Gerät gestellt werden.
- Das Gerät an einem sicheren, erschütterungsfreien Platz aufstellen.
- Benutzen Sie das Gerät nicht, wenn es Beschädigungen aufweist, wenn es heruntergefallen ist oder nicht einwandfrei funktioniert.
- Gerät möglichst weit entfernt von Computern und Mikrowellengeräten platzieren, da es sonst evtl. zu Empfangsstörungen im Radiobetrieb kommen kann.
- Treten wegen einer elektrostatischen Entladung oder kurzzeitigen Netzüberspannung Fehlfunktionen auf, setzen Sie das Gerät zurück. Ziehen Sie hierfür den Netzstecker bzw. Netzadapter und schließen ihn nach einigen Sekunden wieder an.

## BEDIENELEMENTE

1. DISPLAY ON/OFF – (Ein/Aus) Taste
2. DISPLAY DIMMER Taste
3. ◀◀ Rückwärts Taste
4. ▶▶ Vorwärts Taste
5. SNOOZE – Schlummer Taste
6. ⌚ Zeiteinstellung Taste
7. 1 Wecker 1 Taste
8. 2 Wecker 2 Taste
9. Y-M-D - Jahr/Monat/Tag - Taste
10. Anzeige
11. Wecker 1 Anzeige
12. Wecker 2 Anzeige
13. USB Ladeanschluss
14. DC IN Buchse
15. Batteriefach
16. Lautsprecher

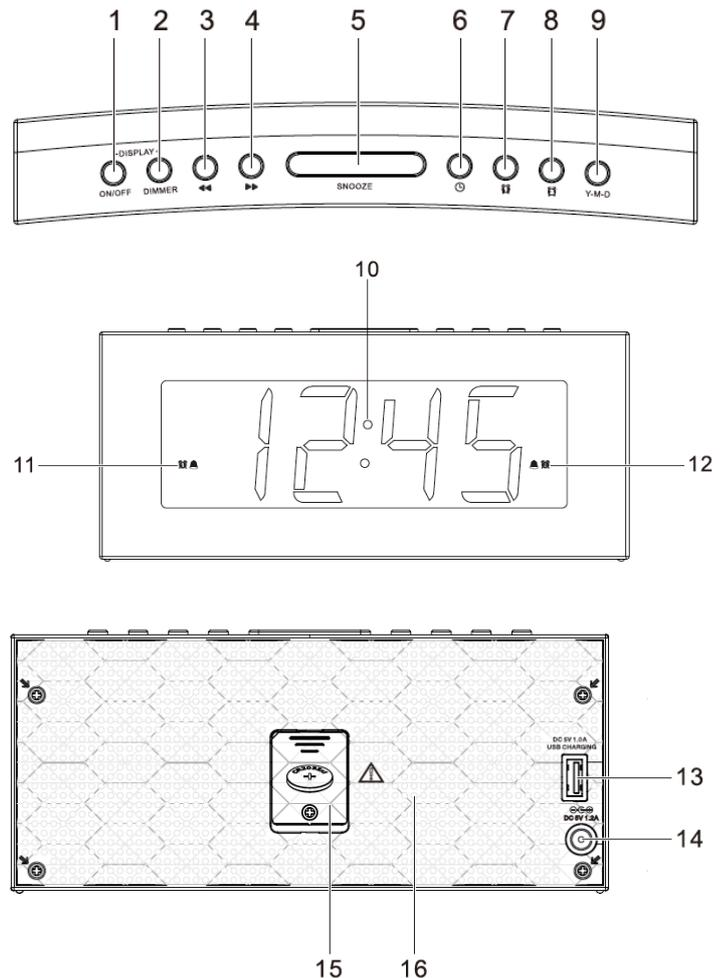

## INBETRIEBNAHME

### Anschließen an die Stromversorgung

1. Schließen Sie das Anschlusskabel des Netzadapters an die DC IN Buchse (14) des Gerätes an.
2. Stecken Sie den Netzadapter in die Steckdose. Das Display leuchtet auf und das Gerät ist nun Betriebsbereit.

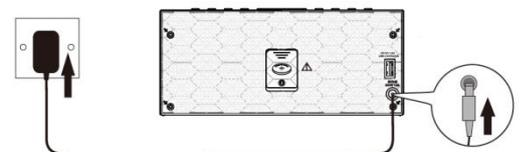

### GANGRESERVE

- Mit dieser Funktion läuft die Uhr intern (Anzeige leuchtet nicht) weiter bzw. bleibt Ihre eingestellte Alarmzeit bei Stromausfall erhalten. Die Anzeige leuchtet erst wieder auf bzw. Weckfunktion aktiviert sich, wenn das Stromnetz wieder verfügbar ist. Eine 3V CR2032 Knopfzelle muss dazu polrichtig in das Batteriefach (15) eingelegt werden.
- Benützen Sie einen Schraubendreher um das Batteriefach zu öffnen.
- Wechseln Sie die Batterie nur bei angeschlossenen Netzadapter andernfalls werden die Uhrzeit und Einstellungen gelöscht.

## DATUM UND ZEIT EINSTELLEN

1. Wenn die Uhr angeschlossen ist drücken und halten Sie die  Taste um in dem Datum / Zeit Einstellmodus zu gelangen.
2. Drücken Sie wiederholt die  Taste um eine der unten beschriebenen Optionen zu wählen.

**Jahr >>> Monat/Tag >>> Zeit**

- **Einstellen des Jahres:** Drücken Sie hierfür wiederholt die  oder  Taste.
- **Einstellen des Monats/Tages:** Drücken Sie wiederholt die  Taste um den Monat einzustellen; drücken Sie wiederholt die  Taste um den Tag einzustellen.
- **Einstellen der Uhrzeit:** Drücken Sie wiederholt die  Taste um die Stunden einzustellen; drücken Sie wiederholt die  Taste um die Minuten einzustellen.
- Drücken Sie nach jeder Einstellung die  um zur nächsten Option zu gelangen.

## WECKER - FUNKTION

### Einstellen des Weckzeit

Sie haben die Möglichkeit zwei unterschiedlicher Weckzeiten (Alarm1 & Alarm2) einzustellen.

1. Drücken und halten Sie die  oder  Taste bis die Anzeige zu blinken beginnt.
2. Wenn die Alarmanzeige blinkt, drücken Sie wiederholt die  oder  Taste um die Weckzeit bzw. Weckrhythmus zu wählen.

**Weckzeit >>> Weckrhythmus**

### Weckzeit einstellen

- Drücken Sie wiederholt die  Taste um die Stunden einzustellen; drücken Sie wiederholt die  Taste um die Minuten einzustellen.

### Weckrhythmus einstellen

Drücken Sie hierfür wiederholt die  oder  Taste um dem gewünschten Weckrhythmus einzustellen (d1-7 = jeden Tag; d1-5 Montag bis Freitag; d6-7 = Wochenende d1-1 = an einem bestimmten Wochentag\*).

\*Drücken Sie die  oder  Taste um in die Einstellung für den Wochentag zu gelangen.

Drücken Sie hierfür wiederholt die  oder  Taste um den Wochentag zu wählen (z. B. d1 = Montag, d2 = Dienstag....).

Wurde der Wecker gestellt, wird er automatisch aktiviert und die zugehörige Weckanzeige (1 oder 2) leuchtet auf.

### Weckbereitschaft aktivieren / deaktivieren

Drücken Sie die  oder  Taste um die Weckbereitschaft zu aktivieren bzw. zu deaktivieren. Ist der Wecker aktiviert, leuchtet die zugehörige Weckanzeige im Display auf.

### Wecksignal ausschalten

- Drücken Sie die  oder  Taste um das Wecksignal auszuschalten.
- Wenn das Wecksignal ertönt blinkt das zugehörige Wecksymbol in der Anzeige.

### Schlummerfunktion - Snooze

- Um das Wecksignal für 9 Minuten zu unterbrechen drücken Sie die SNOOZE Taste. Nach Ablauf der 9 Minuten ertönt es erneut.
- Während dieser Zeit blinkt das zugehörige Wecksymbol in der Anzeige.
- Um die Schlummerfunktion zu beenden drücken Sie die  oder  Taste.

## DISPLAY INFORMATIONEN

Drücken Sie wiederholt die "Y-M-D" Taste um den Wochentag\*; Jahr; oder die Zeit anzuzeigen. (\*d1 = Montag, d2 = Dienstag, d3 = Mittwoch, d4 = Donnerstag, d5 = Freitag, d6 = Samstag und d7 = Sonntag).

## DISPLAY HELLIGKEIT

Drücken Sie die DISPLAY ON/OFF Taste um die Anzeige aus- oder einzuschalten.

Wenn die Anzeige eingeschalten ist, können Sie die Helligkeit der Anzeige mit der "Display Dimmer" Taste in 3 Stufen wählen.

## DISPLAY AUTO – EIN/AUS

Drücken und halten Sie für ca. 2 Sekunden die DISPLAY ON/OFF Taste. Die Anzeige zeigt ON an und nach 10 Sekunden schaltet sich das Display ab. Wird dann irgendeine Taste gedrückt erscheint die Anzeige für ca. 10 Sekunden und erlischt danach wieder automatisch.

Um diese Funktion wieder zu deaktivieren drücken Sie für ca. 2 Sekunden die DISPLAY ON/OFF Taste, OFF wird im Display angezeigt und die Anzeige bleibt anschließend an.

## LADEN EINES USB GERÄTES

Wenn Sie ein externes USB Gerät (z.B. Mobiltelefon) mit einem USB Kabel (nicht im Lieferumfang) an die USB Buchse anschließen wird dieses automatisch geladen. Das Gerät kann nicht die Medien die sich auf dem externen Gerät befinden abspielen.

## PFLEGE UND WARTUNG

- Reinigen Sie das Gerät mit einem weichen feuchten Tuch und lassen sie es danach trocknen.
- Benützen sie keine aggressiven Reiniger, Bürsten oder scharfe metallische Gegenstände zum Reinigen. Dies könnte die Oberfläche des Gerätes beschädigen.
- Tauchen Sie das Gerät nicht in Wasser ein und lassen Sie keine Feuchtigkeit in das Gehäuse eindringen.

### Aufbewahrung

- Um das Gerät aufzubewahren entfernen Sie den Netzadapter und reinigen Sie es.
- Bewahren Sie das Gerät stets in einem trockenen und sauberen Platz auf.

## TECHNISCHE DATEN

Netzadapter:	Eingang: AC 100-240V, 50/60Hz 0.35A - YeS12W-0500120VS Ausgang: DC 5 $\text{---}$ 1.2A $\ominus$ $\text{---}$ $\oplus$
USB Ladebuchse	DC 5V max. Ladestrom 1A

## IMPORTEUR

Wörlein GmbH	Tel.:	+49 9103 71 67 0
Gewerbestr. 12	Fax.:	+49 9103 71 67 12
D 90556 Cadolzburg	Email:	<a href="mailto:service@woerlein.com">service@woerlein.com</a>
Germany	Web:	<a href="http://www.woerlein.com">www.woerlein.com</a>

Technische Änderungen und Druckfehler vorbehalten

Copyright by Woerlein GmbH, 90556 Cadolzburg, [www.woerlein.com](http://www.woerlein.com)

Vervielfältigung nur mit ausdrücklicher Genehmigung der Woerlein GmbH



**ENVIRONMENTAL PROTECTION**



Do not dispose of this product with the normal household waste at the end of its life cycle. Return it to a collection point for the recycling of electrical and electronic devices. This is indicated by the symbol on the product, user manual or packaging

The materials are reusable according to their markings. By reusing, recycling or other forms of utilization of old devices you make an important contribution to the protection of our environment.

Please contact your local authorities for details about collection points.

	<b>WARNING</b> Risk of electric shock Do not open!	
Caution: To reduce the risk of electric shock, do not remove the cover (or back). There are no user serviceable parts inside. Refer servicing to qualified service personnel.		



**This symbol indicates the presence of dangerous voltage inside the enclosure, sufficient enough to cause electric shock.**



This symbol indicates the presence of important operating and maintenance instructions for the device

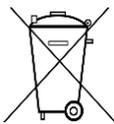

Used batteries are hazardous waste and NOT to be disposed of with the household waste! As a consumer you are legally obligated to return all batteries for environmentally responsible recycling – no matter whether or not the batteries contain harmful substances\*)

Return batteries free of charge to public collection points in your community or shops selling batteries of the respective kind.

Only return fully discharged batteries

\*) marked Cd = cadmium, Hg = mercury, Pb = lead

- Only use mercury and cadmium-free batteries.
- Used batteries are hazardous waste and NOT to be disposed of with the household waste!!!
- Keep batteries away from children. Children might swallow batteries.
- Contact a physician immediately if a battery was swallowed.
- Check your batteries regularly to avoid battery leakage.
- Batteries shall not be exposed to excessive heat such as sunshine, fire or the like.
- CAUTION: Danger of explosion if battery is incorrectly replaced
- Replace only with the same or equivalent type

	<b>WARNING</b>
<b>DO NOT INGEST BATTERY, CHEMICAL BURN HAZARD</b>	
This product contains a coin/button cell battery. If the coin/button cell battery is swallowed, it can cause severe internal burns in just 2 hours and can lead to death.	
Keep new and used batteries away from children. If the battery compartment does not close securely, stop using the product and keep it away from children.	
If you think batteries might have been swallowed or placed inside any part of the body, seek immediate medical attention.	

- Use the device in dry indoor environments only.
- Protect the device from humidity.
- This apparatus is for moderate climates areas use, not suitable for use in tropical climates countries.
- No objects filled with liquids, such as vases, shall be placed on the apparatus.
- The mains plug or an appliance coupler is used as the disconnect device, the disconnect devices shall remain readily operable.
- Connect this device to a properly installed and earthed wall outlet only. Make sure the mains voltage corresponds with the specifications on the rating plate.
- Make sure the mains cable stays dry during operation. Do not pinch or damage the mains cable in any way.
- A damaged mains cable or plug must immediately be replaced by an authorized service center.
- In case of lightning, immediately disconnect the device from the mains supply.
- Children should be supervised by parents when using the device.
- Clean the device with a dry cloth only.
- Do NOT use CLEANING AGENTS or ABRASIVE CLOTHS!
- Do not expose the device to direct sunlight or other heat sources.
- Install the device at a location with sufficient ventilation in order to prevent heat accumulation.
- Do not cover the ventilation openings!
- Install the device at a safe and vibration-free location.
- Install the device as far away as possible from computers and microwave units; otherwise radio reception may be disturbed.
- Do not open or repair the enclosure. It is not safe to do so and will void your warranty. Repairs only by authorized service/ customer center.
- No naked flame sources, such as lighted candles, should be placed on the unit.
- When you are necessary to ship the unit store it in its original package. Save the package for this purpose.
- In case of malfunction due to electrostatic discharge or fast transient (burst), remove and reconnect the power supply.
- If the unit is not using for a long period of time, disconnect it from the power supply by unplugging the power plug. This is to avoid the risk of fire.

## LOCATIONS OF CONTROLS

1. DISPLAY ON/OFF button
2. DISPLAY DIMMER button
3. ◀ BACKWARD button
4. ▶ FORWARD button
5. SNOOZE button
6. ⌚ CLOCK button
7. 1 ALARM 1 button
8. 2 ALARM 2 button
9. Y-M-D button
10. Display
11. Alarm 1 indicator
12. Alarm 2 indicator
13. USB charging port
14. DC IN jack
15. Battery compartment
16. Speaker

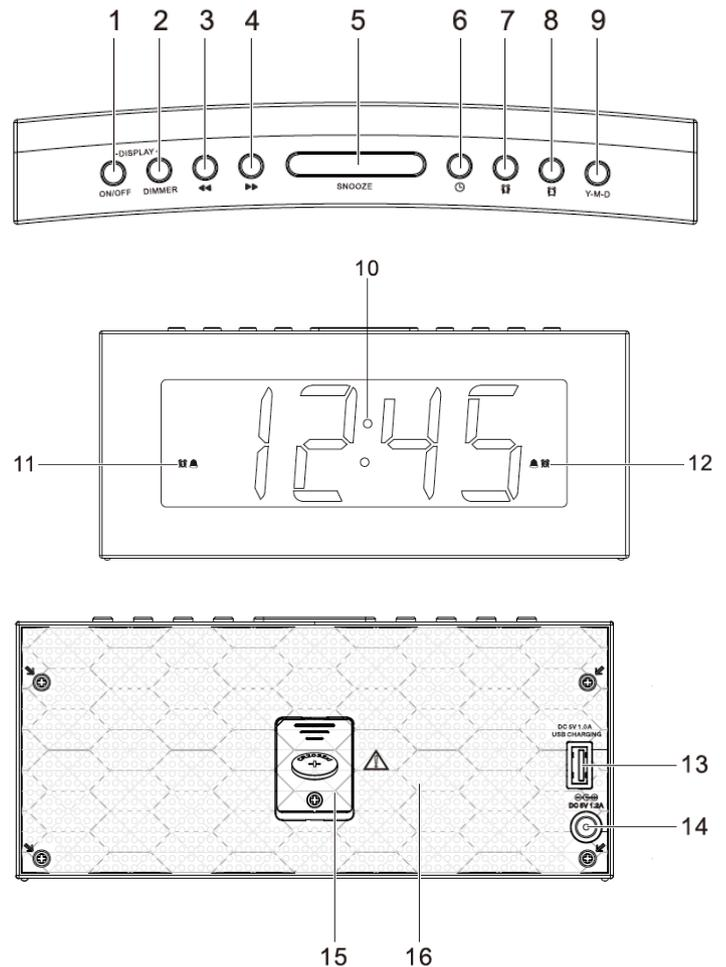

## GETTING STARTED

### Connecting to power

1. Connect the cord of the power adapter to the DC IN jack of the clock.
2. Connect the plug of the power adapter to a wall socket. The clock is powered when you see the display is switched on.



### BACKUP SYSTEM

- The clock is equipped with a backup system. It requires a 3 V lithium battery (type: CR2032). Insert the battery into the battery compartment and make sure the positive and negative (+ or -) sides of the battery are in contact with the corresponding terminals in the battery compartment.
- If a power cut occurs, the radio automatically switches to the battery power supply and keeps the clock and timer settings.
- When replacing the battery, do not disconnect the power adapter. Otherwise, all clock and alarm settings will be lost.

## SETTING THE CLOCK

1. In the clock is powered, press and hold the  button to enter the clock setting mode.
2. Press the  button repeatedly to cycle through the setting options:

Year >>> Month/Day >>> Time

- **Setting year:** Press  or  button.
- **Setting month/day:** Press the  button to set the month and  button to set the day.
- **Setting the time:** Press the  button to set the hour time and  button to set the minute time.
- Press the  button to confirm each setting option.

## USING THE ALARMS

### Setting alarms

The clock lets you have 2 alarm settings. To set the alarms:

1. Press and hold  or  button to enter the alarm time setting mode.
2. In the alarm setting mode, press the  or  button repeatedly to cycle through the setting options:

Alarm time >>> Alarm frequency

### Setting alarm time:

- Press  button to set the hour time and  button to set the minute time.

### Setting alarm frequency:

Press  or  button to select an alarm frequency (d1-7 = Everyday d1-5 = Monday to Friday, d6-7 = Weekend only, d1-1 = on a selected day only\*).

\*Press  or  button when this option is selected. Then press the " or  to select a specific day for the alarm activation (e.g. d1 = Monday, d2 = Tuesday...).

Once the alarm setting is done, the alarm will be automatically activated with the corresponding alarm indicator (1 or 2) switched on.

### Turning the alarms on or off

When the clock time is displayed, press  or  button to enable or disable the respective alarm. The corresponding Alarm 1 or Alarm 2 indicator will switch on when the alarm is enabled.

### Deactivating a sounding alarm

- Press  or  button to switch off a sounding alarm.
- When the alarm sounds, the corresponding Alarm 1 or Alarm 2 indicator flashes on the display.

### Snooze

- To temporarily silence a sounding alarm, press the "SNOOZE" button. The alarm will sound again when the snooze period (9 minutes) is over.
- The corresponding Alarm 1 or Alarm 2 indicator flashes on the display during the snooze period.
- To cancel the snooze period and the alarm, press  or  button.

## DISPLAY INFORMATION

Press the “Y-M-D” button repeatedly to change showing the day of the week\*, year, date and time (\*d1 = Monday, d2 = Tuesday, d3 = Wednesday, d4 = Thursday, d5 = Friday, d6 = Saturday and d7 = Sunday).

## DISPLAY BRIGHTNESS

Press the “DISPLAY ON/OFF” button to switch on or off the display. When the display is switched on, press the “DISPLAY DIMMER” button repeatedly to select a display brightness level (3 levels).

## DISPLAY AUTO - ON/OFF

In clock mode, press and hold the DISPLAY ON/OFF button for 2 seconds. "ON" appears on the display. After 10 seconds, the display turns off.

Press any button to turn the display on for another 10 seconds.

To deactivate this function, press and hold DISPLAY ON/OFF button for 2 seconds. "OFF" appears on the display. Then the display switches back to the clock mode.

## CHARGING EXTERNAL DEVICE

Connect an external device (e.g. smartphone, mp3 player) via a USB cable (not provided) to the USB jack on the back of the clock for charging. The clock cannot access the contents in the connected external device.

## CARE AND MAINTENANCE

- Clean the clock with a soft damp cloth and let all parts dry completely after cleaning.
- Do not use any aggressive cleaners, brushes with nylon bristles, sharp or metallic cleaning utensils, knives, hard scrapers and the like. They could damage the surfaces of the clock.
- Do not immerse the clock in water and do not let water getting into the housing of the clock.

### Storage

- Unplug the power adaptor and clean the clock before storage.
- Always store the clock in a dry and clean place.

## TECHNICAL SPECIFICATIONS

AC power adaptor:	Input: AC 100-240 V, 50/60Hz 0.35A - YeS12W-0500120VS
	Output: DC 5 V $\equiv$ 1.2A $\ominus$ $\oplus$
USB charging jack	DC 5V max charging current 1A

Features and specifications are subject to change without prior notice.

## IMPORTER

Wörlein GmbH	Tel.:	+49 9103 71 67 0
Gewerbestr. 12	Fax.:	+49 9103 71 67 12
D 90556 Cadolzburg	Email:	<a href="mailto:service@woerlein.com">service@woerlein.com</a>
Germany	Web:	<a href="http://www.woerlein.com">www.woerlein.com</a>

Technische Änderungen und Druckfehler vorbehalten

Copyright by Woerlein GmbH, 90556 Cadolzburg, [www.woerlein.com](http://www.woerlein.com)

Vervielfältigung nur mit ausdrücklicher Genehmigung der Woerlein GmbH



## PROTECTION DE L'ENVIRONNEMENT



Ne jetez pas ce produit avec les ordures ménagères lorsqu'il est usagé. Retournez-le à un point de collecte pour le recyclage des appareils électriques et électroniques. Cette recommandation est indiquée par le symbole sur le produit, le mode d'emploi ou l'emballage.

Les composants sont réutilisables en fonction de leur marquage. En réutilisant, recyclant ou employant autrement les vieux appareils, vous contribuerez de façon significative à la protection de notre environnement.

**Veillez contacter vos collectivités locales pour vous renseigner sur les points de collecte**

	<b>ATTENTION</b> Risque d'électrocution Ne pas ouvrir!	
<p><b>Attention! Pour réduire le risque d'électrocution, ne retirez pas le couvercle (ou l'arrière). L'utilisateur ne peut entretenir aucune pièce à l'intérieur. Confiez l'entretien à un personnel qualifié. Ne retirez aucune pièce à l'intérieur. Confiez l'entretien à un personnel qualifié.</b></p>		



Ce symbole indique la présence d'une tension dangereuse à l'intérieur de l'appareil, qui est suffisante pour provoquer un choc électrique.



Ce symbole indique la présence de consignes importantes de fonctionnement et d'entretien de pour l'appareil



**Les piles usagées sont des déchets dangereux et ne doivent PAS être jetées avec les ordures ménagères ! La loi impose** aux consommateurs de disposer de **toutes les piles** pour un recyclage écologique – et ce que les piles soient de contenance dangereuse ou pas\*).

**Disposer gratuitement des piles dans les points de collecte de votre communauté ou auprès des magasins détaillant les piles de même catégories.**

**Ne disposez que de piles entièrement vides.**

**\*) marquée Cd = cadmium, Hg = mercure, Pb = plomb**



### **AVERTISSEMENT** **N'INGÉREZ PAS LA PILE : RISQUE DE BRÛLURES CHIMIQUES**

Ce produit contient une pile bouton/en forme de pièce. Si la pile bouton/en forme de pièce est avalée, elle peut causer des brûlures internes graves en seulement 2 heures et peut conduire à la mort.

Gardez les piles neuves et usagées hors de portée des enfants. Si le compartiment à piles ne se ferme pas correctement, arrêtez d'utiliser le produit et gardez-le hors de portée des enfants.

Si vous pensez que les piles peuvent avoir été avalées ou placées dans une partie du corps quelconque, consultez immédiatement un médecin

- N'utilisez l'appareil qu'à l'intérieur dans un lieu sec
- Protégez l'appareil contre l'humidité
- N'ouvrez pas l'appareil **RISQUE D'ELECTROCUTION !** Faites effectuer l'ouverture et l'entretien par un personnel qualifié
- Ne connectez cet appareil qu'à une prise murale correctement installée et reliée à la terre Assurez-vous que la tension principale corresponde aux recommandations de la plaque d'indice

- Assurez-vous que le câble d'alimentation reste au sec pendant le fonctionnement. Ne pincez pas le câble et ne l'endommagez d'aucune façon
  - Un câble de réseau ou une prise abimés doivent être immédiatement remplacés par un centre agréé.
  - En cas de tonnerre, débranchez immédiatement l'appareil de l'alimentation.
  - Les enfants doivent être surveillés par leurs parents lorsqu'ils utilisent l'appareil.
  - Ne nettoyez l'appareil qu'avec un tissu sec.
- N'utilisez PAS de PRODUITS DETERGENTS ou de CHIFFONS ABRASIFS !
- N'exposez pas l'appareil à la lumière directe du soleil ou toute autre source de chaleur
  - Installez l'appareil dans un emplacement suffisamment ventilé pour éviter une accumulation de chaleur.
  - Ne recouvrez pas les grilles d'aération !
  - Installez l'appareil dans un emplacement sécurisé et sans vibrations.
  - Ne pas installer l'appareil à proximité d'ordinateurs et fours à micro-ondes; sinon la réception de radio pourrait être perturbée.
  - Ne pas ouvrir ou réparer l'appareil. Cela est dangereux et annulerait la garantie. La réparation doit être uniquement effectuée que par un centre de réparations / service agréé.
  - N'utilisez que des piles au mercure et sans cadmium.
  - Les piles usagées sont des déchets dangereux et ne doivent PAS être jetées avec les ordures ménagères !!! Ramenez les piles à votre point de vente ou aux points de collecte de votre ville.
  - Eloignez les piles des enfants. Les enfants pourraient avaler les piles. En cas d'ingestion d'une pile, contactez immédiatement un médecin.
  - Vérifiez régulièrement vos piles pour éviter les fuites.
  - La prise de courant ou un coupleur d'appareil est utilisé comme dispositif de déconnexion, les dispositifs de déconnexion doivent rester facilement utilisables.
  - Aucune source de flamme nue, telle que des bougies allumées, ne doit être placée sur l'appareil.
  - Aucun objet rempli de liquide, tel que des vases, ne doit être placé sur l'appareil.
  - Cet appareil, conçu pour les climats modérés, ne convient pas pour une utilisation dans les pays au climat tropical.

## EMPLACEMENT DES COMMANDES

1. Touche pour allumer/éteindre l'affichage
2. Touche pour régler l'intensité de l'affichage
3. ◀ Touche RETOUR
4. ▶ Touche AVANCE
5. Touche ARRÊT MOMENTANÉ (SNOOZE)
6. ⌚ Touche HORLOGE
7. 📞 TOUCHE ALARME 1
8. 📞 TOUCHE ALARME 2
9. Touche A-M-J
10. Écran
11. Indicateur de l'ALARME 1
12. Indicateur de l'ALARME 2
13. Port de recharge USB
14. Prise d'entrée CC
15. Compartiment à piles
16. Haut-parleur

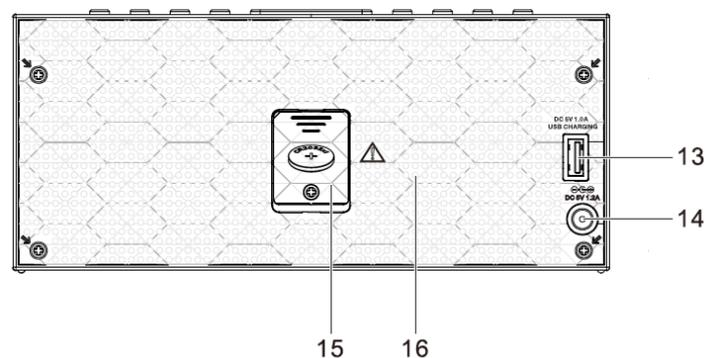
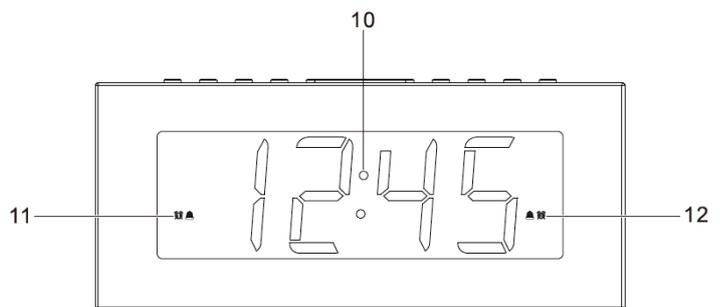
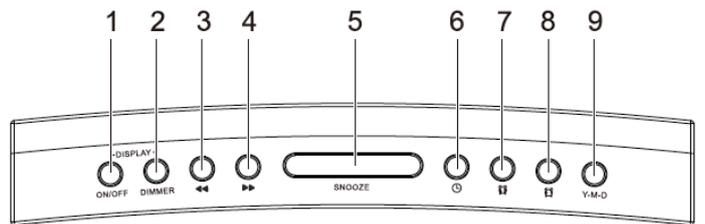

## COMMENCER

### Mise sous tension

1. Branchez le cordon de l'adaptateur secteur à la prise CC IN de l'horloge.
2. Branchez la fiche de l'adaptateur sur une prise murale. L'horloge est alimentée lorsque vous voyez que l'affichage est allumé.

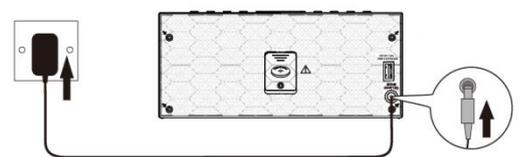

### SYSTÈME AUXILIAIRE

- L'horloge est équipée d'un système de sauvegarde. Il nécessite une pile lithium 3 V (de type : CR2032). Insérez la pile dans le compartiment en veillant à respecter la polarité (+/-).
- Si une coupure de courant survient, la radio utilisera automatiquement l'alimentation fournie par la pile et gardera les réglages de l'horloge et des alarmes.
- Lorsque vous changez la pile, ne débranchez pas l'alimentation. Sans quoi, les réglages de l'horloge et des alarmes seront perdus.

## Réglage de l'heure

1. Lorsque l'horloge est alimentée, maintenez enfoncée la touche  pour accéder à son mode de réglage.
2. Appuyez à plusieurs reprises sur la touche  pour faire défiler les options de réglage :

**Année >>> Mois/Jour >>> Heure**

- **Réglage de l'année** : Appuyez sur la touche  ou .
- **Réglage du mois et du jour** : Appuyez sur la touche  pour régler le mois et la touche  pour régler le jour.
- **Réglage de l'heure** : Appuyez sur la touche  pour régler l'heure et la touche  les minutes.
- Appuyez sur la touche  pour confirmer chaque option de réglage.

## UTILISATION DES ALARMES

### Réglages des alarmes

L'horloge vous permet de régler 2 alarmes. Pour régler les alarmes :

1. Maintenez enfoncée la touche  ou  pour accéder au mode de réglage de l'heure de l'alarme.
2. En mode de réglage de l'alarme, appuyez à plusieurs reprises sur la touche  ou  pour faire défiler les options de réglage :

**Heure d'alarme >>> Périodicité d'alarme**

### Réglage de l'heure de l'alarme :

- Appuyez sur la touche  pour régler l'heure et la touche  les minutes.

### Réglage de la fréquence de l'alarme :

Appuyez sur la touche  ou  pour sélectionner une périodicité d'alarme (d1-7 = tous les jours d1-5 = du lundi au vendredi, d6-7 = week-end seulement, d1-1 = un jour particulier seulement\*).

\* Appuyez sur la touche  ou  lorsque cette option est sélectionnée. Ensuite, appuyez sur  ou  pour sélectionner un jour spécifique pour l'activation de l'alarme (par exemple d1 = lundi, d2 = mardi...).

Une fois le réglage de l'alarme terminé, celle-ci sera automatiquement activée avec le témoin d'alarme correspondant (1 ou 2) allumé.

### Activer ou désactiver l'alarme

Lorsque l'heure de l'horloge est affichée, appuyez sur la touche  ou  pour activer ou désactiver l'alarme respective. Le témoin correspondant de l'alarme 1 ou de l'alarme 2 s'allume lorsqu'une d'elles est activée.

### Désactivation d'une alarme qui sonne

- Appuyez sur la touche  ou  pour désactiver une alarme qui retentit.
- Lorsqu'une alarme retentit, le témoin correspondant de l'alarme 1 ou de l'alarme 2 clignote sur l'affichage.

### Report d'alarme

- Pour mettre provisoirement en sourdine une alarme qui sonne, appuyez sur la touche « SNOOZE ». L'alarme sonnera à nouveau une fois la durée du report écoulée (9 minutes).
- Le témoin correspondant de l'alarme 1 ou de l'alarme 2 clignote sur l'affichage pendant la période de rappel.
- Pour annuler la période de rappel et l'alarme, appuyez sur la touche  ou .

## INFORMATIONS À L'ÉCRAN

Appuyez à plusieurs reprises sur la touche « Y-M-D » pour changer le jour de la semaine\*, l'année, la date et l'heure (\*d1 = lundi, d2 = mardi, d3 = mercredi, d4 = jeudi, d5 = vendredi, d6 = samedi et d7 = dimanche).

## LUMINOSITÉ DE L'ÉCRAN

Appuyez sur la touche « DISPLAY ON/OFF » pour allumer ou éteindre l'affichage. Lorsque l'affichage est allumé, appuyez à plusieurs reprises sur la touche « DISPLAY DIMMER » pour sélectionner le niveau de luminosité de l'affichage (3 niveaux).

## AUTOMATIQUE D'AFFICHAGE - ON / OFF

En mode horloge, appuyez sur la touche DISPLAY ON / OFF pendant 2 secondes. « ON » apparaît sur l'écran. Au bout de 10 secondes, l'écran se éteint.

Appuyez sur un bouton pour allumer l'écran pendant 10 secondes.

Pour désactiver cette fonction, maintenez la touche DISPLAY ON / OFF pendant 2 secondes. « OFF » apparaît sur l'écran. Ensuite, l'écran revient au mode d'horloge.

## CHARGE DE PÉRIPHÉRIQUE

Connectez un appareil externe (par exemple, un smartphone, un lecteur mp3) via un câble USB (non fourni) au port USB à l'arrière de l'horloge pour le charger. L'horloge ne peut pas accéder au contenu de l'appareil externe connecté.

## ENTRETIEN ET MAINTENANCE

- Nettoyez l'horloge avec un chiffon doux et humide et laissez toutes les pièces sécher complètement après le nettoyage.
- N'utilisez ni nettoyant agressif, ni brosse à poils en nylon, ni outil de nettoyage tranchant ou métallique, ni couteau, ni grattoir dur, ni aucun autre objet similaire. Ils pourraient endommager les surfaces de l'horloge.
- Ne plongez pas l'horloge dans l'eau et n'en laissez pas entrer dans le boîtier de l'horloge.

### Conservation

- Débranchez l'adaptateur secteur et nettoyez l'horloge avant de la ranger.
- Rangez-la toujours dans un endroit sec et propre.

## SPÉCIFICATIONS TECHNIQUES

Adaptateur d'alimentation CA : Entrée : 100-240 VCA 50/60 Hz 0,35A - YeS12W-0500120VS  
Sortie : 5 V CC --- 1,2 A ⊖ ⊕

Port de charge USB CC 5 V courant de charge maximal 1 A

Les caractéristiques et les spécifications peuvent être sujettes à modifications sans préavis.

## IMPORTATEUR

Wörlein GmbH  
Gewerbestr. 12  
D 90556 Cadolzburg  
Allemagne

Tél. : +49 9103 71 67 0  
Fax : +49 9103 71 67 12  
Email : [service@woerlein.com](mailto:service@woerlein.com)  
Site web : [www.woerlein.com](http://www.woerlein.com)

Technische Änderungen und Druckfehler vorbehalten

Copyright de Wörlein GmbH, 90556 Cadolzburg, [www.woerlein.com](http://www.woerlein.com)

Vervielfältigung nur mit ausdrücklicher Genehmigung der Woerlein GmbH



## MILIEUBESCHERMING



Gooi dit product niet weg bij het huishoudafval aan het einde van de levensduur ervan. Breng het product terug naar een inzamelingspunt voor hergebruik van elektrische en elektronische apparatuur. Dit wordt aangegeven door dit symbool op het product, in de gebruiksaanwijzing of op de verpakking.

De materialen zijn herbruikbaar volgens de markeringen. Door materiaal te recyclen of oude apparaten op een andere manier te hergebruiken draagt u bij aan het bescherming van ons milieu. Neem a.u.b. contact op met uw gemeente voor informatie over inzamelingspunten.

	<b>WAARSCHUWING</b> Risico voor een elektrische schok Niet openen!	
<b>Waarschuwing: Verwijder de behuizing (of achterzijde) niet, om het risico op elektrische schokken te verkleinen. Geen voor de gebruiker te onderhouden onderdelen binnenin het apparaat. Laat reparatie over aan gekwalificeerd onderhoudspersoneel.</b>		



Dit symbool wijst op de aanwezigheid van een gevaarlijke spanning binnenin de behuizing, die groot genoeg is om elektrische schokken te veroorzaken.



Dit symbool wijst de gebruiker op de aanwezigheid van belangrijke gebruiks- en onderhoudsinstructies voor het apparaat.



Gebruikte batterijen zijn gevaarlijk afval en mogen NIET weggegooid worden bij het huishoudelijk afval!!! Als consument bent u wettelijk verplicht alle batterijen terug te brengen voor milieuvriendelijk hergebruik - of de batterijen gevaarlijke stoffen\*) bevatten of niet.

U kunt batterijen gratis terugbrengen naar openbare inzamelingspunten in uw gemeente of bij winkels die de betreffende soort batterijen verkopen.

Alleen volledig lege batterijen.

\*) met de markering Cd = cadmium, Hg = kwik, Pb = lood

	<b>WAARSCHUWING</b> <b>BATTERIJ NIET DOORSLIKKEN, RISICO OP CHEMISCHE BRANDWONDEN</b> Dit product bevat een knoopcelbatterij. Als deze knoopcelbatterij wordt ingeslikt, kan dit in slechts 2 uur tot ernstige brandwonden leiden en zelfs fataal aflopen. Houd nieuwe en gebruikte batterijen uit de buurt van kinderen. Als de batterijhouder niet goed kan worden gesloten, stop het product te gebruiken en houd het uit de buurt van kinderen. Als u denkt dat batterijen zijn ingeslikt of in een willekeurig lichaamsdeel terecht zijn gekomen, raadpleeg onmiddellijk uw arts.
--	---

- Gebruik het apparaat alleen binnenshuis in een droge omgeving.
- Bescherm het apparaat tegen vocht.
- Open het apparaat niet. **ELECTRISCHE SCHOKGEVAAR!** Laat opening en reparatie over aan gekwalificeerd onderhoudspersoneel.
- Sluit dit apparaat alleen aan op een goed geïnstalleerd en geaard stopcontact. Zorg ervoor dat de netspanning overeenkomt met het de specificaties op het etiket.

## Veiligheids-, milieu- en instellingsaanwijzingen

- Gebruik het apparaat alleen binnenshuis in een droge omgeving.
- Bescherm het apparaat tegen vocht.
- Open het apparaat niet. **ELECTRISCHE SCHOKGEVAAR!** Laat opening en reparatie over aan gekwalificeerd onderhoudspersoneel.
- Sluit dit apparaat alleen aan op een goed geïnstalleerd en geaard stopcontact. Zorg ervoor dat de netspanning overeenkomt met het de specificaties op het etiket.
- Zorg ervoor dat het electriciteitssnoer droog blijft tijdens gebruik. Zorg ervoor dat het electriciteitssnoer niet afgeknepen of op een andere manier beschadigd wordt.
- Beschadigde snoeren of stekkers moeten meteen vervangen worden door geautoriseerd onderhoudspersoneel.
- In geval van bliksem moet de stekker onmiddellijk uit het stopcontact getrokken worden.
- Wanneer kinderen het apparaat gebruiken, moeten de ouders toezicht houden.
- Reinig het apparaat alleen met een droge doek.
- Gebruik **GEEN SCHOONMAAKMIDDELEN** of **SCHUURSPONSJES!**
- Stel het apparaat niet bloot aan direct zonlicht of andere hittebronnen.
- Installeer het apparaat op een plaats met voldoende ventilatie, om oververhitting te voorkomen.
- Dek de ventilatieopeningen niet af!
- Installeer het apparaat op een veilige en vibratievrije plaats.
- Installeer het apparaat zo ver mogelijk uit de buurt van computers en magnetrons; anders kan de radio-ontvangst gestoord worden.
- Open de behuizing niet en probeer het apparaat niet te repareren. Dit is gevaarlijk en doet uw garantie vervallen. Reparaties mogen alleen uitgevoerd worden door geautoriseerd onderhoudspersoneel.
- Gebruik alleen kwik- en cadmium-vrije batterijen.
- Gebruikte batterijen zijn gevaarlijk afval en mogen NIET weggegooid worden bij het huishoudelijk afval!!! Breng de batterijen terug naar uw handelaar of naar inzamelingspunten in uw gemeente.
- Houd batterijen buiten bereik van kinderen. Kinderen kunnen batterijen per ongeluk inslikken. Raadpleeg onmiddellijk een dokter wanneer een kind een batterij ingeslikt heeft.
- Controleer uw batterijen regelmatig om batterijlekkage te voorkomen.
- De stekker of een koppelkabel wordt gebruikt als onderbrekingsapparaat. De onderbrekingsapparaten zullen gereed zijn voor gebruik.
- Zet geen open vuurbronnen, zoals brandende kaarsen, op het apparaat.
- Zet geen met vloeistof gevulde objecten, zoals vazen, op het apparaat.
- Dit apparaat is voor gebruik in omgevingen met een gematigd klimaat; niet geschikt in landen met een tropisch klimaat.

## LOCATIE VAN BEDIENINGEN

1. DISPLAY AAN/UITTOETS
2. DISPLAY DIMMERTOETS
3. ◀ TERUGTOETS
4. ▶ VOORUITTOETS
5. SLUIMERTOETS
6. ⌚ KLOKTOETS
7. 🕒 ALARM 1-TOETS
8. 🕒 ALARM 2-TOETS
9. J-M-D-toets
10. Scherm
11. ALARM 1-indicator
12. ALARM 2-indicator
13. USB-oplaadpoort
14. DC-IN-aansluiting
15. Batterijhouder
16. Luidspreker

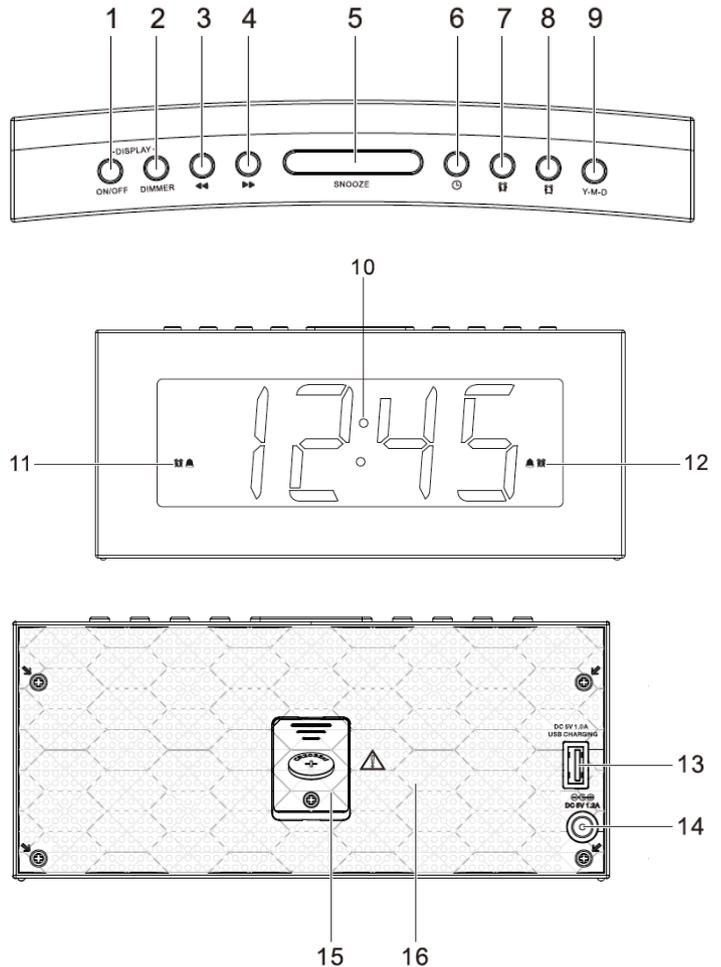

## AAN DE SLAG

### Aansluiten op de netstroom

1. Sluit het snoer van de stroomadapter aan op de "DC IN"-ingang van de klok.
2. Sluit de stekker van de voedingsadapter aan op een stopcontact. De klok wordt van stroom voorzien wanneer u de display ziet inschakelen.

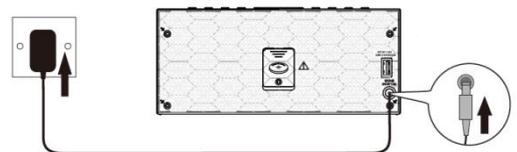

### Back-upstelsysteem

- Deze klok is voorzien van een back-upstelsysteem. Het vereist een 3 V lithiumbatterij (type: CR2032). Doe de batterij in het batterijvakje en zorg ervoor dat de positieve en negatieve (+ of -) uiteinden van de batterij in contact staan met de overeenkomstige aansluitingen in het batterijvakje.
- Indien de stroom uitvalt, schakelt de radio automatisch over naar batterijstroom en blijven de klok en de instellingen van de timer behouden.
- Laat de adapter aangesloten wanneer u de batterij vervangt. De instellingen van de klok en het alarm zullen anders verloren gaan.

## DE KLOK INSTELLEN

1. Als de klok van stroom wordt voorzien, houd de toets  ingedrukt om de klokinstellingen te openen.
2. Druk meerdere keren op de toets  om de instellingsopties te doorlopen:

Jaar >>> Maand/Dag >>> Tijd

- **Jaar instellen:** Druk op de toets  of .
- **Maand/dag instellen:** Druk op de toets  om de maand in te stellen en op de toets  om de dag in te stellen.
- **De tijd instellen:** Druk op de toets  om de uren in te stellen en op de toets  om de minuten in te stellen.
- Druk op de toets  om elke instellingsoptie te bevestigen.

## DE ALARMEN GEBRUIKEN

### Alarmen instellen

U kunt met deze klok 2 alarminstellingen instellen. Om de alarmen in te stellen:

1. Houd de toets  of  ingedrukt om de instellingsmodus van de alarmtijd te openen.
2. Druk in de instellingsmodus van het alarm meerdere keren op de toets  of  om de instellingsopties te doorlopen:

Alarmtijd >>> Alarmfrequentie

### De alarmtijd instellen:

- Druk op de toets  om de uren in te stellen en op de toets  om de minuten in te stellen.

### De alarmfrequentie instellen:

Druk op de toets  of  om een alarmfrequentie te selecteren (d1-7 = dagelijks, d1-5 = maandag t/m vrijdag, d6-7 = alleen weekend, d1-1 = alleen op een geselecteerde dag\*).

\* Druk op de toets  of  wanneer deze optie is geselecteerd. Druk vervolgens op  of  om een specifieke dag te selecteren waarop het alarm moet worden geactiveerd (bijv. d1 = maandag, d2 = dinsdag...).

Zodra de alarminstellingen eenmaal zijn voltooid, zal het alarm automatisch worden geactiveerd en wordt de corresponderende alarmindicator (1 of 2) ingeschakeld.

### De alarmen aan- of uitzetten

Wanneer de kloktijd wordt weergegeven, kunt u op de toets  of  drukken om het betreffende alarm in of uit te schakelen. De corresponderende indicator Alarm 1 of Alarm 2 zal ingeschakeld zijn wanneer het alarm is geactiveerd.

### Een afgaand alarm uitschakelen

- Druk op de toets  of  om het alarmgeluid uit te schakelen.
- Wanneer het alarm klinkt, zal de corresponderende indicator Alarm 1 of Alarm 2 op de display knipperen.

### Sluimer

- Druk op de "SNOOZE"-knop om het afgaande alarm tijdelijk uit te zetten. Het alarm zal weer afgaan wanneer de sluimerperiode (9 minuten) voorbij is.
- De corresponderende indicator Alarm 1 of Alarm 2 zal tijdens de sluimerperiode op de display knipperen.
- Druk op de toets  of  om de sluimerperiode en het alarm te annuleren.

## SCHERMINFORMATIE

Druk meerdere keren op de toets "Y-M-D" om de weergave te wisselen tussen de dag van de week\*, het jaar, de datum en de tijd (\*d1 = maandag, d2 = dinsdag, d3 = woensdag, d4 = donderdag, d5 = vrijdag, d6 = zaterdag en d7 = zondag).

## HELDERHEID VAN HET SCHERM

Druk op de toets "DISPLAY ON/OFF" om de display in of uit te schakelen. Wanneer de display is ingeschakeld, kunt u meerdere keren op de toets "DISPLAY DIMMER" drukken om het helderheidsniveau van de display te selecteren (3 niveaus).

## DISPLAY AUTOMATISCH - AAN / UIT

In de klok modus, houdt u de aan / uit-knop gedurende 2 seconden. "ON" verschijnt op het display. Na 10 seconden wordt het display uitgeschakeld.

Druk op een knop om het scherm te zetten voor nog eens 10 seconden.

Om deze functie te deactiveren en houdt aan / uit-knop gedurende 2 seconden. "OFF" verschijnt op het display. Dan schakelt het display terug naar de klok mode.

## EXTERNE APPARATUUR OPLADEN

Sluit een extern apparaat (bijv. een smartphone of mp3-speler) via een USB-kabel (niet inbegrepen) aan op de USB-poort op de achterzijde van de klok om op te laden. De klok kan de inhoud van het aangesloten externe apparaat niet inlezen.

## ZORG EN ONDERHOUD

- Reinig de klok met een zacht, vochtig doekje en laat alle onderdelen na het reinigen volledig drogen.
- Gebruik geen agressieve schoonmaakmiddelen, borstels met nylon haren, scherpe of metalen schoonmaakgereedschap, messen, harde schrapers en dergelijke. Deze kunnen de oppervlaktes van de klok beschadigen.
- Dompel de klok nooit in water en laat geen water in de behuizing van de klok terechtkomen.

### Opslag

- Koppel de stroomadapter los en reinig de klok voordat u deze opbergt.
- Bewaar de klok altijd op een droge en schone plek.

## TECHNISCHE SPECIFICATIES

Voedingsadapter: Invoer: AC 100-240 V, 50/60Hz 0,35A - YeS12W-0500120VS  
 Uitvoer: DC 5 V  $\text{---} \ominus \text{---} \oplus$   
 USB-laadpoort DC 5V max. laadstroom 1A

Functies en specificaties kunnen zonder voorafgaande kennisgeving worden gewijzigd.

## IMPORTEUR

Wörlein GmbH  
 Gewerbestrasse 12  
 D 90556 Cadolzburg  
 Duitsland

Tel.: +49 9103 71 67 0  
 Fax: +49 9103 71 67 12  
 Email: [service@woerlein.com](mailto:service@woerlein.com)  
 Website: [www.woerlein.com](http://www.woerlein.com)

Technische Änderungen und Druckfehler vorbehalten  
 Auteursrecht van Woerlein GmbH, 90556 Cadolzburg, [www.woerlein.com](http://www.woerlein.com)  
 Vervielfältigung nur mit ausdrücklicher Genehmigung der Woerlein GmbH



**PROTEZIONE AMBIENTALE**

Non smaltire il presente prodotto tra i normali rifiuti domestici al termine del suo ciclo di vita. Portarlo invece ad un centro specializzato nel riciclo di materiale elettrico e dispositivi elettronici. Quest'obbligo è indicato dal simbolo di riciclo presente sul prodotto, sul manuale di istruzioni o sulla confezione.

I materiali sono riutilizzabili in base alle indicazioni su di essi riportate. Riutilizzando, riciclando o comunque trovando altri usi ai dispositivi usati, si dà un grande contributo alla protezione ambientale. Contattare i propri enti locali responsabili della questione per ulteriori informazioni sui punti di raccolta.

	<b>ATTENZIONE</b>	
Rischio di scosse elettriche Non aprire il dispositivo!		
Cautela: Per ridurre il rischio di scosse elettriche, non rimuovere la copertura (o il retro). Il prodotto non contiene componenti riparabili. Affidare le riparazioni esclusivamente a personale qualificato.		



Tale simbolo indica la presenza all'interno dell'apparecchio di componenti che generano tensione elettrica a livelli pericolosi, capaci di produrre scosse elettriche.



Tale simbolo indica la presenza di importanti istruzioni di utilizzo e manutenzione del prodotto.



**Le batterie usate sono rifiuti pericolosi e NON devono essere smaltite assieme agli altri rifiuti domestici!** Infatti, ogni consumatore è **obbligato a norma di legge** a restituire **tutte le batterie** ai centri di riciclaggio ecosostenibile – indipendentemente dalla presenza nelle batterie di sostanze più o meno dannose\*). **Le batterie usate possono essere consegnate in maniera completamente gratuita ai centri di raccolta pubblica o al proprio rivenditore.**

**Riportare le batterie solo quando esse sono completamente scariche.**

\*) indicate dai simboli Cd = cadmio, Hg = mercurio, Pb = piombo

**AVVERTENZA****NON INGERIRE LA BATTERIA, RISCHIO DI USTIONI DA SOSTANZE CHIMICHE**

Il presente prodotto contiene una batteria a bottone. In caso di ingestione della batteria a bottone, diverse ustioni da sostanze chimiche piuttosto gravi potrebbero verificarsi in sole 2 ore con il rischio di decesso.

Tenere lontane dalla portata dei bambini le batterie usate e nuove. Se il vano batteria non si chiude correttamente, non utilizzare più il prodotto tenendolo lontano dalla portata dei bambini.

In caso di ingestione o posizionamento della batteria a bottone all'interno di una qualsiasi parte del corpo, rivolgersi immediatamente a un medico.

- Usare il dispositivo esclusivamente al chiuso, in ambienti asciutti. Proteggere il dispositivo dall'umidità.
- Non aprire l'unità. **RISCHIO DI SCOSSE ELETTRICHE!** Affidare l'apertura dell'apparecchio e le riparazioni esclusivamente a personale qualificato.
- Collegare il presente dispositivo esclusivamente ad una presa a muro ben installata e dotata di messa a terra. Accertarsi che la tensione di alimentazione corrisponda a quella nominale riportata sulla targa del prodotto.
- Tenere il cavo di alimentazione lontano da fonti di umidità durante il funzionamento. Non ostruire o danneggiare il cavo di alimentazione in alcun modo.
- Avvisi per la disconnessione del dispositivo: La spina di alimentazione serve per la connessione del dispositivo alla rete elettrica, quindi tenerla sempre in posizione facilmente accessibile.
- Se il cavo o la spina di alimentazione sono danneggiati in qualunque modo, farli sostituire immediatamente presso un centro di assistenza autorizzato.
- In caso di temporali, disconnettere immediatamente il dispositivo dalla rete elettrica.
- Il dispositivo può essere utilizzato dai bambini, solo sotto il controllo dei genitori.
- Per la pulizia dell'apparecchio, servirsi esclusivamente di un panno asciutto.
- **NON USARE DETERGENTI o PANNI ABRASIVI!**
- Installare il dispositivo in un ambiente dotato di sufficiente ventilazione, per evitare problemi di surriscaldamento.
- Non ostruire le aperture di ventilazione!
- La libera circolazione dell'aria potrebbe essere ostacolata, ostruendo le feritoie di ventilazione con oggetti, quali giornali, tovaglie o tende ecc.
- Tenere l'apparecchio lontano da schizzi o zampilli, evitando di appoggiare sopra di esso oggetti contenenti liquidi, ad esempio tazze.
- L'unità non deve essere esposta direttamente alla luce solare o altre fonti di calore, né conservata in ambienti eccessivamente freddi, umidi, polverosi o soggetti ad urti e vibrazioni.
- Non tentare di applicare cavi, spine o altri oggetti all'unità, né tentare di aprirla.
- Installare il dispositivo in una posizione sicura e non soggetta a vibrazioni.
- Non appoggiare sul dispositivo fonti di fiamme libere, ad esempio candele accese.
- Installare l'apparecchio lontano da computer o unità a microonde, che potrebbero causare interferenze alla ricezione radio.
- Non tentare di aprire o riparare l'unità. Tale operazione espone l'utente a rischio di lesioni e rende nulla la garanzia del prodotto. Per le riparazioni affidarsi esclusivamente a personale / centri di assistenza autorizzati.
- Usare esclusivamente batterie prive di mercurio e cadmio.
- Le batterie non devono essere esposte direttamente a fonti di calore, quali luce solare, fiamme libere o simili.
- Le batterie usate sono rifiuti pericolosi e NON devono essere smaltite assieme agli altri rifiuti domestici!!! Portare invece le batterie vecchie al proprio rivenditore o in appositi centri di raccolta locali.
- Tenere le batterie fuori della portata dei bambini. I bambini potrebbero infatti correre il rischio di ingerirle. Consultare immediatamente un medico in caso di ingestione di batterie.
- Controllare regolarmente che le batterie del proprio apparecchio non abbiano perditte.
- L'apparato è concepito per l'uso in zone con climi temperati; non è adatto all'uso in paesi con climi tropicali.

## POSIZIONE DEI CONTROLLI

1. INTERRUTTORE DISPLAY
2. Regolazione luminosità DISPLAY
3. ◀◀ Pulsante INDIETRO
4. ▶▶ Pulsante AVANTI
5. Pulsante POSPONI SVEGLIA
6. 🕒 Pulsante OROLOGIO
7. 🕒 Pulsante SVEGLIA 1
8. 🕒 Pulsante SVEGLIA 2
9. Pulsante A-M-G
10. Schermo
11. Indicatore Sveglia 1
12. Indicatore Sveglia 2
13. Porta USB
14. Jack con ingresso CC
15. Compartimento Batterie
16. Altoparlante

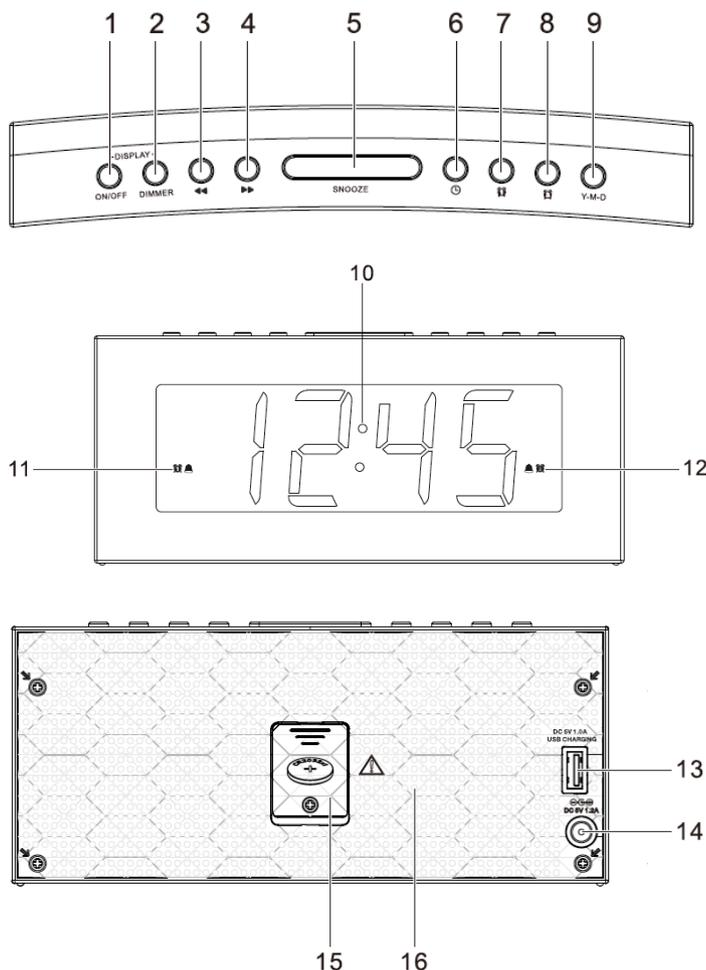

## INTRODUZIONE

### Collegare all'alimentazione

1. Collegare il cavo dell'alimentatore all'ingresso CC dell'orologio.
2. Collegare la spina dell'alimentatore alla presa di corrente. L'orologio è collegato all'alimentazione quando il display si illumina.



### SISTEMA DI BACKUP

- L'orologio è dotato di un sistema di backup. All'uso è necessaria una batteria al litio da 3 V (tipo: CR2032). Inserire la batteria nel corrispettivo vano e assicurarsi il corretto posizionamento rispetto alla polarità (+ o -).
- In caso di interruzione di alimentazione elettrica, la radio viene alimentata automaticamente dalla batteria che mantiene le impostazioni relative all'ora e al timer.
- Quando si sostituisce la batteria, non scollegare l'adattatore di potenza. Altrimenti, andranno perse tutte le impostazioni relative all'ora e alla sveglia.

## IMPOSTAZIONE DELL'OROLOGIO

1. Accendere l'orologio e tenere premuto il pulsante  per accedere alla modalità di impostazione.
2. Premere ripetutamente il pulsante  per scorrere tra le opzioni di impostazione:

Anno >>> Mese/Giorno >>> Ora

- **Impostazione dell'anno:** Premere il pulsante  o .
- **Impostazione del mese/giorno:** Premere il pulsante  per impostare il mese e il pulsante  per impostare il giorno.
- **Impostazione dell'ora:** Premere il pulsante  per impostare l'ora e il pulsante  per impostare i minuti.
- Premere il pulsante  per confermare le singole opzioni.

## UTILIZZO DELLE SVEGLIE

### Impostazione delle sveglie

L'orologio dispone di due sveglie personalizzabili. Per impostare le sveglie:

1. Tenere premuto il pulsante  o il pulsante  per accedere alla modalità di impostazione della sveglia.
2. Nella modalità di impostazione della sveglia, premere ripetutamente il pulsante  o il pulsante  per scorrere tra le opzioni di impostazione:

Ora sveglia >>> Frequenza sveglia

### Impostazione dell'ora della sveglia:

- Premere il pulsante  per impostare l'ora e il pulsante  per impostare i minuti.

### Impostazione della frequenza della sveglia:

Premere il pulsante  o il pulsante  per selezionare la frequenza della sveglia (d1-7 = ogni giorno d1-5 = lunedì - venerdì, d6-7 = solo fine settimana, d1-1 = un determinato giorno\*).

\* Premere il pulsante  o il pulsante  dopo aver selezionato questa opzione. Poi, premere il pulsante  o il pulsante  per selezionare un determinato giorno per l'attivazione della sveglia (ad es. d1 = lunedì, d2 = martedì...).

Dopo aver completato le impostazioni della sveglia, l'icona della sveglia (1 o 2) apparirà sul display ad indicare che la funzione è stata attivata.

### Attivazione e disattivazione delle sveglie

Quando l'ora appare sul display, premere il pulsante  o il pulsante  per attivare o disattivare la sveglia corrispondente. Una volta attivata la sveglia, l'indicazione Sveglia 1 o Sveglia 2 apparirà sul display.

### Disattivazione di una sveglia che suona

- Premere il pulsante  o il pulsante  per disattivare una sveglia mentre suona.
- Quando la sveglia suona, l'indicatore corrispondente Sveglia 1 o Sveglia 2 lampeggia sul display.

### Funzione Posponi sveglia

- Per silenziare momentaneamente una sveglia che suona, premere il tasto "SNOOZE". La sveglia suonerà nuovamente una volta concluso il periodo di tempo impostato per la funzione (9 minuti).
- Durante questo arco di tempo, l'indicatore Sveglia 1 o Sveglia 2 lampeggia sul display.
- Per annullare la funzione snooze e la sveglia, premere il pulsante  o .

## INFORMAZIONI SUL DISPLAY

Premere ripetutamente il pulsante "Y-M-D" per scorrere tra le seguenti informazioni: giorno della settimana\*, anno, data e ora (\*d1 = lunedì, d2 = martedì, d3 = mercoledì, d4 = giovedì, d5 = venerdì, d6 = sabato e d7 = domenica).

## LUMINOSITÀ DEL DISPLAY

Premere il pulsante "DISPLAY ON/OFF" per attivare o disattivare l'illuminazione del display. Quando il display è illuminato, premere ripetutamente il pulsante "DISPLAY DIMMER" per selezionare un livello di luminosità (3 livelli).

## VISUALIZZAZIONE AUTOMATICA - ON / OFF

In modalità orologio, tenere premuto il tasto DISPLAY ON / OFF per 2 secondi. "ON" appare sul display. Dopo 10 secondi, il display si spegne.

Premere un pulsante qualsiasi per accendere il display per altri 10 secondi.

Per disattivare questa funzione, premere e DISPLAY tasto ON / OFF per 2 secondi. "OFF" appare sul display. Poi il display ritorna alla modalità orologio.

## CARICA DI UN DISPOSITIVO ESTERNO

Per caricare un dispositivo esterno (ad es. un lettore MP3 o uno smartphone), collegare il dispositivo con un cavo USB (non in dotazione) alla porta USB dell'orologio. L'orologio non può accedere ai contenuti del dispositivo esterno collegato.

## CURA E MANUTENZIONE

- Pulire l'orologio con un panno morbido leggermente inumidito, poi asciugare con cure tutte le superfici.
- Non utilizzare detergenti con sostanze corrosive, spazzole con setole in nylon, utensili per la pulizia affilati o con parti metalliche, coltelli, raschietti duri e simili. Potrebbero danneggiare la superficie dell'orologio.
- Non immergere l'orologio in acqua e non lasciare che l'acqua penetri all'interno dell'alloggiamento.

### Conservazione

- Scollegare l'alimentatore e pulire l'orologio prima di conservarlo.
- Conservare l'unità in un luogo secco e pulito.

## SPECIFICHE TECNICHE

Adattatore di potenza CA: Ingresso: CA 100-240 V, 50/60Hz 0.35° - YeS12W-0500120VS

Uscita: CC 5 V  $\overline{---}$  1,2A  $\ominus \text{---} \oplus$

Porta di ricarica USB Corrente di carica max 5 V CC 1 A

Funzioni e caratteristiche tecniche sono soggette a modifica senza necessità di preavviso.

## IMPORTATO DA

Wörlein GmbH  
Gewerbstrasse 12  
D 90556 Cadolzburg  
Germania

Tel.: +49 9103 71 67 0  
Fax.: +49 9103 71 67 12  
Email: [service@woerlein.com](mailto:service@woerlein.com)  
Web: [www.woerlein.com](http://www.woerlein.com)

Technische Änderungen und Druckfehlervorbehalten

Copyright di Woerlein GmbH, 90556 Cadolzburg, [www.woerlein.com](http://www.woerlein.com)

Vervielfältigung nur mit ausdrücklicher Genehmigung der Woerlein GmbH



**PROTECCIÓN MEDIOAMBIENTAL**



No elimine este producto con la basura doméstica al terminar su vida útil. Llévelo a un punto de recogida para reciclado de aparatos eléctricos y electrónicos. Esto se indica mediante el símbolo en el producto, en el manual de usuario o en el embalaje.

Los materiales son reutilizables conforme a los símbolos. Al reutilizar, reciclar u otras formas de utilización de aparatos antiguos, está contribuyendo a proteger el medio ambiente.

Consulte a las autoridades la información sobre los puntos de recogida

	<b>ADVERTENCIA</b>	
<b>Riesgo de sacudida eléctrica ¡No abrir!</b>		
<p>Precaución: Para evitar el riesgo de sacudida eléctrica, no retire la tapa (o parte posterior). No hay piezas útiles en el interior. Consulte cualquier reparación a personal cualificado.</p>		



Este símbolo indica la presencia de tensión peligrosa en el interior, la suficiente para provocar una sacudida eléctrica.



Este símbolo indica la presencia de instrucciones de funcionamiento y mantenimiento importantes para el aparato.



**Las baterías utilizadas son residuos peligrosos y No se deben desechar con la basura doméstica.** Como consumidor está **legalmente obligado** a llevar todas las baterías para un reciclaje de manera responsable, no importa si **las baterías** contienen o no sustancias perjudiciales.

**Lleve las baterías sin gasto alguno a los puntos de recogida públicos de su comunidad o a las tiendas que venden baterías del tipo correspondiente.**

**Entregue solo baterías totalmente descargadas.**

**\*) marcado Cd = cadmio, Hg = mercurio, Pb = plomo**

	<b>ADVERTENCIA</b>
<b>NO INGERIR LA PILA, PELIGRO DE QUEMADURAS QUÍMICAS</b>	
<p>Este producto contiene una pila tipo botón. La ingesta de la pila tipo botón puede causar quemaduras internas graves en tan sólo 2 horas, que pueden provocar la muerte.</p> <p>Mantenga las pilas nuevas y usadas lejos del alcance de los niños. Si el compartimiento de la pila no se cierra de forma segura, deje de usar el producto y manténgalo alejado de los niños.</p> <p>Si piensa que ha podido ingerir las pilas o que las puede tener dentro de cualquier parte del cuerpo, diríjase al médico inmediatamente.</p>	

- Utilice el aparato solo en entornos secos e interiores
- Proteja el aparato de la humedad.
- No abra el aparato. ¡**PELIGRO DE SACUDIDA ELÉCTRICA!** Consulte con personal cualificado para su apertura y reparación.

- Conecte el aparato a una toma de corriente correctamente instalada y con conexión a tierra. Asegúrese de que la tensión de la red se corresponde con la que aparece en las especificaciones.
- Asegúrese de que el cable permanece seco durante el funcionamiento. No pinche ni dañe el cable de conexión a red de ningún modo.
- Un cable de red dañado o clavija debe ser reemplazado inmediatamente por el centro de reparación autorizado.
- En caso de tormenta, desenchufe de la red inmediatamente.
- Los padres deberán supervisar a los niños cuando utilicen el aparato.
- Limpie el aparato solamente con un paño seco.  
**NO utilice LIMPIADORES NI PAÑOS ABRASIVOS**
- No exponga el aparato a la luz solar directa o a otras fuentes de calor.
- Instale el aparato en un lugar con suficiente ventilación con el fin de evitar acumulación de calor.
- No cubra las aberturas de ventilación.
- Coloque el aparato en un lugar seguro y sin vibraciones.
- Coloque el aparato lo más lejos posible de ordenadores y microondas, de otro modo puede resultar afectada la recepción de la radio.
- No abra ni repare el aparato. No es seguro hacerlo y anula la garantía. Las reparaciones solo las pueden realizar los centros de atención al cliente autorizados.
- Utilice solo baterías sin mercurio y cadmio.
- Las baterías utilizadas son residuos peligrosos y no se deben desechar con la basura doméstica. Lleve las baterías a su proveedor o a los puntos de recogida de su comunidad.
- Mantenga las baterías lejos de los niños. Podrían tragarse las baterías. En caso de tragarse una batería, consulte a un médico inmediatamente.
- Compruebe las baterías regularmente para evitar fugas.

## UBICACIÓN DE LOS CONTROLES

1. Botón de ECENDER/APAGAR LA PANTALLA
2. Regulador de LUMINOSIDAD DE LA PANTALLA
3. ◀ Botón de RETROCEDER
4. ▶ Botón de AVANZAR
5. Botón de REPETICIÓN DE ALARMA
6. ⌚ Botón del RELOJ DESPERTADOR
7. 1 Botón de ALARMA 1
8. 2 Botón de ALARMA 2
9. Botón de A-M-D
10. Pantalla
11. Indicador de ALARMA 1
12. Indicador de ALARMA 2
13. Puerto de carga USB
14. Toma de entrada CC
15. Compartimento de las pilas
16. Altavoz

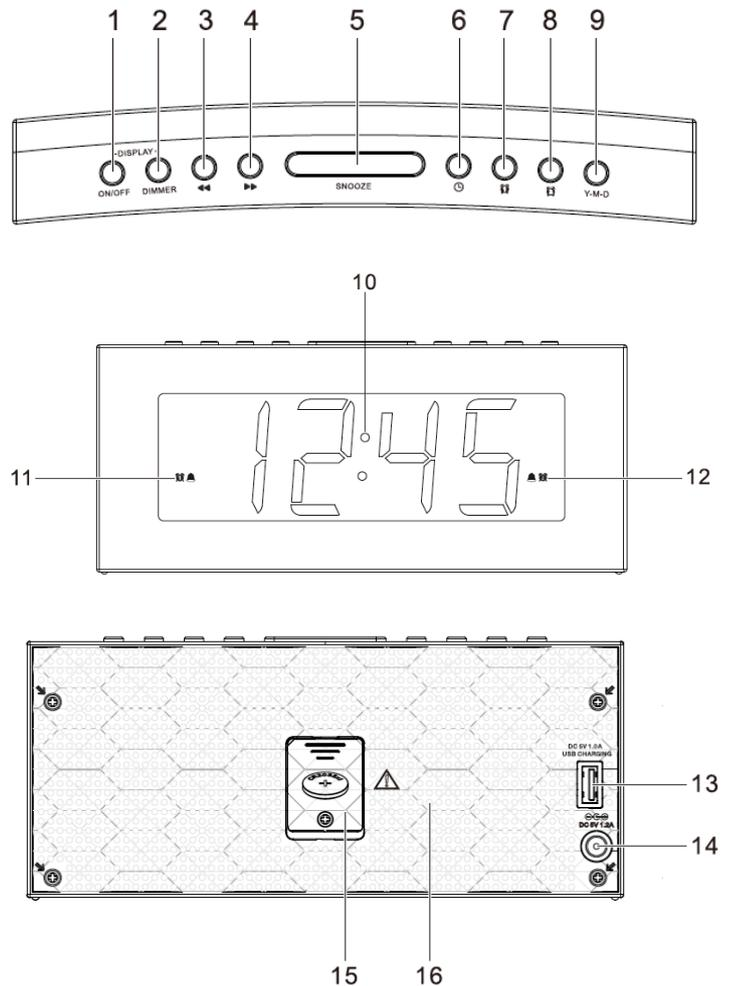

## PRIMEROS PASOS

### Conexión

1. Conecte el cable del adaptador de corriente a la "toma CC" del reloj despertador.
2. Conecte el cable de alimentación a una toma de corriente. El reloj despertador se pondrá en marcha cuando se encienda la pantalla.



### SISTEMA DE RESPALDO

- El reloj despertador está equipado con un sistema de respaldo. Se necesita una pila de litio de 3 V (tipo: CR2032). Coloque la pila en el compartimento correspondiente y asegúrese de que los lados positivo y negativo (+ o -) de la pila estén en contacto con los terminales correspondientes en el compartimento de la pila.
- Si se produce un corte de corriente, la radio seguirá en funcionamiento gracias a las pilas y se mantendrán los ajustes del reloj y de la alarma.
- Cuando cambie las pilas, no desconecte el adaptador de corriente. De lo contrario, se perderán todos los ajustes de reloj y de la alarma.

## AJUSTES DEL RELOJ

1. Con el reloj despertador encendido, mantenga pulsado el botón  para entrar en el modo de ajuste del reloj.
2. Pulse el botón  varias veces para navegar por las opciones de configuración:

Año >>> Mes/Día >>> Hora

- **Ajuste del año:** Pulse los botones  o .
- **Ajuste del mes/día:** Pulse el botón  para establecer el mes y el botón  para ajustar el día.
- **Ajuste de la hora:** Pulse el botón  para establecer las horas y el botón  para ajustar los minutos.
- Pulse el botón  para confirmar los ajuste.

## USO DE LAS ALARMAS

### Configuración de alarmas

El reloj despertador le permite configurar dos alarmas diferentes. Para establecer las alarmas:

1. Mantenga pulsado los botones  o  para entrar en el modo de ajuste de la hora de la alarma.
2. En el modo de ajuste de alarma, presione los botones  o  varias veces para navegar por las opciones de configuración:

Hora de la alarma >>> Frecuencia de la alarma

### Ajuste de la hora de la alarma:

- Pulse el botón  para establecer las horas y el botón  para ajustar los minutos.

### Ajuste de la frecuencia de la alarma:

Pulse los botones  o  para seleccionar una frecuencia de alarma (d1-7 = Todos los días d1-5 = De lunes a viernes, d6-7 = Solo fines de semana, d1-1 = Un día específico\*).

\* Pulse los botones  o  cuando haya seleccionado esta opción. A continuación, pulse los botones  o  para seleccionar el día específico de activación de la alarma (por ejemplo, d1 = Lunes, d2 = Martes...).

Cuando se haya establecido la alarma, ésta se activará automáticamente y se encenderá el indicador de alarma correspondiente (1 o 2).

### Activar o desactivar las alarmas

Cuando la hora de la alarma aparezca en la pantalla, pulse los botones  o  para activar o desactivar la alarma correspondiente. El indicador de Alarma 1 o Alarma 2 se encenderá cuando la alarma esté activada.

### Apagar una alarma

- Pulse los botones  o  para apagar la alarma.
- Cuando la alarma suene, el indicador de Alarma 1 o Alarma 2 correspondiente parpadeará en la pantalla.

### Repetición de alarma

- Pulse el botón "SNOOZE" Para silenciar temporalmente la alarma. La alarma volverá a sonar cuando el período de repetición de la alarma (9 minutos) haya terminado.
- El indicador de Alarma 1 o Alarma 2 parpadeará en la pantalla durante el período de repetición.
- Pulse los botones  o  para cancelar el período de repetición y la alarma.

## INFORMACIÓN DE LA PANTALLA

Pulse el botón "Y-M-D" para cambiar el día de la semana\*, año, fecha y hora (\*d1 = Lunes, d2 = Martes, d3 = Miércoles, d4 = Jueves, d5 = Viernes, d6 = Sábado y d7 = Domingo).

## BRILLO DE PANTALLA

Pulse el botón "DISPLAY ON/OFF" para encender o apagar la pantalla. Con la pantalla encendida, pulse el botón "DISPLAY DIMMER" varias veces para seleccionar el nivel de brillo de la pantalla (3 niveles).

## VISUALIZACIÓN AUTOMÁTICA - DE ENCENDIDO / APAGADO

En el modo de reloj, pulse y mantenga pulsado el botón DISPLAY ON / OFF durante 2 segundos. "ON" aparece en la pantalla. Después de 10 segundos, la pantalla se apaga.

Pulse cualquier botón para encender la pantalla durante otros 10 segundos.

Para desactivar esta función, pulse y mantenga pulsado DISPLAY ON / OFF durante 2 segundos. "OFF" en la pantalla. A continuación, la pantalla vuelve al modo de reloj.

## CARGA DE UN DISPOSITIVO EXTERNO

Conecte un dispositivo externo (por ejemplo, un smartphone, un reproductor de mp3) a través de un cable USB (no incluido) a la toma USB de la parte posterior del reloj despertador para cargarlo. El reloj despertador no podrá acceder al contenido del dispositivo externo que se haya conectado.

## CUIDADO Y MANTENIMIENTO

- Limpie el reloj despertador con un paño suave y húmedo, y cuando haya finalizado deje que todas las partes se sequen totalmente.
- No utilice limpiadores agresivos, cepillos con cerdas de nailon, utensilios de limpieza afilados o metálicos, cuchillos, raspadores y similares. Pueden dañar las superficies del reloj despertador.
- No sumerja el reloj en el agua y no permita que entre agua dentro del mismo.

### Almacenamiento

- Desconecte el adaptador de corriente y limpie el reloj despertador antes de guardarlo.
- Guarde siempre el reloj despertador en un lugar seco y limpio.

## ESPECIFICACIONES TÉCNICAS

Adaptador de corriente CA: Entrada: 0.35 A, CA 100-240 V ~ 50/60 Hz -YeS12W-0500120VS  
Salida: CC 5 V --- 1,2 A ⊖ ⊕

Puerto de carga USB CC 5 V corriente de carga máxima 1 A

Las características y especificaciones están sujetas a cambios sin notificación previa.

## IMPORTADOR

Wörlein GmbH  
Gewerbestr. 12  
D 90556 Cadolzburg  
Alemania

Tel.: +49 9103 71 67 0  
Fax.: +49 9103 71 67 12  
Correo electrónico: [service@woerlein.com](mailto:service@woerlein.com)  
Web: [www.woerlein.com](http://www.woerlein.com)

Technische Änderungen und Druckfehler vorbehalten

Copyright de Woerlein GmbH, 90556 Cadolzburg, [www.woerlein.com](http://www.woerlein.com)

Vervielfältigung nur mit ausdrücklicher Genehmigung der Woerlein GmbH



## PROTECÇÃO AMBIENTAL



Não junte este aparelho juntamente com os resíduos domésticos no final do seu ciclo de vida útil. Coloque-o num ponto de recolha para reciclagem de aparelhos eléctricos e electrónicos. Isto é indicado pelo símbolo no aparelho, manual do utilizador ou na embalagem.

Os materiais são reutilizáveis de acordo com as marcas respectivas. Ao reutilizá-los, reciclá-los ou qualquer outra forma de utilização de aparelhos antigos, está a contribuir de forma importante para a protecção do nosso ambiente.

Contacte as suas autoridades locais para obter informações sobre pontos de recolha.

	<b>AVISO</b> Risco de choque eléctrico. Não abrir!	
<p>Cuidado: Para reduzir o risco de choque eléctrico, não retire a tampa (ou o revestimento traseiro). Não existem no interior peças passíveis de serem substituídas pelo utilizador. Permita que a assistência técnica seja efectuada por um técnico qualificado.</p>		



Este símbolo indica a presença de tensão perigosa no interior do aparelho, suficiente para provocar choques eléctricos.



Este símbolo indica a presença de instruções de funcionamento e manutenção importantes para o aparelho



**As pilhas usadas são um resíduo perigoso e NÃO devem ser colocadas juntamente com os resíduos domésticos!** Enquanto consumidor, está **legalmente obrigado** a depositar **todas as pilhas**

num local adequado para uma reciclagem ambientalmente responsável – independentemente de as pilhas conterem ou não substâncias perigosas\*). **Coloque as pilhas gratuitamente num dos pontos de recolha públicos na sua localidade ou em lojas que comercializem pilhas do mesmo tipo.**

**Coloque apenas pilhas completamente descarregadas.**

\*) marcadas Cd = cádmio, Hg = mercúrio, Pb = chumbo

	<b>AVISO</b>
<b>NÃO INGERIR A PILHA, RISCO DE QUEIMADURA POR SUBSTÂNCIA QUÍMICA</b>	
<p>Este produto contém uma pilha botão/moeda. Caso a pilha moeda/botão seja ingerida, pode provocar queimaduras internas graves em apenas 2 horas e pode provocar a morte.</p> <p>Mantenha as pilhas novas e usadas fora do alcance de crianças. Caso o compartimento da pilha não feche com segurança, não utilize o produto e mantenha-o fora do alcance de crianças.</p> <p>Se considera que as pilhas possam ter sido ingeridas ou inseridas em alguma parte do corpo, procure assistência médica de imediato.</p>	

- Utilize o aparelho apenas em ambientes internos e secos.
- Proteja o aparelho da humidade.
- A unidade deve funcionar apenas em um clima temperado.
- Não abra o aparelho. **RISCO DE CHOQUE ELÉCTRICO!** Permita que o aparelho seja aberto e assistido por um técnico qualificado.

- Ligue este aparelho apenas a uma tomada de parede devidamente instalada com terra. Certifique-se de que a tensão da rede eléctrica corresponde com as especificações da placa informativa do aparelho.
- Certifique-se de que o cabo de alimentação permanece seco durante o funcionamento. Não trilhe ou danifique o cabo de alimentação de forma alguma.
- Um cabo de alimentação danificado deve ser imediatamente substituído por um centro de assistência técnica autorizado.
- Em caso de ocorrência de trovoadas, desligue imediatamente o aparelho da tomada.
- As crianças devem supervisionadas por um adulto responsável quando utilizarem o aparelho.
- Limpe o aparelho apenas com um pano seco.
- **NÃO utilize PRODUTOS DE LIMPEZA ou PANOS ABRASIVOS!**
- Não exponha o aparelho a luz solar directa ou a outras fontes de calor.
- Instale o aparelho num local com ventilação suficiente para evitar a acumulação de calor.
- Não cubra as aberturas de ventilação!
- Instale o aparelho num local seguro e sem vibrações.
- Instale o aparelho o mais longe possível de computador e fornos microondas; caso contrário, a recepção de rádio poderá sofrer interferências.
- Não abra ou repare o revestimento. Não é seguro fazê-lo e irá anular a sua garantia. As reparações devem ser efectuadas apenas por um serviço/centro autorizado de assistência.
- Utilize apenas pilhas sem mercúrio nem cádmio.
- As pilhas usadas são um resíduo perigoso e **NÃO** devem ser colocadas juntamente com os resíduos domésticos!!! Coloque as pilhas num dos pontos de recolha da sua localidade.
- Mantenha as pilhas afastadas das crianças. Estas poderão engolir as pilhas. Se uma pilha for engolida, contacte imediatamente um médico.
- Verifique as suas pilhas regularmente para evitar derramamento das mesmas.

## LOCALIZAÇÃO DOS COMANDOS

1. Botão de LIGAR/DESLIGAR VISOR
2. Botão de REGULAÇÃO DE LUMINOSIDADE DO VISOR
3. ◀ Botão de RETROCESSO
4. ▶ Botão de AVANÇO
5. Botão de REPETIÇÃO DE ALARME
6. ⌚ Botão do RELÓGIO
7. 1 Botão do ALARME 1
8. 2 Botão do ALARME 2
9. Botão de A-M-D
10. Visor
11. Indicador do Alarme 1
12. Indicador do Alarme 2
13. Porta de carregamento USB
14. Entrada CC
15. Compartimento das pilhas
16. Coluna

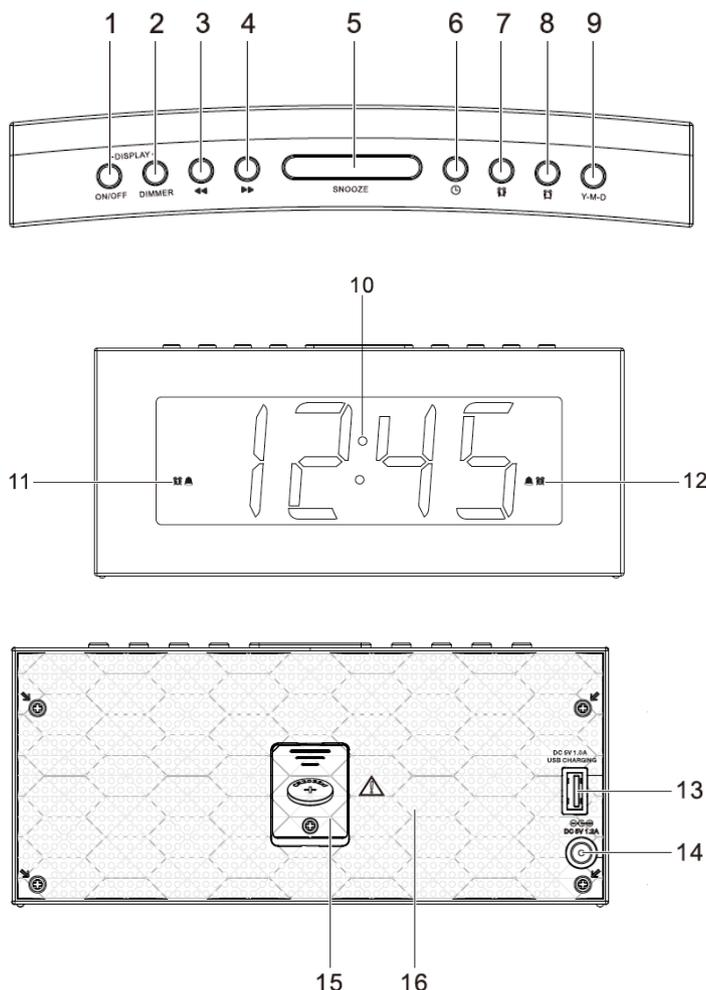

## COMEÇAR

### Ligação à corrente

1. Ligue o cabo do adaptador de alimentação à entrada DC IN no relógio.
2. Ligue a ficha do adaptador de alimentação a uma tomada de parede. O relógio está ligado quando o visor estiver aceso.



### SISTEMA DE RESERVA

- O relógio está equipado com um sistema de reserva. Requer uma pilha de lítio de 3 V (tipo: CR2032). Insira a pilha no respetivo compartimento e confirme se os lados positivo e negativo (+ ou -) estão em contacto com os terminais correspondentes no compartimento da pilha.
- Se ocorrer um corte de corrente, o rádio muda automaticamente para a alimentação da bateria e mantém as configurações do relógio e do temporizador.
- Quando substituir a pilha, não desligue o adaptador de alimentação. Caso contrário, todas as configurações do relógio e do alarme serão perdidas.

## AJUSTAR O RELÓGIO

1. Se o relógio estiver ligado, prima sem soltar o botão  para entrar no modo de definição do relógio.
2. Prima repetidamente o botão  para percorrer as opções de definição:

**Ano >>> Mês/Dia >>> Hora**

- **Configurar o ano:** Prima o botão  ou .
- **Configurar o mês/dia:** Prima o botão  para definir o mês e o botão  para definir o dia.
- **Configurar a hora:** Prima o botão  para definir a hora e o botão  para definir os minutos.
- Prima o botão  para confirmar cada opção de definição.

## UTILIZAR OS ALARMES

### Configurar os alarmes

O relógio permite-lhe ter 2 definições de alarme. Para configurar os alarmes:

1. Prima sem soltar o botão  ou  para entrar no modo de definição da hora do alarme.
2. No modo de definição do alarme, prima repetidamente o botão  ou  para percorrer as opções de definição:

**Hora do alarme >>> Frequência do alarme**

### Acertar a hora do alarme:

- Prima o botão  para definir a hora e prima o botão  para definir os minutos.

### Configurar a frequência do alarme:

Prima o botão  ou  para selecionar a frequência do alarme (d1-7 = Todos os dias d1-5 = Segunda a sexta-feira, d6-7 = Apenas fim de semana d1-1 = Apenas num dia selecionado\*).

\* Prima o botão  ou  quando esta opção estiver selecionada. Em seguida, prima  ou  para selecionar um dia específico para a ativação do alarme ( por exemplo: d1 = Segunda-feira, d2 = Terça-feira...).

Quando terminar de configurar o alarme, este será ativado automaticamente com o indicador de alarme correspondente (1 ou 2) ligado.

### Ligar ou desligar os alarmes

Quando a hora do relógio for exibida, prima o botão  ou  para ativar ou desativar o respetivo alarme. O indicador correspondente do Alarme 1 ou do Alarme 2 ligará quando o alarme é ativado.

### Desativar um alarme sonoro

- Prima o botão  ou  para desligar um alarme sonoro.
- Quando o alarme soar, o indicador correspondente do Alarme 1 ou Alarme 2 pisca no visor.

### Repetição do alarme

- Para silenciar temporariamente um alarme sonoro, premir o botão "SNOOZE". O alarme soará novamente quando terminar o período de repetição (9 minutos).
- O indicador correspondente do Alarme 1 ou Alarme 2 pisca no visor durante o período de repetição de alarme.
- Para cancelar o período de repetição do alarme e o alarme, prima o botão  ou .

## INFORMAÇÕES DO VISOR

Prima repetidamente o botão "Y-M-D" para mudar a apresentação do dia da semana\*, ano, data e hora (\*d1 = Segunda-feira, d2 = Terça-feira, d3 = Quarta-feira, d4 = Quinta-feira d5 = Sexta-feira, d6 = Sábado e d7 = Domingo).

## LUMINOSIDADE DO VISOR

Prima o botão "DISPLAY ON/OFF" para ligar ou desligar o visor. Quando o visor estiver ligado, prima o botão "DISPLAY DIMMER" repetidamente para selecionar um nível de luminosidade (3 níveis).

## Exibição auto - on / off

No modo relógio, pressione e segure o botão DISPLAY ON / OFF por 2 segundos. "ON" aparece no visor. Após 10 segundos, o visor desliga-se.

Pressione qualquer tecla para ligar o indicador por mais 10 segundos.

Para desativar esta função, pressione e segure DISPLAY botão ON / OFF durante 2 segundos. "OFF" aparece no visor. Em seguida, o visor muda de volta para o modo de relógio.

## CARREGAR UM DISPOSITIVO EXTERNO

Ligue um dispositivo externo (por exemplo, smartphone, leitor de mp3) através de um cabo USB (não fornecido) à entrada USB na parte de trás do relógio para carregar. O relógio não consegue aceder ao conteúdo no dispositivo externo ligado.

## CUIDADOS E MANUTENÇÃO

- Limpe o relógio com um pano húmido e macio e deixe secar completamente todas as partes depois de limpar.
- Não utilize produtos de limpeza agressivos, escovas com cerdas de nylon, utensílios de limpeza afiados ou metálicos, facas, raspadores rígidos e afins. Estes podem danificar as superfícies do relógio.
- Não mergulhe o relógio em água e não deixe entrar água na caixa do relógio.

### Armazenamento

- Desligue o adaptador de alimentação e limpe o relógio antes de guardar.
- Guarde sempre o relógio num local seco e limpo.

### ESPECIFICAÇÕES TÉCNICAS

Adaptador de CA: Entrada: CA 100-240 V, 50/60Hz 0,35 A - YeS12W-0500120VS  
Saída: CC 5 V  $\text{---}$  1,2 A  $\ominus$   $\oplus$

Entrada do carregador USB CC 5 V corrente de carga máx. 1 A

Funcionalidades e especificações sujeitas a alterações sem aviso prévio.

## IMPORTADOR

Wörlein GmbH  
Gewerbstrasse 12  
D 90556 Cadolzburg  
Alemanha

Tel.: +49 9103 71 67 0  
Fax.: +49 9103 71 67 12  
E-mail: [service@woerlein.com](mailto:service@woerlein.com)  
Web: [www.woerlein.com](http://www.woerlein.com)

Technische Änderungen und Druckfehler vorbehalten

Direitos reservados por Woerlein GmbH, 90556 Cadolzburg, [www.woerlein.com](http://www.woerlein.com)

Vervielfältigung nur mit ausdrücklicher Genehmigung der Woerlein GmbH



## OCHRANA ŽIVOTNÉHO PROSTREDIA



Na konci životnosti výrobok nelikvidujte s bežným komunálnym odpadom. Odovzdajte ho na zberné miesto na recyklovanie elektrických a elektronických zariadení. Je to označené symbolom na výrobku, v používateľskej príručke a na obale.

Materiály sú opakovane použiteľné podľa príslušných značiek. Opakovaným používaním, recyklovaním alebo inou formou využívania starých zariadení významne prispievate k ochrane životného prostredia.

Podrobnosti o zberných miestach získate od miestnych orgánov.

	<b>UPOZORNENIE</b> Nebezpečenstvo zásahu elektrickým prúdom Neotvárajte!	
Výstraha: Aby sa znížilo nebezpečenstvo zásahu elektrickým prúdom, neodstraňujte kryt (ani zadnú časť). Vo vnútri sa nenachádzajú žiadne diely, ktorých údržbu by mohol vykonávať používateľ. Vykonávanie údržby prenechajte kvalifikovaným servisným pracovníkom.		



Tento symbol označuje prítomnosť nebezpečného napätia pod krytom, ktoré je dostatočne vysoké na spôsobenie zásahu elektrickým prúdom.



Tento symbol označuje prítomnosť dôležitých pokynov k prevádzke a údržbe zariadenia.

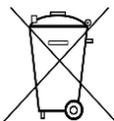

**Použitie batérie predstavujú nebezpečný odpad a NESMÚ sa likvidovať s komunálnym odpadom!**

Ako zákazník máte **základnú povinnosť** odovzdať **všetky batérie** na ekologické recyklovanie – bez

ohľadu na to, či obsahujú alebo neobsahujú škodlivé látky\*). **Batérie bezplatne odovzdajte na verejné zberné miesta vo vašom okolí alebo v obchodoch, v ktorých sa predávajú batérie príslušného druhu.**

**Odovzdávajú len úplne vybité batérie.**

**\*) označenie Cd = kadmium, Hg = ortuť, Pb = olovo**



### UPOZORNENIE

#### BATÉRIA SA NESMIE PREHLTNÚŤ, RIZIKO POLEPTANIA CHEMICKÝMI LÁTKAMI

Tento výrobok obsahuje gombíkovú článkovú batériu. Ak dôjde k prehltnutiu gombíkovej batérie, môže už do 2 spôsobíť vážne poleptanie vnútorných orgánov a môže to zapríčiniť smrť.

Ušchovajte nové a použité batérie mimo dosah detí. Ak nie je priehradka na batérie poriadne zatvorená, prestaňte výrobok používať a odložte ho mimo dosah detí.

Ak sa domnievate, že došlo k prehltnutiu batérie, prípadne sa dostali do nejakej časti tela, okamžite vyhľadajte lekára.

- Zariadenie používajte len v suchých vnútorných priestoroch.
- Chráňte zariadenie pred vlhkosťou.
- Neotvárajte zariadenie. **NEBEZPEČENSTVO ZÁSAHU ELEKTRICKÝM PRÚDOM!** Otváranie a servis zariadenia prenechajte kvalifikovaným pracovníkom.
- Zariadenie zapájajte len do správne nainštalovanej a uzemnenej zásuvky. Ubezpečte sa, že sieťové napätie zodpovedá špecifikáciám uvedeným na typovom štítku.
- Zabezpečte, aby napájací kábel bol počas prevádzky suchý. Zabráňte privretiu alebo akémukoľvek poškodeniu napájacieho kábla.

## Bezpečnostné, environmentálne a inštalačné pokyny

- Upozornenie pri odpájaní zariadenia: Napájacia zástrčka slúži ako pripojenie, preto musí vždy umožňovať manipuláciu.
- Napájacia zástrčka slúži ako odpájacie zariadenie, s ktorým sa musí vždy dať manipulovať.
- Poškodený napájací kábel alebo zástrčku musí autorizované servisné centrum okamžite vymeniť.
- V prípade výskytu bleskov zariadenie okamžite odpojte od zdroja sieťového napätia.
- Deti musia byť pri používaní zariadenia pod dohľadom rodičov.
- Na čistenie zariadenia používajte len suchú tkaninu.
- Nepoužívajte ČISTIACE PROSTRIEDKY ani DRSNÉ TKANINY!
- Zariadenie inštalujte na miesto s dostatočným vetraním, aby ste predchádzali nahromadeniu tepla.
- Nezakrývajte vetracie otvory!
- Nebráňte vetraniu zakrytím vetracích otvorov predmetmi, napríklad novinami, obrusom, záclonou atď.
- Nevystavujte zariadenie kvapkajúcim ani striekajúcim kvapalinám a nekladte na zariadenie žiadne predmety naplnené kvapalinami, napríklad vázy.
- Nevystavujte jednotku priamemu slnečnému žiareniu, veľmi vysokým alebo veľmi nízkym teplotám, vlhkosti, vibráciám ani prašnému prostrediu.
- Nikdy sa nepokúšajte vkladať do ventilačných otvorov alebo do otváracej časti jednotky drôty, špendlíky ani iné podobné predmety.
- Zariadenie nainštalujte na bezpečné miesto, ktoré nie je vystavené vibráciám.
- Na zariadenie neumiestňujte žiadne zdroje otvoreného ohňa, napríklad horiace sviečky.
- Zariadenie nainštalujte čo najďalej od počítačov a mikrovlnných rúr, v opačnom prípade môže dôjsť k rušeniu rozhlasového príjmu.
- Kryt neotvárajte ani neopravujte. Nie je to bezpečné a vaša záruka tým stratí platnosť. Opravy smie vykonávať len autorizované servisné/zákaznícke stredisko.
- Používajte len batérie bez obsahu ortuti a kadmia.
- Batérie nevystavujte nadmernému teplu, napríklad slnečnému žiareniu, ohňu a podobne.
- Použitie batérie predstavujú nebezpečný odpad a NESMÚ sa likvidovať s komunálnym odpadom! Batérie odovzdajte u predajcu alebo na zberných miestach vo vašom okolí.
- Udržujte batérie mimo dosahu detí. Deti by mohli batérie prehltnúť. V prípade prehltnutia batérie sa okamžite obráťte na lekára.
- Pravidelne kontrolujte vaše batérie, aby nedošlo k ich vytečeniu.
- Toto zariadenie je určené na použitie v miernom podnebí, nie je vhodné na použitie v tropických krajinách.

## UMIESTNENIE OVLÁDACÍCH PRVKOV

1. Tlačidlo VYPNÚŤ/ZAPNÚŤ DISPLEJ
2. Tlačidlo STLMIŤ DISPLEJ
3. ◀ Tlačidlo DOZADU
4. ▶ Tlačidlo DOPREDU
5. Tlačidlo DRIEMAŤ
6. ⌚ Tlačidlo HODINY
7. 1 Tlačidlo BUDÍK 1
8. 2 Tlačidlo BUDÍK 2
9. Tlačidlo R-M-D
10. Displej
11. Indikátor budíka 1
12. Indikátor budíka 2
13. Port nabíjania USB
14. Konektor jednosmerného prúdu
15. Priestor pre batérie
16. Reproduktor

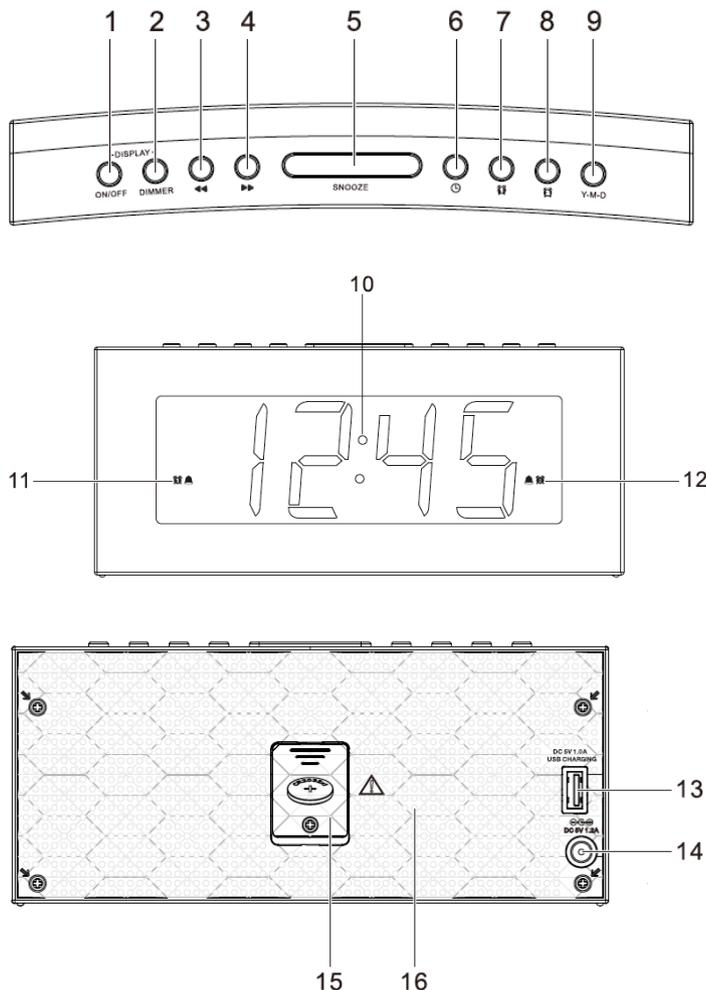

## ZAČÍNAME

### Pripojenie k napájaniu

1. Pripojte kábel napájacieho adaptéra ku konektoru jednosmerného prúdu hodín.
2. Pripojte zástrčku napájacieho adaptéra do elektrickej zásuvky. Hodiny sú zapnuté, ak vidíte zapnutý displej.



### ZÁLOŽNÝ SYSTÉM

- Hodiny obsahujú záložný systém. Vyžaduje si 3 V lítiúvú batériu (typ: CR2032). Vložte batérie do priestoru pre batérie a uistite sa, že kladné a záporné (+ alebo -) póly batérie sú v kontakte s príslušnými kontaktmi v priestore pre batérie.
- Ak dôjde k výpadku napájania, rádio sa automaticky prepne na napájanie z batérií a zachová nastavenie hodín a časovača.
- Pri výmene batérie neodpájajte napájací adaptér. V opačnom prípade dôjde k strate všetkých nastavení hodín a budíkov.

## NASTAVENIE HODÍN

1. Keď sú hodiny zapnuté, stlačením a podržaním tlačidla  vstúpite do režimu nastavenia hodín.
2. Opakovaným stlačením tlačidla  prechádzajte možnosti nastavenia:

**Rok >>> Mesiac/Deň >>> Čas**

- **Nastavenie roka:** Stlačte tlačidlo  alebo .
- **Nastavenie mesiaca/dňa:** Stlačením tlačidla  nastavíte mesiac a stlačením tlačidla  nastavíte deň.
- **Nastavenie času:** Stlačením tlačidla  nastavíte hodiny a stlačením tlačidla  nastavíte minúty.
- Ak chcete potvrdiť každú nastavenú možnosť, stlačte tlačidlo .

## POUŽÍVANIE BUDÍKOV

### Nastavenie budíkov

Hodiny vám umožňujú nastaviť 2 budíky. Ak chcete nastaviť budíky:

1. Stlačením a podržaním tlačidla  alebo  vstúpite do režimu nastavenia budíka.
2. V režime nastavenia budíka opakovane stlačte tlačidlo  alebo  a prechádzajte možnosti nastavenia:

**Čas budíka >>> Opakovanie budíka**

### Nastavenie času budíka:

- Stlačením tlačidla  nastavíte hodiny a stlačením tlačidla  nastavíte minúty.

### Nastavenie frekvencie budíka:

Stlačením tlačidla  alebo  vyberiete opakovanie budíka (d1-7 = každý deň d1-5 = pondelok až piatok, d6-7 = iba víkend, d1-1 = iba vybraný deň\*).

\* Ak ste vybrali túto možnosť, stlačte tlačidlo  alebo . Potom stlačte  alebo  a vyberiete konkrétny deň na aktiváciu budíka (napr. d1 = pondelok, d2 = utorok...).

Po dokončení nastavenia budíka sa automaticky aktivuje s príslušným zapnutím indikátora budíka (1 alebo 2).

### Zapnutie alebo vypnutie budíka

Počas zobrazenia času hodín stlačte tlačidlo  alebo  a aktivujete alebo deaktivujete príslušný budík. Príslušný indikátor Budíka 1 alebo Budíka 2 sa zapne po aktivácii budíka.

### Deaktivovanie zvuku budíka

- Stlačením tlačidla  alebo  vypnete zvuk budíka.
- Počas zvonenia budíka bliká na displeji príslušný indikátor Budíka 1 alebo Budíka 2.

### Driemať

- Ak chcete dočasne stíšiť zvuk budíka, stlačte tlačidlo „SNOOZE“. Budík opäť zaznie, keď sa obdobie driemania (9 minút) skončí.
- Počas obdobia driemania bliká na displeji príslušný indikátor Budíka 1 alebo Budíka 2.
- Ak chcete zrušiť obdobie driemania a budík, stlačte tlačidlo  alebo .

## ZOBRAZENIE INFORMÁCIÍ

Opakovaným stlačením tlačidla „Y-M-D“ zmeníte zobrazovanie dňa v týždni\*, rok, dátum a čas (\*d1 = pondelok, d2 = utorok, d3 = streda, d4 = štvrtok, d5 = piatok, d6 = sobota a d7 = nedeľa).

## JAS ZOBRAZENIA

Stlačením tlačidla „DISPLAY ON/OFF“ zapnete alebo vypnete displej. Keď je displej zapnutý, opakovaným stlačením tlačidla „DISPLAY DIMMER“ zvolíte úroveň jasu displeja (3 úrovne).

## DISPLEJ AUTO - ZAPNUTIE / VYPNUTIE

V režime hodín stlačte a podržte DISPLAY tlačidlo ON / OFF po dobu 2 sekúnd. "ON" Objaví sa na displeji. Po 10 sekundách sa displej vypne.

Stlačením ľubovoľného tlačidla pre zapnutie displeja na ďalších 10 sekúnd.

Ak chcete túto funkciu deaktivovať, stlačte a podržte tlačidlo DISPLAY ON / OFF tlačidlo na 2 sekundy. "OFF" na displeji. Potom sa displej prepne späť do režimu hodín.

## NABÍJANIE EXTERNÉHO ZARIADENIA

Pripojte externé zariadenie na nabíjanie (napr. smartfón, prehrávač MP3) pomocou kábla USB (nie je súčasťou dodávky) do konektora USB v zadnej časti hodín. Hodiny nemajú prístup k obsahu pripojeného externého zariadenia.

## STAROSTLIVOSŤ A ÚDRŽBA

- Vyčistíte hodiny pomocou jemnej navlhčenej handričky a po čistení nechajte všetky časti úplne vyschnúť.
- Nepoužívajte žiadne agresívne čistiace prostriedky, kefy s nylónovými štetinami, ostré alebo kovové čistiace nástroje, nože, tvrdé škrabky a podobne. Môžu poškodiť povrch hodín.
- Neponárajte hodiny do vody a nenechajte, aby sa voda dostala do plášťa hodín.

### Uskladnenie

- Pred uskladnením odpojte napájací adaptér a vyčistite hodiny.
- Hodiny vždy skladujte na suchom a čistom mieste.

## TECHNICKÉ ŠPECIFIKÁCIE

Sieťový napájací adaptér:	YeS12W-0500120VS Vstup: Striedavé napätie 100 – 240 V, 50/60 Hz 0,35 A Výstup: Jednosmerný prúd 5 V $\overline{\text{---}}$ 1,2 A $\ominus$ $\oplus$
Nabíjací konektor USB	Jednosmerný prúd 5 V max. nabíjací prúd 1 A

Funkcie a technické údaje sa môžu meniť bez predchádzajúceho oznámenia.

## DOVOZCA

Wörlein GmbH  
Gewerbstrasse 12  
D 90556 Cadolzburg  
Nemecko

Tel.: +49 9103 71 67 0  
Fax: +49 9103 71 67 12  
E-mail: [service@woerlein.com](mailto:service@woerlein.com)  
Web: [www.woerlein.com](http://www.woerlein.com)

Technische Änderungen und Druckfehler vorbehalten

Copyright Woerlein GmbH, 90556 Cadolzburg, [www.woerlein.com](http://www.woerlein.com)

Vervielfältigung nur mit ausdrücklicher Genehmigung der Woerlein GmbH



## OCHRANA ŽIVOTNÍHO PROSTŘEDÍ



Nelikvidujte tento výrobek na konci jeho životního cyklu spolu s běžným domovním odpadem. Odevzdejte jej ve sběrném dvoře pro recyklaci elektrických a elektronických zařízení. Tento význam má symbol na výrobku, návodu k použití nebo na balení.

Materiály lze dle jejich označení opětovně použít. Opětovným použitím, recyklací nebo jinými způsoby využití starých zařízení významně přispíváte k ochraně našeho životního prostředí.

Více informací o sběrných dvorech vám poskytne příslušný místní úřad.

	<b>VAROVÁNÍ</b>	
<b>Nebezpečí úrazu elektrickým proudem. Neotevírejte!</b>		
<p>Upozornění: Nesnímejte kryt (ani zadní část), abyste snížili nebezpečí úrazu elektrickým proudem. Uvnitř nejsou žádné díly, které by mohl uživatel opravit sám. Opravy svěďte kvalifikovaným servisním pracovníkům.</p>		



Tento symbol značí přítomnost nebezpečného napětí uvnitř krytu, které je dostatečně vysoké, aby představovalo nebezpečí úrazu elektrickým proudem.



Tento symbol značí, že k zařízení jsou k dispozici pokyny k obsluze a údržbě.



**Použité baterie představují nebezpečný odpad a NESMÍ být likvidovány spolu s domovním odpadem!** Jako spotřebitelé jste z právního hlediska povinni odevzdat **všechny baterie**

k zajištění ekologicky šetrné recyklace – bez ohledu na to, zda baterie obsahují škodlivé látky či nikoli\*.

Odevzdejte baterie zdarma v místním veřejném sběrném dvoře nebo v obchodech, které příslušný druh baterií prodávají.

Odevzdávejte pouze zcela vybité baterie.

\* Označení Cd = kadmium, Hg = rtuť, Pb = olovo

	<b>VAROVÁNÍ</b>
<b>BATERIE NEPOLYKEJTE, HROZÍ RIZIKO CHEMICKÉHO POPÁLENÍ</b>	
<p>Tento produkt obsahuje knoflíkovou baterii. Knoflíkové baterie mohou v případě spolknutí za pouhé 2 hodiny způsobit těžké vnitřní popáleniny a dokonce smrt.</p> <p>Nové a použité baterie uchovávejte mimo dosah dětí. Pokud nelze prostor pro baterie bezpečně uzavřít, přestaňte produkt používat a uchovávejte jej mimo dosah dětí.</p> <p>Pokud si myslíte, že došlo ke spolknutí baterií nebo jejich vložení do jakékoli části těla, okamžitě vyhledejte lékařskou pomoc.</p>	

- Používejte zařízení pouze v suchém vnitřním prostředí.
- Chraňte zařízení před vlhkostí.
- Zařízení neotevírejte. **NEBEZPEČÍ ÚRAZU ELEKTRICKÝM PROUDEM!** Otevření a opravy svěďte kvalifikovaným servisním pracovníkům.
- Zařízení připojujte pouze ke správně namontované a uzemněné nástěnné zásuvce. Zkontrolujte, zda napětí odpovídá technickým údajům uvedeným na typovém štítku
- Zajistěte, aby síťový kabel zůstal během provozu suchý. Síťový kabel nepřiskřípněte ani jiným způsobem nepoškozujte.
- Varování pro odpojování zařízení: Síťová zástrčka se používá jako připojení, měla by proto zůstat vždy přístupná.
- Poškozený síťový kabel nebo zástrčku je nutné nechat ihned vyměnit v autorizovaném servisním středisku.
- Dochází-li k bleskům, zařízení ihned odpojte od síťového napájení.
- Děti by měly zařízení používat pod dohledem rodičů.
- Zařízení čistěte pouze suchým hadříkem.
- **NEPOUŽÍVEJTE ČISTICÍ PROSTŘEDKY ani ABRAZIVNÍ TKANINY!**
- Zařízení umístěte na místo s dostatečnou ventilací, aby nedocházelo k přehřívání.
- Nezakrývejte ventilační otvory!
- Ventilační otvory by neměly být zablokovány předměty, jako jsou noviny, ubrusy, záclony apod.
- Zařízení by nemělo být vystaveno kapající ani stříkající vodě a neměly by se na něj pokládat předměty s tekutinami, jako jsou vázy.
- Zařízení by nemělo být vystaveno přímému slunečnímu záření, příliš vysokým ani příliš nízkým teplotám, vlhkosti, vibracím ani by nemělo být umístěno v prašném prostředí.
- Do ventilačních otvorů ani jiných otvorů zařízení se nikdy nepokoušejte vložit dráty, špendlíky ani jiné předměty.
- Umístěte zařízení na bezpečné místo bez vibrací.
- Na zařízení by se neměly pokládat zdroje otevřeného ohně jako například hořící svíčky.
- Umístěte zařízení co nejdále od počítačů a mikrovlnných trub. V opačném případě by mohlo docházet k rušení příjmu rádiového signálu.
- Neotevírejte ani neopravujte kryt. Není to bezpečné a došlo by k porušení platnosti záruky. Opravy smí provádět pouze autorizované servisní/zákaznické středisko.
- Používejte pouze baterie neobsahující rtuť ani kadmium.
- Baterii by neměly být vystaveny působení nadměrného tepla, jako je sluneční záření, oheň apod.
- Použité baterie představují nebezpečný odpad a NESMÍ být likvidovány spolu s domovním odpadem!!! Vraťte baterie svému prodejci nebo je odevzdejte v místním sběrném dvoře.
- Udržujte baterie mimo dosah dětí. Děti by mohly baterie spolknout. Pokud došlo ke spolknutí baterie, okamžitě vyhledejte lékařskou pomoc.
- Baterie pravidelně kontrolujte, zda nedochází k úniku kapalin.
- Toto zařízení je určeno k používání v mírném klimatu. Není vhodné pro používání v zemích s tropickým klimatem.

## UMÍSTĚNÍ OVLÁDACÍCH PRVKŮ

1. Tlačítko ZAPNUTÍ/VYPNUTÍ DISPLEJE
2. Tlačítko ZTLUMENÍ DISPLEJE
3. ◀ Tlačítko ZPĚT
4. ▶ Tlačítko VPŘED
5. Tlačítko OPAKOVANÉHO BUZENÍ
6. ⌚ Tlačítko HODINY
7. 1 Tlačítko BUDÍK 1
8. 2 Tlačítko BUDÍK 2
9. Tlačítko R-M-D
10. Displej
11. Kontrolka BUDÍK 1
12. Kontrolka BUDÍK 2
13. Nabíjecí port USB
14. Vstupní DC konektor
15. Bateriový prostor
16. Reproduktor

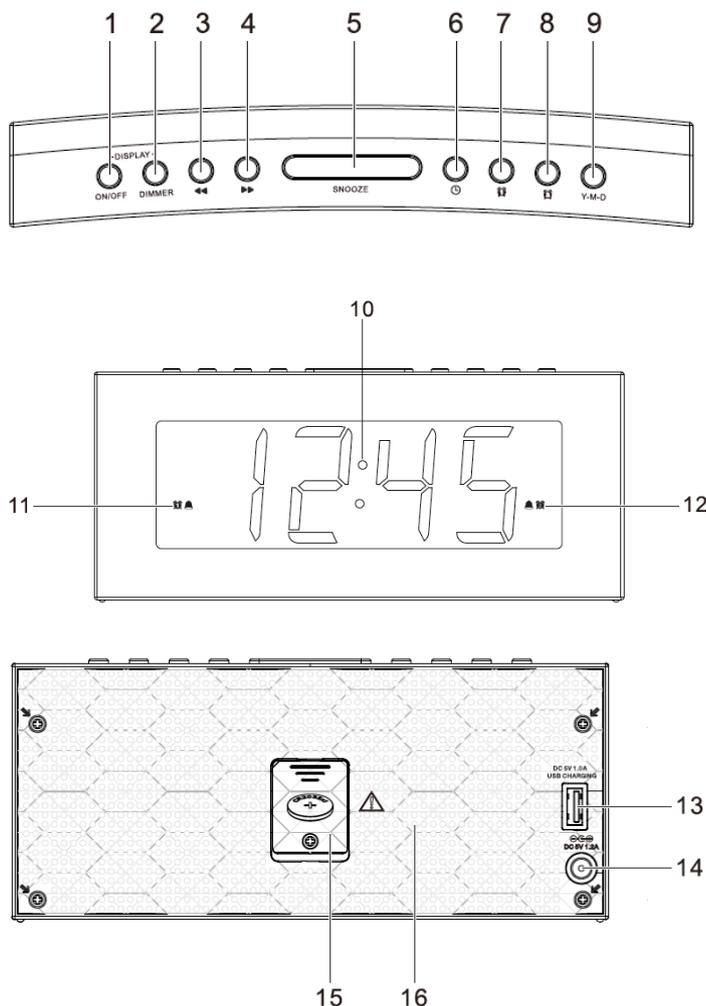

## ZAČÍNÁME

### Připojení k napájení

1. Zastrčte kabel napájecího adaptéru do konektoru DC IN hodin.
2. Zastrčte zástrčku napájecího adaptéru do zásuvky ve zdi. Hodiny jsou napájeny, uvidíte-li zapnutý displej.



### ZÁLOŽNÍ SYSTÉM

- Hodiny jsou vybaveny záložním systémem. Je třeba 3V lithiová baterie (typ: CR2032). Vložte baterii do prostoru pro baterii a zkontrolujte, zda je kladný i záporný pól baterie (+ a -) v kontaktu s příslušnými svorkami v prostoru pro baterii.
- Dojde-li k výpadku napájení, rádio se automaticky přepne na napájení prostřednictvím baterie a zachová nastavení hodin a časovačů.
- Při výměně baterie neodpojujte napájecí adaptér. V opačném případě by došlo ke ztrátě nastavení hodin a budíků.

## NASTAVENÍ ČASU

1. Když jsou hodiny napájeny, stisknutím a podržením tlačítka  vstoupíte do režimu nastavení hodin.
2. Opakovaným stisknutím tlačítka  lze procházet možnosti nastavení:

**Rok >>> Měsíc/Den >>> Čas**

- **Nastavení roku:** Stiskněte tlačítka  nebo .
- **Nastavení měsíce/dne:** Stisknutím tlačítka  nastavíte měsíc a pomocí tlačítka  nastavíte den.
- **Nastavení času:** Stisknutím tlačítka  nastavíte hodiny a pomocí tlačítka  nastavíte minuty.
- Stisknutím tlačítka  potvrdíte všechny možnosti nastavení.

## POUŽITÍ BUDÍKŮ

### Nastavení budíků

Hodiny umožňují 2 nastavení budíků. Nastavení budíků:

1. Stisknutím a podržením tlačítka  nebo  vstoupíte do režimu nastavení času budíku.
2. V režimu nastavení času budíku procházejte opakovaným stisknutím tlačítka  nebo  možnosti nastavení:

**Čas budíku >>> Frekvence budíku**

### Nastavení času budíku:

- Stisknutím tlačítka  nastavíte hodiny a pomocí tlačítka  nastavíte minuty.

### Nastavení frekvence budíku:

Stisknutím tlačítka  nebo  vyberte frekvenci budíku (d1-7 = každý den d1-5 = pondělí až pátek, d6-7 = pouze víkend, d1-1 = pouze ve vybraný den\*).

\* Po výběru této možnosti stiskněte tlačítka  nebo . Poté stisknutím tlačítka  nebo  vyberte konkrétní den pro spuštění budíku (např. d1 = pondělí, d2 = úterý...).

Po dokončení nastavení budíku bude automaticky aktivován budík a rozsvítí se příslušná kontrolka budíku (1 nebo 2).

### Zapnutí a vypnutí budíků

Jakmile je zobrazen čas hodin, stisknutím tlačítka  nebo  zapnete nebo vypnete příslušný budík. Po zapnutí budíku se rozsvítí příslušná kontrolka budíku Budík 1 nebo Budík 2.

### Deaktivace znějícího budíku

- Znějící budík vypnete stisknutím tlačítka  nebo .
- Když zní budík, na displeji bliká příslušná kontrolka Budík 1 nebo Budík 2.

### Opakované buzení

- Chcete-li zvonění budíku dočasně ztlumit, stiskněte tlačítka „SNOOZE“. Budík se znovu rozezní za dobu nastavenou pro opakované buzení (9 minut).
- Během doby opakovaného buzení na displeji bliká kontrolka Budík 1 nebo Budík 2.
- Chcete-li zrušit dobu opakovaného buzení a budík, stiskněte tlačítka  nebo .



**APLINKOSAUGA**

Baigę eksploatuoti, neišmeskite šio įrenginio kartu su įprastomis buitinėmis atliekomis. Pristatykite jį perdirbti į elektros ir elektroninių įrenginių surinkimo punktą. Tai nurodo simbolis, pateiktas ant įrenginio, naudotojo vadove arba ant pakuotės.

Medžiagas galima pakartotinai panaudoti, atsižvelgiant į jų žymenis. Pakartotinai naudodami, perdirbdami arba kitaip utilizuodami senus įrenginius, itin prisidedate prie aplinkos tausojimo.

Jei reikia informacijos apie surinkimo punktus, kreipkitės į vietos savivaldybę.

	<b>ĮSPĖJIMAS</b>	
<b>Elektros šoko pavojus Neatidaryti!</b>		
Atsargiai: kad sumažintumėte elektros šoko pavojų, nenuimkite dangčio (arba galinės dalies). Prietaise nėra dalių, kurių priežiūrą atlikti galėtų pats naudotojas. Patikėkite priežiūros darbus tik kvalifikuotiems priežiūros specialistams.		



Šis simbolis nurodo, kad korpuso viduje yra pavojinga įtampa, kurios užtenka elektros šokui gauti.



Šis simbolis nurodo svarbias įrenginio naudojimo ir techninės priežiūros instrukcijas.



Panaudoti maitinimo elementai yra laikomi pavojingomis atliekomis, todėl jų **NEGALIMA** išmesti su buitinėmis atliekomis! Visi vartotojai yra teisiškai įpareigoti grąžinti visus maitinimo elementus perdirbti aplinką tausojančiu būdu, neatsižvelgiant į tai, ar maitinimo elementų sudėtyje yra žalingų medžiagų\*.

Nemokamai pristatykite maitinimo elementus į savo bendruomenės viešuosius surinkimo punktus arba parduotuves, kuriose prekiaujama atitinkamos rūšies maitinimo elementais.

Pristatykite tik visiškai išsekusius maitinimo elementus.

\*) Cd = kadmis, Hg = gyvsidabris, Pb = švinas

- Naudokite tik maitinimo elementus be gyvsidabrio ir kadmio.
- Panaudoti maitinimo elementai yra laikomi pavojingomis atliekomis, todėl jų **NEGALIMA** išmesti su buitinėmis atliekomis!
- Laikykite vaikams nepasiekiamoje vietoje. Vaikai gali praryti maitinimo elementus.
- Jei kas nors nurijo maitinimo elementą, nedelsdami kreipkitės į gydytoją.
- Kad iš maitinimo elementų neištekėtų elektrolito, reguliariai juos tikrinkite.
- Maitinimo elementus reikia saugoti nuo aukštos temperatūros, pvz., tiesioginės saulės šviesos, ugnies ar pan.
- **ATSARGIAI:** netinkamai įdėjus maitinimo elementus, kyla sprogo pavojus.
- Keiskite tik to paties arba analogiško tipo maitinimo elementais.

**ĮSPĖJIMAS****NEPRARYKITE maitinimo elemento, NES KILS CHEMINIO NUDEGIMO PAVOJUS**

Šiame įrenginyje naudojamas monetos / sagos formos maitinimo elementas. Jei nurysite monetos/sagos formos maitinimo elementą, jau po 2 valandų gali atsirasti sunkių vidaus organų nudegimų, dėl kurių galima mirti.

Laikykite naujus ir panaudotus maitinimo elementus vaikams nepasiekiamoje vietoje. Jei maitinimo elementų skyrius saugiai neužsidaro, daugiau nesinaudokite įrenginiu ir laikykite jį vaikams nepasiekiamoje vietoje.

Jei manote, kad maitinimo elementą kas nors nurijo arba jis pateko į bet kokią kūno ertmę, nedelsdami kreipkitės į gydytoją.

- Naudokite įrenginį tik sausoje vietoje, patalpoje.
- Saugokite įrenginį nuo drėgmės.
- Šis prietaisas skirtas naudoti tik vidutinio klimato juostose ir netinka naudoti tropinio klimato šalyse
- Ant prietaiso negalima dėti jokių daiktų su vandeniu, pvz., vazų.
- Kaip atjungimo priemonė naudojamas maitinimo tinklo kištukas arba prietaiso jungiamoji mova, kurie privalo būti paruošti naudoti.
- Prijunkite šį įrenginį tik prie tinkamai įrengto ir įžeminto sieninio lizdo. Įsitinkinkite, kad maitinimo tinklo įtampa atitinka rodiklių plokštelėje pateiktas specifikacijas.
- Užtikrinkite, kad maitinimo tinklo kabelis naudojant išliktų sausas. Jokiu būdu nesuspauskite ir nepažeiskite maitinimo kabelio.
- Pažeistą maitinimo kabelį arba kištuką būtina pakeisti įgaliojajame serviso centre.
- Jei žaibuoja, nedelsdami atjunkite įrenginį nuo maitinimo tinklo.
- Tėvai turi prižiūrėti įrenginiu besinaudojančius vaikus.
- Valykite įrenginį tik sausu skudurėliu.
- **NENAUDOKITE VALYMO PRIEMONIŲ** arba **ŠVEITIMO ŠLUOSČIŲ!**
- Nelaikykite įrenginio tiesioginiuose saulės spinduliuose arba šalia kitų šilumos šaltinių.
- Kad įrenginys pernelyg neįkaistų, pastatykite jį tokioje vietoje, kur tinkama ventiliacija.
- Neuždenkite ventiliacijos angų!
- Statykite įrenginį saugioje vietoje, kur nėra vibracijos.
- Statykite įrenginį kuo toliau nuo kompiuterių ir mikrobangos skleidžiančių prietaisų; kitaip gali atsirasti radijo priėmimo trukdžių.
- Neatidarykite ir neremontuokite korpuso. Taip elgtis nėra saugu, be to, nustos galioti garantija. Remontuoti leidžiama tik įgaliojoto serviso / klientų aptarnavimo centro specialistai.
- Ant prietaiso negalima dėti jokių atviros liepsnos šaltinių, pvz., degančių žvakių.
- Prireikus išsiųsti prietaisą, įdėkite jį į originalią pakuotę. Saugokite pakuotę šiam tikslui.
- Jei dėl elektrosstatinės iškvovos arba spartaus trumpalaikio proceso (viršįtampio) sutrinka įrenginio veikimas, atjunkite ir vėl prijunkite maitinimą.
- Jei prietaiso ketinate ilgai nenaudoti, atjunkite nuo maitinimo tinklo maitinimo kištuką. Taip išvengsite gaisro pavojus.

## VALDIKLIŲ VIETA

1. Mygtukas DISPLAY ON/OFF (ekrano įj. / išj.)
2. Mygtukas DISPLAY DIMMER (ekrano pritemdymo)
3. Mygtukas ◀◀ ATGAL
4. Mygtukas ▶▶ PIRMYN
5. Mygtukas SNOOZE (snausti)
6. Mygtukas ⌚ LAIKRODIS
7. Mygtukas 1 SIGNALAS
8. Mygtukas 2 SIGNALAS
9. Mygtukas Y-M-D (metai, mėnuo, diena)
10. Ekranas
11. 1 signalo indikatorius
12. 2 signalo indikatorius
13. USB įkrovimo prievadas
14. Nuol. sr. įvesties lizdas
15. Baterijos skyrius
16. Garsiakalbis

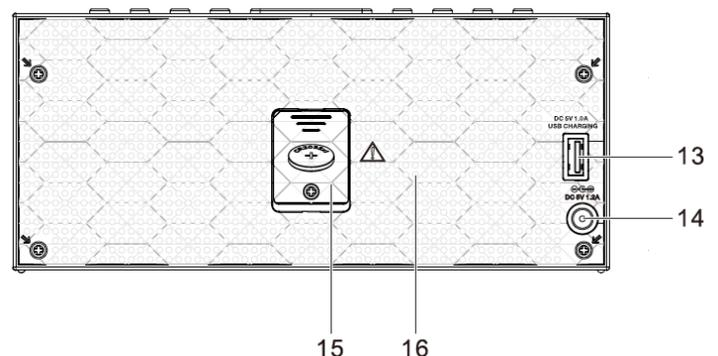
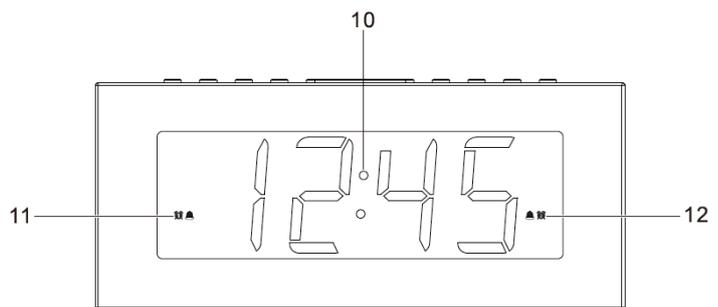
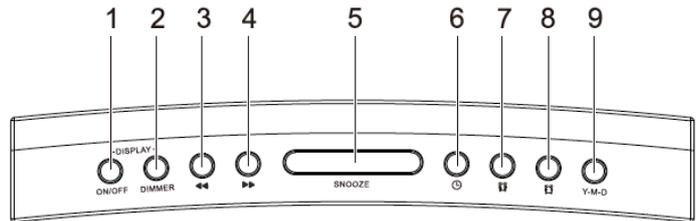

## PRADŽIA

### Jungimas prie maitinimo šaltinio

1. Prijunkite maitinimo adapterio laidą prie laikrodžio nuolatinės srovės įvesties lizdo.
2. Prijunkite maitinimo adapterio kištuką prie sienoje esančio lizdo. Laikrodžiui tiekiamas maitinimas, kai matote, kad įjungtas ekranas.



### REZERVINĖ SISTEMA

- Laikrodyje įmontuota rezervinė sistema. Jai reikia 3 V ličio baterijos (tipas: CR2032). Įdėkite bateriją į baterijos skyrių ir užtikrinkite, kad baterijos teigiamas ir neigiamas (+ arba -) poliai liestųsi su atitinkamais baterijos skyriaus kontaktais.
- Jei maitinimas nutraukiamas, radijas automatiškai perjungiamas baterijos maitinimo tiekimui, todėl išlieka laikrodžio ir laikmačio parametrai.
- Kai baterija keičiama, neatjunkite maitinimo adapterio. Kitaip laikrodžio ir žadintuvo parametrai bus prarasti.

## LAIKRODŽIO NUSTATYMAS

1. Kai laikrodžiui tiekiamas maitinimas, paspauskite ir palaikykite mygtuką  norėdami aktyvinti laikrodžio parametrų režimą.
2. Kelis kartus paspauskite mygtuką  norėdami perjungti parametrų parinktis:

**Metai >>> mėnuo / diena >>> laikas**

- **Metų nustatymas.** Paspauskite mygtuką  arba .
- **Mėnesio / dienos nustatymas.** Paspauskite mygtuką  norėdami nustatyti mėnesį ir mygtuką  norėdami nustatyti dieną.
- **Laiko nustatymas.** Paspauskite mygtuką  norėdami nustatyti valandas ir mygtuką  norėdami nustatyti minutes.
- Paspauskite mygtuką  norėdami patvirtinti kiekvieną parametro parinktį.

## ŽADINTUVŲ NAUDOJIMAS

### Žadintuvų nustatymas

Laikrodyje galima nustatyti 2 žadintuvo laikus. Kad nustatytumėte žadintuvus:

1. Paspauskite ir palaikykite mygtuką  arba  norėdami aktyvinti žadintuvo laiko nustatymo režimą.
2. Kelis kartus paspauskite, veikiant žadintuvo nustatymo režimui, mygtuką  arba  norėdami perjungti parametrų parinktis:

**Žadintuvo laikas >>> žadinimo dažnumas**

### Žadintuvo laiko nustatymas

- Paspauskite mygtuką  norėdami nustatyti valandas ir mygtuką  norėdami nustatyti minutes.

### Žadinimo dažnumo nustatymas

Paspauskite mygtuką  arba  norėdami pasirinkti žadinimo dažnumą (d1-7 = kasdien, d1-5 = nuo pirmadienio iki penktadienio, d6-7 = tik savaitgalį, d1-1 = tik pasirinktą dieną\*).

\* Paspauskite mygtuką  arba , kai pasirinkta ši parinktis. Tada paspauskite  arba  norėdami pasirinkti tam tikrą žadintuvo aktyvinimo dieną (pvz., d1 = pirmadienis, d2 = antradienis...).

Kai žadintuvus bus nustatytas, žadintuvus bus automatiškai aktyvinamas, įsijungus atitinkamam žadintuvo indikatoriumi (1 arba 2).

### Žadintuvų įjungimas arba išjungimas

Paspauskite, kai žadintuvus rodo laiką, mygtuką  arba  norėdami įjungti arba išjungti atitinkamą žadintuvą. Kai žadintuvus įjungiamas, įsijungs atitinkamas 1 žadintuvo arba 2 žadintuvo indikatorius.

### Žadintuvo garso išjungimas

- Paspauskite mygtuką  arba  norėdami išjungti žadintuvo garsą.
- Kai žadintuvus skamba, ekrane pradės mirksėti atitinkamas 1 žadintuvo arba 2 žadintuvo indikatorius.

### Snausti

- Norėdami laikinai nutildyti žadintuvo garsą, paspauskite mygtuką SNOOZE (snausti). Žadintuvus vėl suskambės, kai bailsis snaudimo laikotarpis (po 9 minučių).
- Snaudimo laikotarpiu ekrane mirksės atitinkamas 1 žadintuvo arba 2 žadintuvo indikatorius.
- Norėdami atšaukti snaudimo laikotarpį ir žadinimo laiką, paspauskite mygtuką  arba .

## EKRANO INFORMACIJA

Kelis kartus paspauskite mygtuką Y-M-D (metai, mėnuo, diena) norėdami pakeisti rodomą savaitės dieną\*, metus, datą ir laiką (\*d1 = pirmadienis, d2 = antradienis, d3 = trečiadienis, d4 = ketvirtadienis, d5 = penktadienis, d6 = šeštadienis ir d7 = sekmadienis).

## EKRANO RYŠKUMAS

Paspauskite mygtuką DISPLAY ON/OFF (ekrano įj. / išj.) norėdami įjungti arba išjungti ekraną. Kai ekranas yra įjungtas, kelis kartus paspauskite mygtuką DISPLAY DIMMER (ekrano pritemdymas) norėdami pasirinkti ekrano ryškumo lygį (3 lygiai).

## EKRANAS AUTO - ĮJUNGIMO / IŠJUNGIMO

Be laikrodžio režime, paspauskite ir palaikykite ekrane ON / OFF mygtuką 2 sekundes. "ON", ekrane pasirodo. Po 10 sekundžių, ekranas išsijungs.

Paspauskite bet kurį mygtuką, kad įjungtumėte ekraną nuo dar 10 sekundžių.

Norėdami išjungti šią funkciją, paspauskite ir palaikykite EKRANAS ON / OFF mygtuką 2 sekundes. "OFF" pasirodo ekrane. Tada ekranas persijungia atgal į laikrodžio režimą.

## IŠORINIO ĮRENGINIO ĮKROVIMAS

Prijunkite išorinį įrenginį norėdami įkrauti (pvz., išmanųjį telefoną, mp3 grotuvą) USB laidu (nepriedamas) prie USB jungties, esančios ant laikrodžio nugarėlės. Laikrodis negali naudotis prieiga prie prijungto išorinio įrenginio turinio.

## RŪPINIMASIS ĮRENGINIUI IR TECHNINĖ PRIEŽIŪRA

- Nuvalykite laikrodį minkštu sudrėkintu skudurėliu, o kai baigsite valyti, leiskite visoms dalims visiškai išdžiūti.
- Nenaudokite intensyviojo valymo valiklių, šepetčių su nailoniniais šeriais, aštrių arba metalinių valymo reikmenų, peilių, kietų grandiklių ir panašių priemonių. Jos gali pakenkti laikrodžio paviršiams.
- Nemerkite laikrodžio į vandenį ir neleiskite vandeniui patekti į laikrodžio korpusą.

### Laikymas

- Atjunkite maitinimo adapterį ir nuvalykite laikrodį prieš jį laikydami.
- Visada laikykite laikrodį sausoje ir švarioje vietoje.

## TECHNINĖS SPECIFIKACIJOS

Kint. sr. maitinimo adapteris: YeS12W-0500120VS  
 Įvestis: 100–240 V kint. sr., 50 / 60 Hz, 0,35 A  
 Išvestis: 5 V  $\equiv$  1,2 A  $\ominus$   $\oplus$  kint. sr.  
 USB įkrovimo lizdas 5 V kint. sr. maks. įkrovimo srovė yra 1 A  
 Savybės ir specifikacijos gali būti keičiamos be išankstinio įspėjimo.

## IMPORTUOTOJAS

Wörlein GmbH  
 Gewerbestrasse 12  
 D 90556 Cadolzburg  
 Germany (Vokietija)

Tel.: +49 9103 71 67 0  
 Faksas: +49 9103 71 67 12  
 El. paštas: [service@woerlein.com](mailto:service@woerlein.com)  
 Interneto svetainė: [www.woerlein.com](http://www.woerlein.com)

Technische Änderungen und Druckfehler vorbehalten

Autorių teisės priklauso „Woerlein GmbH“, 90556 Cadolzburg, [www.woerlein.com](http://www.woerlein.com)

Vervielfältigung nur mit ausdrücklicher Genehmigung der Woerlein GmbH



## KÖRNYEZETVÉDELEM



Életciklusa végén a terméket tilos a többi háztartási hulladékkal együtt selejtezni. A leselejtezendő terméket juttassa el egy elektronikai termékek gyűjtésére kijelölt gyűjtőpontra. Ezt jelzi a terméken, a használati útmutatóján vagy a csomagolásán látható jelölés.

Az anyagok a jelöléseik szerint újrahasznosíthatók. Az újrahasznosítással vagy a régi termékek egyéb módon történő újra felhasználásával hozzájárulhat környezetünk védelméhez.

A kijelölt gyűjtőpontokkal kapcsolatos további információkért keresse fel a helyi hatóságokat.

	<b>VIGYÁZAT</b> Áramütés veszélye Ne nyissa ki!	
<p>Figyelem: az áramütés veszélyének csökkentése érdekében ne távolítsa el a burkolatot (vagy hátlapot). A termékben nincsenek a felhasználó által javítható alkatrészek. A javítást csak szakképzett személy végezze.</p>		



Ez a szimbólum azt jelzi, hogy a burkolat alatt olyan veszélyes feszültség található, amely áramütést okozhat.



Ez a szimbólum a berendezés üzemeltetése és karbantartása szempontjából fontos utasításokat jelöl.



**A használt elemek veszélyes hulladéknak minősülnek, TILOS a háztartási hulladékkal együtt kidobni!** Fogyasztóként Ön **jogilag köteles** gondoskodni az **összes elem** környezetbarát módon történő újrahasznosításáról – függetlenül attól, hogy

Az elemeket ingyenesen leadhatja lakóhelyén a nyilvános gyűjtőhelyeken, illetve olyan üzletekben, amelyek forgalmaznak ilyen típusú elemeket.

**Csak teljesen lemerült elemeket adjon le.**

**\*) Cd = kadmium, Hg = higany, Pb = ólom**

	<b>FIGYELMEZTETÉS</b>
<b>NE NYELJE LE AZ ELEMET, KÉMIAI ÉGÉS VESZÉLYE</b>	
<p>A készülék gombelemet tartalmaz. A lenyelt gombelem csupán 2 óra alatt súlyos belső égési sérülést és halált okozhat. Az új és használt elemeket gyerekektől tartsa távol. Ha az elemtartó nem zárható biztonságosan, ne használja tovább a készüléket és a gyerekektől tartsa távol.</p> <p>Ha az elemet lenyelték, vagy más testnyílásba került, azonnal keressen orvosi segítséget.</p>	

- A berendezést csak száraz, zárt helyen használja.
- Védje a magas páratartalomtól.
- A berendezést ne szerelje szét. **ÁRAMÜTÉS VESZÉLYE!** A szétszerelést és javítást csak szakképzett személy végezze.
- A berendezést csak megfelelően beszerelt és földelt elektromos csatlakozóaljzathoz csatlakoztassa. Ellenőrizze, hogy a hálózati feszültség megegyezik-e a készülék típusábláján feltüntetett értékkel.
- Ügyeljen arra, hogy a tápvezeték működtetés közben száraz maradjon. A tápvezeték ne csípődjön be vagy sérüljön meg.
- Az eszköz lecsatlakoztatásával kapcsolatos figyelmeztetés: a berendezés a hálózati csatlakozóval csatlakozik az elektromos hálózathoz, így annak mindig működőképesnek kell lennie.
- A készülék a hálózati csatlakozóval választható le, a csatlakozónak mindig működőképesnek kell lennie.
- A sérült hálózati kábelt vagy csatlakozót azonnal ki kell cserélni egy hivatalos szervizközpontban.
- Villámlás esetén azonnal válassza le a berendezést az elektromos hálózatról.
- Gyermek csak szülői felügyelet mellett használhatja a készüléket.
- Csak száraz ruhával tisztítsa a berendezést.
- **NE használjon TISZTÍTÓSZEREKET vagy SÚROLÓKENDŐT!**
- A készüléket olyan helyen használja, ahol megfelelő a szellőzés, így elkerülheti a túlmelegedést.
- A szellőzőnyílásokat ne takarja le!
- A szellőzést ne akadályozza a szellőzőnyílások újságpapírral, terítővel, függönnyel, stb. történő letakarásával.
- A készüléket ne érje csepegő vagy fröccsenő víz, illetve ne helyezzen olyan tárgyakat, például vázát a készülékre, amelyek folyadékot tartalmaznak.
- Az eszközt ne tegye ki közvetlen napsütésnek, nagyon magas vagy alacsony hőmérsékletnek, nedvességnek, vibrációnak, illetve ne használja poros környezetben.
- Soha ne kíséreljen meg vezetékeket, tűket vagy egyéb tárgyakat a szellőzőnyílásokba vagy egyéb nyílásokba beilleszteni.
- A berendezést egy biztonságos, vibrációtól mentes helyen helyezze el.
- Nyílt lángot, például gyertyát ne helyezzen a berendezésre.
- Az eszközt számítógéptől és mikrohullámú sütőtől a lehető legmesszebb helyezze el; ellenkező esetben a rádióvétel nem lesz megfelelő.
- A burkolatot ne távolítsa el vagy javítsa meg. Nem biztonságos, illetve a garancia elvesztésével jár. A javításokat csak hivatalos szerviz/ügyfélszolgálat végezheti.
- Csak higany- és kadmiummentes elemeket használjon.
- Az elemeket óvja a túlzott hőhatásoktól, például közvetlen napsütéstől, tűztől vagy hasonlóktól.
- A használt elemek veszélyes hulladéknak minősülnek, TILOS a háztartási hulladékkal együtt kidobni!!! Vigye vissza az elemeket a kereskedőhöz vagy a lakóhelyén található gyűjtőpontra.
- Az elemeket gyerekektől tartsa távol. A gyermekek az elemeket lenyelhetik. Ha az elemet mégis lenyelte, azonnal kérjen orvosi segítséget.
- Rendszeresen ellenőrizze az elemeket, hogy elkerülje azok szivárgását.

## A KEZELŐSZERVEK ELHELYEZKEDÉSE

1. KIJEZŐ BE/KI gomb
2. KIJELZŐ FÉNYERŐSZABÁYOZÓ gomb
3. ◀ VISSZA gomb
4. ▶ ELŐRE gomb
5. SZUNDI gomb
6. ⌚ ÓRA gomb
7. ① ÉBRESZTÉS 1 gomb
8. ② ÉBRESZTÉS 2 gomb
9. É-H-N gomb
10. Kijelző
11. Ébresztés 1 kijelzés
12. Ébresztés 2 kijelzés
13. USB töltőcsatlakozó
14. DC BE csatlakozó
15. Elemtartó rekesz
16. Hangszóró

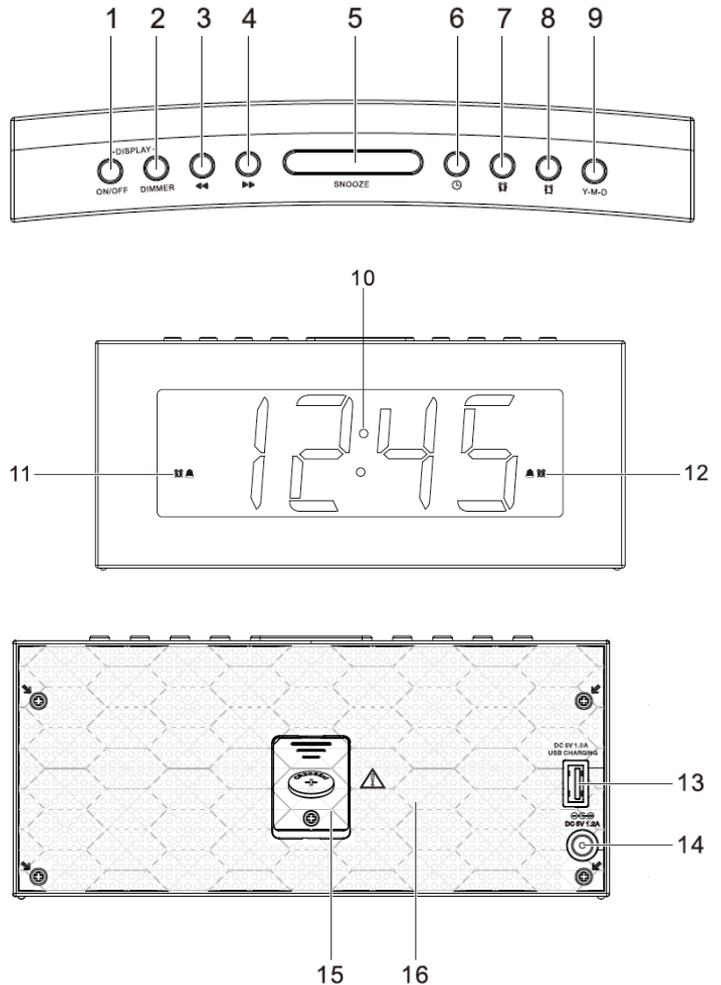

## AZ ELSŐ LÉPÉSEK

### Csatlakoztatás a hálózati feszültségre

1. A hálózati adapter kábelét csatlakoztassa az óra DC IN csatlakozójára.
2. A hálózati adapter hálózati csatlakozóját csatlakoztassa egy fali csatlakozóra. Ha a kijelző bekapcsolódik, akkor az óra be van kapcsolva.



### TARTALÉK TÁPELLÁTÁS

- Az óra tartalék tápellátást tartalmaz. Ehhez egy 3 V-os lítiumelem szükséges (típus: CR2032). Helyezze az elemet az elemtartóba, eközben figyeljen arra, hogy az elem pozitív (+) és negatív (-) oldala az elemtartó megfelelő érintkezőivel érintkezzen.
- A hálózati feszültség kimaradása esetén az óra automatikusan az elemes táplálásra kapcsol át, így az óra és az ébresztések beállításai megmaradnak.
- Az elem cseréjekor ne csatlakoztassa le a hálózati adaptert. Egyébként az óra és az ébresztések beállításai elvesznek.

## AZ ÓRA BEÁLLÍTÁSA

1. Az óra bekapcsolt állapotában nyomja meg és tartsa nyomva az  gombot, ekkor a beállítás menübe kerül.
2. Az  gomb többszöri megnyomásával a következő beállítási lehetőségek közül lehet választani:

Év >>> Hónap/Nap >>> Óraidő

- **Az év beállítása:** Az évet a  vagy  gombbal lehet beállítani.
- **A hónap/nap beállítása:** A  gombbal a hónapot, a  gombbal a napot lehet beállítani.
- **Az óraidő beállítása:** A  gombbal az órát, a  gombbal a percet lehet beállítani.
- Minden beállítás után az  gombbal érvényesítse a beállítást.

## AZ ÉBRESZTÉSEK HASZNÁLATA

### Az ébresztések beállítása

Az órán két ébresztést lehet beállítani. Az ébresztések beállítása:

1. Nyomja meg és tartsa nyomva az  vagy  gombot, ekkor a beállítás menübe kerül.
2. Az ébresztés beállítási menüjében az  vagy  gomb többszöri megnyomásával a következő beállítási lehetőségek közül lehet választani:

Ébresztés időpontja >>> Ébresztés ismétlése

### Az ébresztési időpont beállítása:

- A  gombbal az órát, a  gombbal a percet lehet beállítani.

### Az ébresztés ismétlése:

A  vagy  gombbal adja meg az ébresztés ismétlési gyakoriságát (d1-7 = minden nap d1-5 = hétfőtől péntekig, d6-7 = csak hétvége, d1-1 = csak a kijelölt napon\*).

\* Ha ezt a lehetőséget választja, nyomja meg az  vagy  gombot. Ezután a  vagy  gombbal válassza ki azt a napot, amikor az ébresztésnek működni kell (pl. d1 = hétfő, d2 = kedd...).

Ha befejezte az ébresztés beállítását, akkor az ébresztés a megadott időpontban automatikusan be fog kapcsolódni és ezt a megfelelő ébresztésjelző is jelzi.

### Az ébresztések be- és kikapcsolása

Az órakijelzés alapállapotában az  vagy  gombot megnyomva be vagy ki lehet kapcsolni a megfelelő ébresztést. Az ébresztés bekapcsolásakor a megfelelő ébresztés 1 ill. ébresztés 2 jelzés bekapcsolódik.

### A megszólalt ébresztési hang kikapcsolása

- Az ébresztési hangot az  vagy  gombbal lehet kikapcsolni.
- Amikor az ébresztési hangjelzés szól, a kijelzőn a megfelelő ébresztés 1 ill. ébresztés 2 jelzés villog.

### Szundi

- A megszólalt ébresztési hangjelzést a „SNOOZE” gombbal ideiglenesen ki lehet kapcsolni. A szundi időtartamának (9 perc) lejáta után a riasztási hangjelzés ismét megszólal.
- A szundi időtartama alatt a megfelelő ébresztés 1 ill. ébresztés 2 jelzés villog a kijelzőn.
- A szundi és az ébresztés kikapcsoláshoz nyomja meg az  vagy  gombot.

## INFORMÁCIÓK MEGJELENÍTÉSE

Az „Y-M-D” gomb többszöri megnyomásával egymás után a hét napját\*, az évet, a dátumot és az időt lehet megjeleníteni (\*d1 = hétfő, d2 = kedd, d3 = szerda, d4 = csütörtök, d5 = péntek, d6 = szombat és d7 = vasárnap).

## A KIJELEZŐ FÉNYEREJE

A „DISPLAY ON/OFF” gombbal be és ki lehet kapcsolni a kijelzőt. A kijelző bekapcsolt állapotában a „DISPLAY DIMMER” gombot többször megnyomva be lehet állítani a kijelző fényerejét (3 fokozat).

## A KIJELEZŐ AUTOMATIKUS - ON / OFF

Óra üzemmódban tartsa lenyomva a DISPLAY ON / OFF gombot 2 másodpercig. „ON” felirat jelenik meg a kijelzőn. 10 másodperc után a kijelző kikapcsol.

Nyomja meg bármelyik gombot a kijelző további 10 másodpercig.

Ha ki szeretné kapcsolni ezt a funkciót, tartsa lenyomva a DISPLAY ON / OFF gombot 2 másodpercig. „OFF” felirat jelenik meg a kijelzőn. Ezután a kijelző visszakapcsol az óra módot.

## KÜLSŐ KÉSZÜLÉK TÖLTÉSE

Az óra hátulján található USB-csatlakozóra töltés céljából külső készülékeket lehet csatlakoztatni (az ehhez szükséges USB-kábel nincs mellékelve az órához). Az óra nem képes arra, hogy hozzáférjen a csatlakoztatott külső készülék tartalmához.

## ÁPOLÁS ÉS KARBANTARTÁS

- Az órát puha, nedves kendővel tisztítsa, ezután hagyja teljesen megszáradni az óra minden részét.
- Ne használjon agresszív tisztítószeret, műanyagcsörtéjű keféket, éles vagy fémből készült tisztítóeszközt, kést, kemény kaparószerszámot és hasonlót. Ezek megrongálhatják az óra felületét.
- Az órát ne merítse vízbe és ügyeljen arra, hogy ne kerüljön víz az óra belsejébe.

### Tárolás

- Tárolás előtt csatlakoztassa le a hálózati adaptert és tisztítsa meg az órát.
- Az órát mindig tiszta és száraz helyen tárolja.

## MŰSZAKI ADATOK

Hálózati adapter: Bemenet: 100-240 V AC, 50/60Hz 0,35 A - YeS12W-0500120VS  
 Kimenet: 5 V DC  $\text{---} \text{---} \text{---}$  1,2 A  $\ominus \text{---} \oplus$

USB töltőcsatlakozó 5 V DC, max. töltőáram 1 A

A funkciók és műszaki adatok előzetes értesítés nélkül megváltoztathatók.

## IMPORTÁLJA

Wörlein GmbH  
 Gewerbestrasse 12  
 D 90556 Cadolzburg  
 Németország

Tel.: +49 9103 71 67 0  
 Fax.: +49 9103 71 67 12  
 E-mail: [service@woerlein.com](mailto:service@woerlein.com)  
 Honlap: [www.woerlein.com](http://www.woerlein.com)

A műszaki változtatások és nyomdahibák joga fenntartva.

Copyright: Woerlein GmbH, 90556 Cadolzburg, [www.woerlein.com](http://www.woerlein.com)

Sokszorosítás csak a Woerlein GmbH kifejezett engedélyével lehetséges.

