

ROUND300

ENCODAGE
DIRECT **USB** 

33T

45T

78T



**WIRELESS
CONNECTION**

**TURNTABLE
USER GUIDE**



LEDWGD

CONNECTED SOUND

ROUND300

ENCODAGE
DIRECT



33T

45T

78T



WIRELESS
CONNECTION

CONTENTS

	English.....	4-7
	French.....	8-11
	Dutch/Belgium.....	12-15
	German.....	16-19
	Italian.....	20-23
	Spanish.....	24 - 27
	Portuguese.....	28 - 31
	Swedish.....	32 - 35
	Finnish.....	36 - 39
	Danish.....	40 - 43
	Norwegian.....	44 - 47
	Polish.....	48 - 51
	CE Declaration.....	55

PICCOLO
RON CARTER
DISTRIBUTION
CARRERE
SIDE 1
68121
RACER
SAGUARO (Ron Carter) 18'25



ENGLISH

FEATURES

- 3 speeds (33, 45 and 78 rpm)
- Built-in stereo speakers
- High-quality ceramic cartridge that produces detailed sound
- Belt-driven turntable mechanism
- DC power supply adaptor and 45 rpm adaptor included
- AUTO-STOP tone arm
- RCA audio output
- Bluetooth V5.0 function
- SD card and USB flash drive reader
- Record from vinyl to an SD card or USB stick

DESCRIPTION

- 1 45-rpm Adaptor
- 2 Tone arm lift
- 3 Speed selection 33.3, 45, 78 RPM
- 4 Auto stop control
- 5 Tone-arm rest/lock
- 6 Tone arm
- 7 Cartridge
- 8 Turntable Platter
- 9 Speaker
- 10 BT Launch Indicator light (Power light)
- 11 Power Switch/Volume control
- 12 R channel
- 13 L channel
- 14 DC power jack
- 15 Previous music
- 16 Pause/play button/DEL
- 17 Next music
- 18 Mode: REC/Bluetooth /BT Launch/USB/SD selection button
- 19 USB connector
- 20 SD card connector

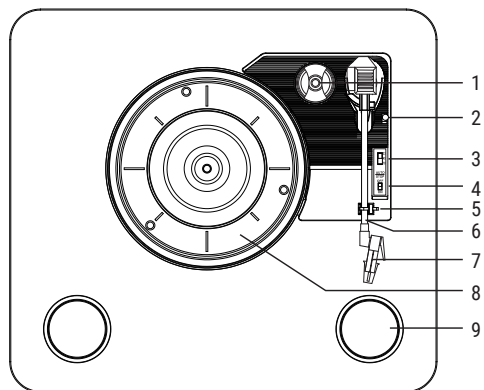
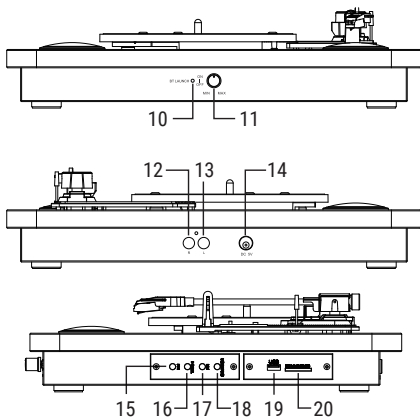

INSTALLING THE DUST COVER

See the diagram below to install the plastic dust cover.

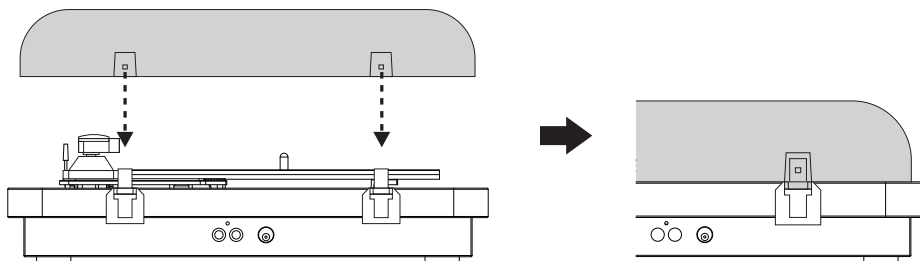

INITIAL CONFIGURATION

MAINS POWER CONNECTION

Make sure that the mains voltage of your home corresponds to the operating voltage of the device. Your device is ready to be connected to a 5V DC mains power adaptor.

CONNECTION TO AN EXTERNAL AUDIO SYSTEM

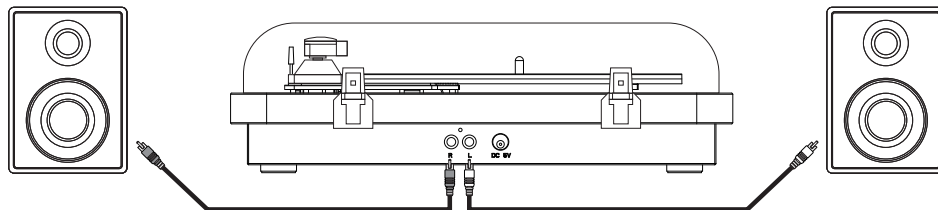

Playing a record

Before use, make sure that the safety tie (arm rest/lock) and the cartridge protector (stylus/cartridge) have been removed and the tone-arm lock has been released.

The platter will start to turn when you move the tone arm towards the record. Gently lower the needle onto the outer edge of the record using the tone-arm lever.

When a record reaches the end

The platter stops automatically if the automatic stop switch is in the «ON» position.

The platter will continue to turn if the switch is in the stop position.

USB STICK AND SD CARD RECORDINGS

LISTENING TO MUSIC

- If you want to listen to or pause the music on your SD card or USB stick, turn the power supply and volume control knob clockwise; the music will start to play automatically.
- If you have installed both an SD card and a USB stick, the last installed will start to play. You can select the required source by pressing the MODE/REC button. (SD => USB). Only mp3 file format is supported.

RECORDING MUSIC

You can convert your vinyl records into digital mp3 files on an SD/MMC card or a USB stick.

- Play your 'vinyl' music as described in 'Listening to music'.

- Press and hold down the MODE/REC button for 2 seconds.
- You will hear a 'short beep' that indicates that recording has started.
- Once the recording is finished, press the MODE/REC button for 2 seconds to stop recording.
- You will hear 2 'short beeps', indicating that recording has stopped.

DELETING RECORDED MUSIC

If you wish to delete a song while it is playing from your flash memory, USB stick or SD/MMC card, hold down the play-pause/Del button for 2 seconds. You will hear 2 'short beeps' confirming that the song being played has been deleted.

BLUETOOTH FUNCTION

- Press the 'MODE/REC' button to select the Bluetooth mode.
- Open your Bluetooth settings and search for '**ROUND 300**' to connect.

OPERATION OF THE BLUETOOTH PORT

- Turn the ON/OFF button and click the Mode button three times, the Bluetooth indicator will flash rapidly in blue.
- Place a record on the turntable platter or insert an SD card or USB stick.
- Activate the power supply of your Bluetooth speaker or Bluetooth earphones and make sure that it is in search mode.
- After waiting 10-15 seconds, the Bluetooth indicator will be blue and Bluetooth will be successfully connected.

MAINTENANCE

REPLACING THE STYLUS

- 1 Push the tone-arm lock to release the tone arm.
- 2 Remove the white cover to expose the needle.
- 3 Carefully separate the cartridge (red and black unit) from the tone arm.
- 4 Remove the stylus (red element) from its black base.
- 5 Install the new stylus and carry out all operations in reverse.

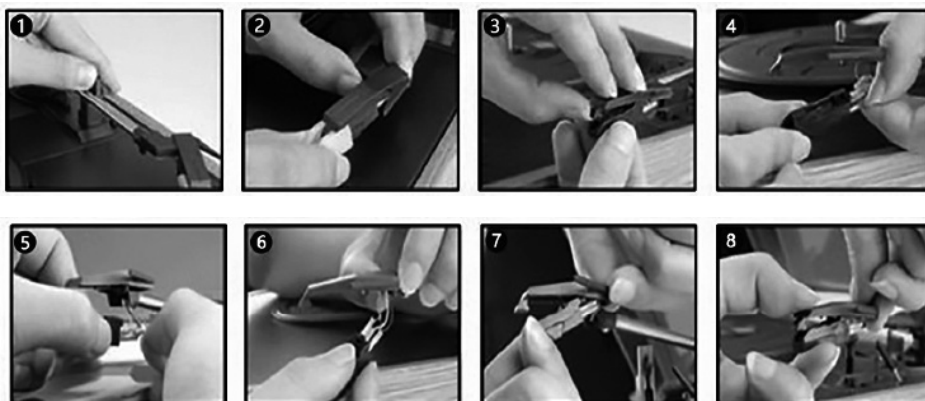

NB We also recommend you replace your stylus periodically (approx. every 250 hours).

NOTICE

Our products are guaranteed for two years under the European legal conformity guarantee. Ledwood products are designed and produced to provide the best possible customer experience in terms of quality and technology. That is why the vast majority of our products satisfy your requirements and are beyond reproach. However, it is possible that a product may be flawed due to the production line, therefore it is our obligation to inform the public about the two-year warranty that concerns all our products.

If you encounter a problem with one of our products and would like to make use of this warranty, please contact your salesperson.

In a concern of ecology and anti-waste policy, we recommend you do not treat this product as a consumable: offer it a second life!

Read these safety instructions before using your device and keep them for future reference.

- The device is designed for use in a temperate climate only.
- Extended listening to a portable audio device at full volume can damage the user's hearing and cause auditory problems.

Only qualified persons are authorised to install or repair this product

ACCESSORIES

Only use chargers and other accessories that are compatible with this device.

FRENCH

LES FONCTIONS

- 3 vitesses (33, 45 et 78 tr/min)
- Haut-parleurs stéréo intégrés
- La cartouche en céramique de haute qualité produit un son détaillé
- Mécanisme de plateau tournant entraîné par courroie
- Adaptateur d'alimentation CC, adaptateur 45 tr/min inclus
- Bras de lecture AUTO-STOP
- Sortie audio RCA
- Fonction Bluetooth V5.0
- Lecteur de carte SD et pilote flash USB
- Enregistrer un vinyle sur une carte SD ou une clé USB

DESCRIPTION

- 1 Adaptateur 45 tours
- 2 Levier de levage du bras de lecture
- 3 Sélection de la vitesse 33, 45, 78 tr/min
- 4 Commande d'arrêt automatique
- 5 Repose-bras de lecture/verrouillage
- 6 Bras de lecture
- 7 Cellule de lecture
- 8 Plateau tournant
- 9 Enceinte
- 10 Voyant
- 11 Interrupteur d'alimentation/contrôle du volume
- 12 Canal droit
- 13 Canal gauche
- 14 Prise jack d'alimentation CC
- 15 Musique précédente
- 16 Bouton Pause/lecture/DEL
- 17 Musique suivante
- 18 Mode : Bouton de sélection REC/Bluetooth /Sortie Bluetooth/USB/SD
- 19 Connecteur USB
- 20 Connecteur carte SD

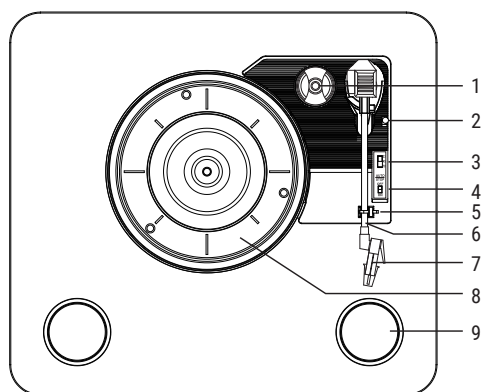
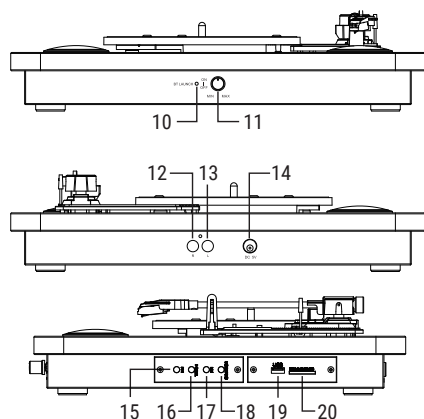

POSE DU CACHE ANTI-POUSSIÈRE

Reportez-vous au schéma ci-dessous pour fixer le cache anti-poussière en plastique.

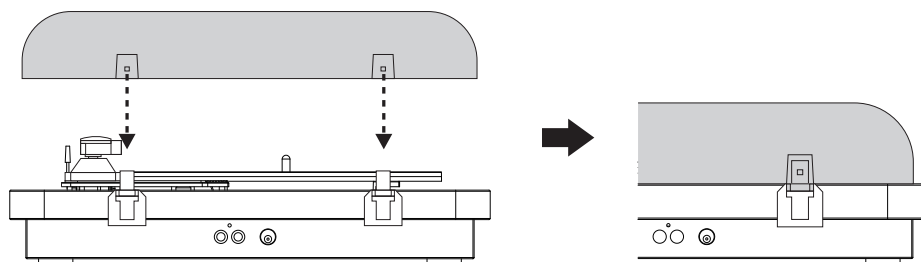

CONFIGURATION INITIALE

RACCORDEMENT SECTEUR

Assurez-vous que la tension secteur de votre domicile correspond à la tension de fonctionnement de l'appareil. Votre appareil est prêt à être connecté à un adaptateur de tension secteur de 5V DC.

CONNEXION À UN SYSTÈME AUDIO EXTERNE

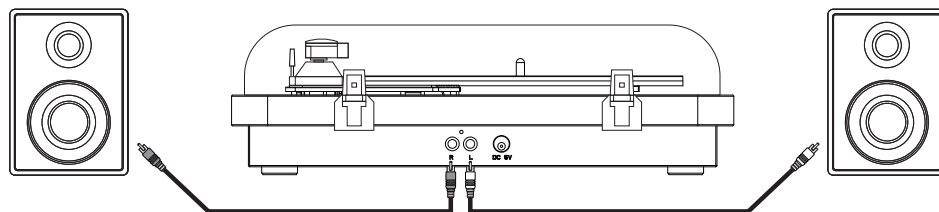

Lecture d'un disque

Avant utilisation, assurez-vous que le fil de sécurité (repose-bras/verrou) et le protecteur de cartouche (stylét/cartouche) ont été retirés, le verrouillage du bras de lecture est libéré.

Lorsque vous déplacez le bras de lecture vers le disque, la platine commence à tourner. Abaissez doucement l'aiguille sur le bord extérieur du disque à l'aide du levier de levage du bras de lecture.

Lorsqu'un disque arrive à la fin

La platine s'arrête automatiquement si l'interrupteur d'arrêt automatique est en position "ON".

La platine continuera de tourner si l'interrupteur est en position d'arrêt.

CLÉ USB ET LECTEUR DE CARTE SD ENREGISTREMENT

ÉCOUTER DE LA MUSIQUE

- Si vous souhaitez lire ou mettre en pause la musique de votre carte SD ou clé USB, tournez le bouton de contrôle de l'alimentation et du volume dans le sens des aiguilles d'une montre pour allumer ; la musique commencera à jouer automatiquement.

- Si vous avez installé une carte SD ou une clé USB, la dernière installée commencera à jouer. Vous pouvez sélectionner la source souhaitée en appuyant sur le bouton MODE/REC. (SD => USB). Seul le format de fichier mp3 est pris en charge.

ENREGISTREMENT DE MUSIQUE

Vous pouvez convertir vos disques vinyles en fichiers mp3 numériques sur une carte SD/MMC ou une clé USB.

- Jouez votre musique "vinyle", comme décrit dans "écouter un disque".
- Appuyez et maintenez enfoncé le bouton MODE/REC pendant 2 secondes.
- Vous entendrez un «bip court», indiquant que l'enregistrement a commencé.
- Une fois l'enregistrement terminé, appuyez sur MODE/REC pendant 2 secondes pour arrêter l'enregistrement.
- Vous entendrez 2 "bips courts", indiquant que l'enregistrement s'est arrêté .

SUPPRIMER LA MUSIQUE ENREGISTRÉE

Si vous souhaitez supprimer la chanson en cours de lecture de votre mémoire flash, USB ou de votre carte SD/MMC, maintenez enfoncé le bouton lecture-pause/Suppr pendant 2 secondes. Vous entendrez 2 "bips courts" confirmant que la chanson en cours de lecture a été supprimée.

FONCTION BLUETOOTH

- Appuyez sur le bouton «MODE/REC» pour sélectionner le mode Bluetooth.
- Ouvrez vos paramètres Bluetooth et recherchez "ROUND 300" pour vous connecter.

FONCTION DE SORTIE BLUETOOTH

- Tournez le bouton de commande ON/OFF et cliquez trois fois sur le bouton Mode, l'indicateur Bluetooth clignotera rapidement en bleu.
- Placez un disque sur le plateau de la platine ou insérez une carte SD ou une clé USB.
- Activez l'alimentation de votre haut-parleur Bluetooth ou de votre casque Bluetooth et assurez-vous qu'il est en mode de recherche.
- En attendant 10-15 secondes, l'indicateur Bluetooth sera bleu, le Bluetooth connecté avec succès.

MAINTENANCE

REPLACEMENT LA POINTE DU LECTEUR VINYLE

- 1 Poussez le verrou du bras pour libérer le bras de lecture.
- 2 Retirez la protection blanche pour exposer l'aiguille.
- 3 Séparez précautionneusement la cartouche (ensemble rouge et noir) du bras de lecture.
- 4 Retirez la pointe de lecteur (élément rouge) de son support noir.
- 5 Installez votre nouvelle pointe et réalisez l'ensemble des opérations dans le sens inverse.

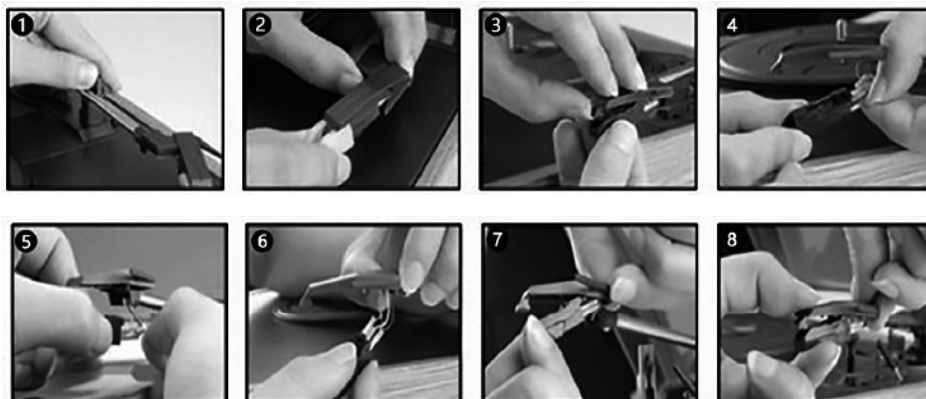

Remarque

Nous vous précisons également que votre stylet doit être remplacé périodiquement (environ toutes les 250 heures).

AVERTISSEMENT

Nos produits sont couverts pendant 2 ans par la garantie légale de conformité européenne.

Les produits Ledwood sont conçus et produits pour fournir la meilleure expérience client possible en termes de qualité et de technologies. C'est pourquoi la grande majorité de nos produits se conforment à vos exigences en ne présentant pas de défauts.

Cependant, certains produits peuvent présenter des imperfections liées à la ligne de production ; il est donc de notre devoir d'informer le public de cette garantie de deux ans qui concerne l'ensemble de nos produits.

Si vous rencontrez un problème avec l'un de nos produits et que vous souhaitez utiliser la garantie, veuillez contacter votre vendeur.

Dans un souci de protection de l'environnement et dans le cadre des politiques de réduction des déchets, nous vous recommandons de ne pas utiliser ce produit comme un article consommable : offrez-lui une seconde vie !

Lisez ces consignes de sécurité avant d'utiliser votre appareil et conservez-les pour une éventuelle référence future.

- L'appareil est destiné à être utilisé uniquement dans un climat tempéré.

- A plein volume, une écoute prolongée de l'appareil audio nomade peut endommager l'ouïe de l'utilisateur et provoquer des troubles auditifs.

Seules des personnes qualifiées sont autorisées à installer ou réparer ce produit

ACCESSOIRES

N'utilisez que des chargeurs et autres accessoires compatibles avec cet équipement.

DUTCH/BELGIUM

FUNCTIES

- 3 snelheden (33, 45 en 78 toeren)
- Ingebouwde stereo luidsprekers
- Hoogwaardige keramische cartridge voor een gedetailleerd geluid
- Riemaangedreven draaimechanisme
- DC stroomadapter, adapter voor 45 toeren inbegrepen
- AUTO-STOP-toonarm
- RCA-audio-uitgang
- Bluetooth V5.0-functie
- SD-kaartlezer en USB-aansluiting
- Opnemen van vinyl op een SD-kaart of USB-stick

BESCHRIJVING

- 1 45-rpm adapter
- 2 Toonarm-lift
- 3 Selectie van snelheid 33, 45, 78 RPM
- 4 Autostopregeling
- 5 Toonarm-steun/vergrendeling
- 6 Toonarm
- 7 Cartridge
- 8 Draaischijf
- 9 Luidspreker
- 10 Indicatorlampje
- 11 Aan/uit-schakelaar/Volumeregeling
- 12 R kanaal
- 13 L kanaal
- 14 DC-stroomaansluiting
- 15 Vorig nummer
- 16 Pauze/afspeelknop/DEL
- 17 Volgend nummer
- 18 Modus: REC/Bluetooth /BT Launch/USB/SD-keuzetoets
- 19 USB-aansluiting
- 20 SD-kaart-aansluiting

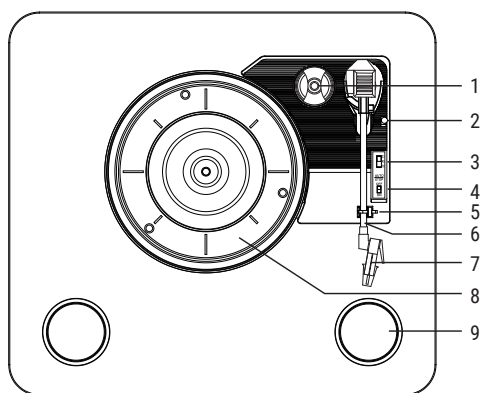
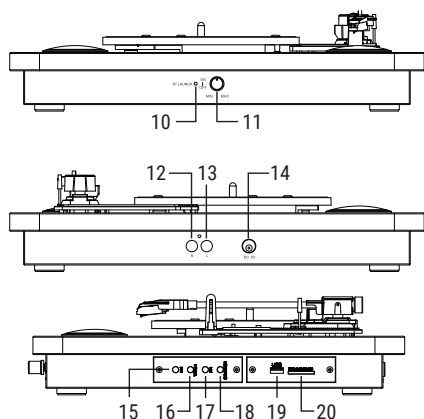

MONTAGE VAN DE STOFKAP

Raadpleeg het onderstaande schema voor het bevestigen van de plastic stofkap.

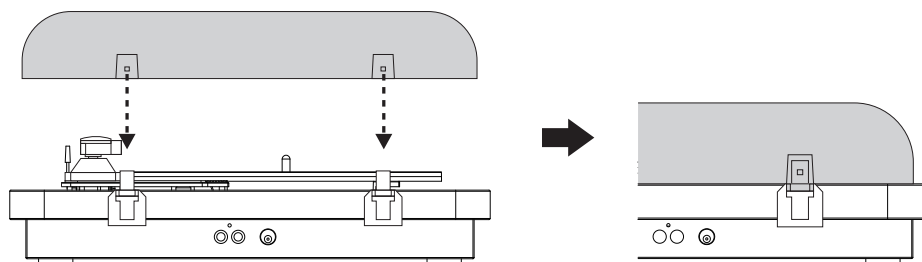

EERSTE CONFIGURATIE

STROOMAANSLUITING

Zorg ervoor dat de netspanning in uw huis overeenkomt met de bedrijfsspanning van het apparaat. Uw apparaat kan worden aangesloten op een 5V DC-voedingsadapter.

AANSLUITING OP EEN EXTERN AUDIOSYSTEEM

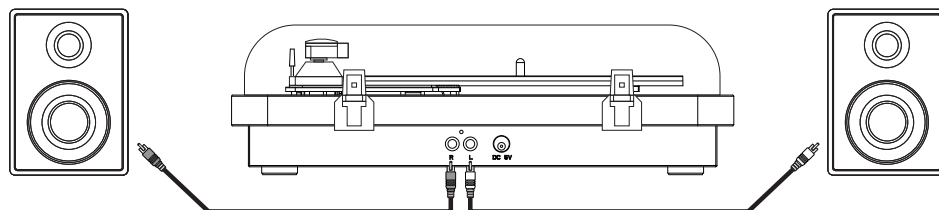

Een plaat afspelen

Zorg er vóór gebruik voor dat de veiligheidskabel (armsteun/vergrendeling) en de cartridgebeschermer (naald/cartridge) zijn verwijderd, de toonarmvergrendeling is losgemaakt.

Wanneer u de toonarm naar de plaat toe beweegt, begint de draaitafel te draaien. Laat de naald voorzichtig zakken op de buitenrand van de plaat met behulp van de toonarmhefboom.

Wanneer een plaat het einde bereikt

De draaitafel wordt automatisch uitgeschakeld als de schakelaar voor automatisch stoppen in de stand «ON» staat. De draaitafel zal blijven draaien als de schakelaar in de uit-stand staat.

OPNAME OP USB-STICK EN SD-KAARTLEZER

MUZIEK LUISTEREN

- Als u muziek van uw SD-kaart of USB-stick wilt afspelen of pauzeren, draait u de aan/uit-knop en de volumeknop naar rechts; de muziek begint automatisch te spelen.
- Als u een SD-kaart en een USB-stick hebt geplaatst, zal de laatst geplaatste beginnen te spelen. U kunt de gewenste bron kiezen door op de MODE/REC-toets te drukken. (SD => USB). Alleen het mp3-bestandsformaat wordt ondersteund.

MUZIEK OPNEMEN

U kunt uw vinylplaten omzetten naar digitale mp3-bestanden op een SD/MMC-kaart of USB-stick.

- Speel uw «vinyl» muziek af, zoals beschreven in «muziek luisteren».
- Houd de MODE/REC-toets gedurende 2 seconden ingedrukt.
- U hoort een «korte pieptonen» die aangeeft dat de opname is begonnen.
- Wanneer de opname voltooid is, drukt u 2 seconden op MODE/REC om de opname te stoppen.
- U hoort 2 «korte pieptonen» die aangeven dat de opname is gestopt.

OPGENOMEN MUZIEK WISSEN

Als u het momenteel afgespeelde nummer van uw flashgeheugen, USB- of SD/MMC-kaart wilt wissen, houdt u de toets afspelen/pauzeren/DEL 2 seconden lang ingedrukt. U hoort 2 «korte pieptonen» ter bevestiging dat het huidige afgespeelde nummer is gewist.

BLUETOOTH-FUNCTIE

- Druk op de «MODE/REC»-toets om de bluetooth-modus te selecteren.
- Open uw bluetooth-instellingen en zoek naar «**ROUND 300**» om verbinding te maken.

BLUETOOTH LOSKOPPELEN

- Draai aan de ON/OFF-regelknop en tik driemaal op de Mode-toets, het bluetooth-lampje zal snel blauw knipperen.
- Plaats een plaat op de draaischijf van de draaitafel of plaats een SD-kaart of USB-geheugenstick.

- Schakel uw bluetooth-luidspreker of -hoofdtelefoon in en zorg ervoor dat hij in de zoekmodus staat.
- Na 10-15 seconden wachten, zal het bluetooth-lampje blauw oplichten, wat wijst op een succesvolle koppeling.

ONDERHOUD

VERVANGEN VAN DE NAALD VAN DE DRAAITAFEL

- 1 Druk op de toonarmvergrendeling om de toonarm te ontgrendelen.
- 2 Verwijder de witte bescherming om de naald bloot te leggen.
- 3 Maak de cartridge (rood en zwart geheel) voorzichtig los van de toonarm.
- 4 Verwijder de naald (rood element) uit de zwarte houder.
- 5 Installeer uw nieuwe naald en voer alle handelingen in omgekeerde volgorde uit.

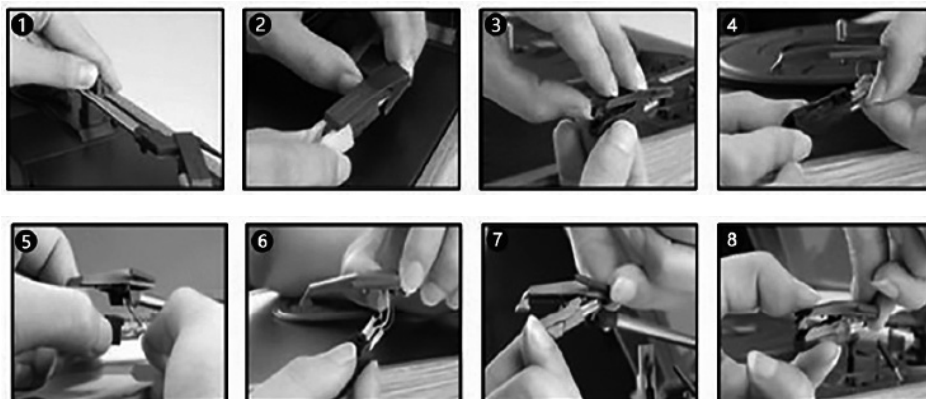

OPMERKING Uw stylus moet regelmatig worden vervangen (ongeveer om de 250 uur).

WAARSCHUWING

Onze producten hebben een garantie van twee jaar via de Europese wettelijke conformiteitsgarantie. Ledwood-producten zijn ontworpen en geproduceerd om de best mogelijke klantervaring te bieden in termen van kwaliteit en bijbehorende technologieën. Daarom voldoet het overgrote deel van onze producten aan de vraag en zijn zij onberispelijk.

Sommige producten vertonen echter ontwerpfouten die verband houden met de productielijn, en daarom is het onze plicht het publiek te informeren over de garantie van twee jaar die voor iedereen op onze hele productlijn geldt. Indien u een probleem ondervindt met een van onze producten en gebruik wenst te maken van deze garantie, neem dan contact op met uw winkelier.

In ons streven naar een ecologisch en een anti-afvalbeleid, moet men er voor oppassen het betrokken product niet als een verbruiksartikel te behandelen. Het kan een tweede leven krijgen!

Lees deze veiligheidsinstructies voordat u het apparaat gebruikt en bewaar ze voor toekomstig gebruik.

- Het apparaat is uitsluitend bestemd voor gebruik in een gematigd klimaat.
- Bij maximum volume kan langdurig luisteren naar het mobiele audioapparaat het gehoor van de gebruiker beschadigen en gehoorbeschadiging veroorzaken.

Alleen gekwalificeerde personen mogen dit product installeren of repareren

ACCESSOIRES

Gebruik alleen opladers en andere accessoires die compatibel zijn met dit apparaat.

GERMAN

DIE FUNKTIONEN

- 3 Geschwindigkeiten (33, 45 und 78 UpM)
- Integrierte Stereo-Lautsprecher
- Der hochwertige Keramik-Kopf des Tonabnehmers erzeugt einen detailreichen Sound.
- Durch Zahnriemen angetriebener Plattenspieler
- Netzadapter DC, Adapter 45 UpM inklusive
- Tonarm AUTO-STOP
- Cinch-Audioausgang
- Bluetooth-Funktion V 5.0
- SD-Kartenlaufwerk und USB-Flash-Laufwerk
- Eine Vinylplatte auf eine SD-Karte oder einen USB-Stick kopieren

BESCHREIBUNG

- 1 45-UpM-Adapter
- 2 Heben des Tonabnehmers
- 3 Auswahl Geschwindigkeit 33, 45, 78 UpM
- 4 Steuerung Auto-Stop
- 5 Tonabnehmer schonen/verriegeln
- 6 Tonabnehmer
- 7 Kopf des Tonabnehmers
- 8 Plattenteller
- 9 Lautsprecher
- 10 Leuchtanzeige
- 11 Einschaltknopf/Lautstärken-Steuerung
- 12 Kanal R
- 13 Kanal L
- 14 DC-Netzanschluss
- 15 Vorheriger Song
- 16 Pause-/Play-/DEL-Knopf
- 17 Nächster Song
- 18 Modus: Aufnahme/Bluetooth/BT Start/USB-/SD- Auswahlknopf
- 19 USB-Buchse
- 20 SD-Karten-Buchse

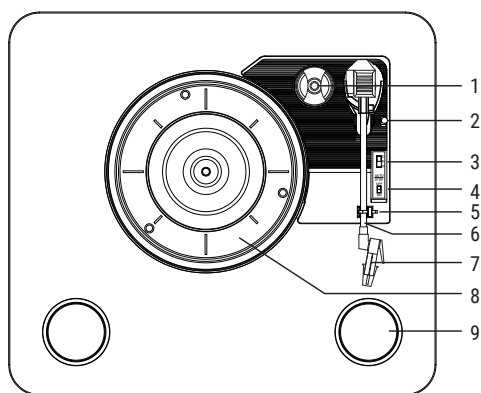
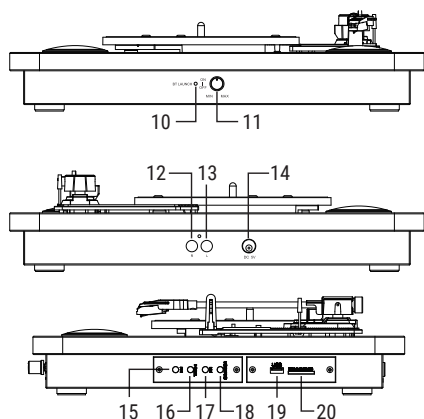

ANBRINGEN DER SCHUTZABDECKUNG

Beachten Sie die nachfolgende Grafik, um die Schutzabdeckung zu befestigen.

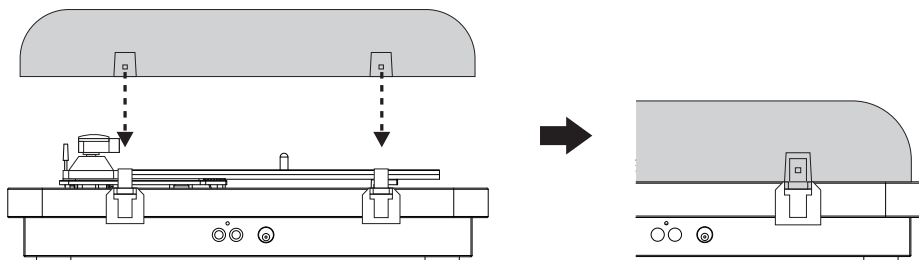

ERSTE INBETRIEBNAHME

STROMANSCHLUSS

Stellen Sie sicher, dass die Spannung Ihres Stromnetzes der Betriebsspannung des Geräts entspricht. Ihr Gerät ist bereit, an einen Netzadapter mit 5 V DC angeschlossen zu werden.

ANSCHLUSS AN EIN EXTERNES AUDIOSYSTEM

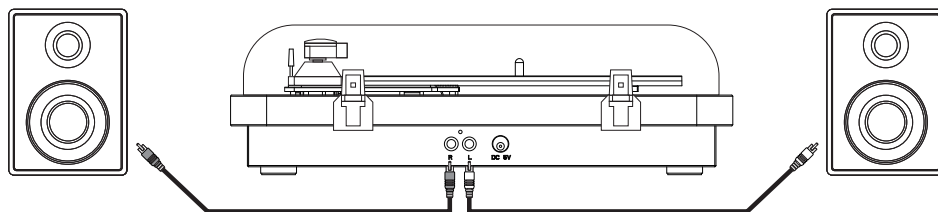

Abspielen einer Schallplatte

Stellen Sie vor der Nutzung sicher, dass das Sicherheitsband (Auflage/Sperre) und der Tonabnehmerschutz (Stift/Kopf) abgenommen wurden und die Sperre des Tonarms gelöst ist.

Sobald Sie den Tonarm in Richtung Schallplatte bewegen, beginnt sich der Plattenteller zu drehen. Senken Sie die Nadel mithilfe des Hebels für den Tonarm sanft auf den äußeren Rand der Schallplatte ab.

Sobald eine Platte ihr Ende erreicht

Der Plattenteller hält automatisch an, wenn der automatische Stoppschalter auf „ON“ steht.

Der Plattenteller dreht sich weiter, wenn der Schalter auf der Aus-Position steht.

USB-STICK UND SD-SPEICHERKARTE

MUSIK ANHÖREN

- Wenn Sie Musik von Ihrer SD-Karte oder Ihrem USB-Stick abspielen oder anhören möchten, drehen Sie den Knopf zum Einschalten und zur Lautstärkesteuerung nach rechts; die Musik wird automatisch abgespielt.

- Wenn Sie sowohl eine SD-Karte als auch einen USB-Stick angeschlossen haben, beginnt das Abspielen von dem zuletzt verbundenen Medium. Sie können das gewünschte Speichermedium durch Drücken des Knopfes „MODE/REC“ auswählen. (SD => USB). Es werden nur Dateien im mp3-Format gelesen.

MUSIK AUFNEHMEN

Sie können Ihre Schallplatten als mp3-Dateien auf einer SD/MMC-Karte oder einem USB-Stick speichern.

- Spielen Sie Ihre „Schallplatten“-Musik ab, wie es unter „Musik anhören“ beschrieben ist.
- Drücken Sie 2 Sekunden lang auf den MODE/REC-Knopf.
- Sie hören ein kurzes akustischen Signal, das anzeigt, dass die Aufnahme begonnen hat.
- Nach Ende der Aufnahme drücken Sie 2 Sekunden lang auf den MODE/REC-Knopf, um die Aufnahme anzuhalten.
- Sie hören zwei kurze akustische Signale, die anzeigen, dass die Aufnahme beendet ist.

AUFGENOMMENE MUSIK LÖSCHEN

Wenn Sie einen gerade abgespielten Song auf Ihrer SD-Karte oder Ihrem USB-Flash-Stick löschen möchten, drücken Sie 2 Sekunden lang auf den Pause-/Play-/DEL-Knopf. Sie hören zwei kurze akustische Signale, die anzeigen, dass der gerade abgespielte Song gelöscht wurde.

FUNKTION BLUETOOTH

- Drücken Sie auf den „MODE/REC“-Knopf, um die Bluetooth-Funktion auszuwählen.
- Suchen Sie in den Bluetooth-Parametern nach „**ROUND 300**“, um die Verbindung herzustellen.

AUSGANGSFUNKTION BLUETOOTH

- Drehen Sie den ON/OFF-Knopf und klicken Sie drei Mal auf den MODE-Knopf; nun blinkt die blaue Bluetooth-Anzeige schnell.
- Legen Sie eine Platte auf den Plattenteller oder stecken Sie eine SD-Karte oder einen USB-Stick ein.
- Schalten Sie Ihren Bluetooth-Lautsprecher oder -Kopfhörer ein und stellen Sie sicher, dass er sich im Suchmodus befindet.
- Nach 10 bis 15 Sekunden leuchtet die blaue Bluetooth-Anzeige, Bluetooth ist erfolgreich verbunden.

PFLEGE

DIE NADEL DES TONABNEHMERS AUSTAUSCHEN

- 1 Drücken Sie die Verriegelung des Tonarms nach hinten, um den Tonarm zu lösen.
- 2 Ziehen Sie den weißen Schutz ab, um die Nadel entfernen zu können.
- 3 Trennen Sie vorsichtig den Tonabnehmer (rotes und schwarzes Bauteil) vom Tonarm.
- 4 Ziehen Sie die Nadel (rotes Element) aus seiner schwarzen Halterung.
- 5 Legen Sie die neue Nadel ein und nehmen Sie dann alle Arbeitsschritte in umgekehrter Reihenfolge vor.

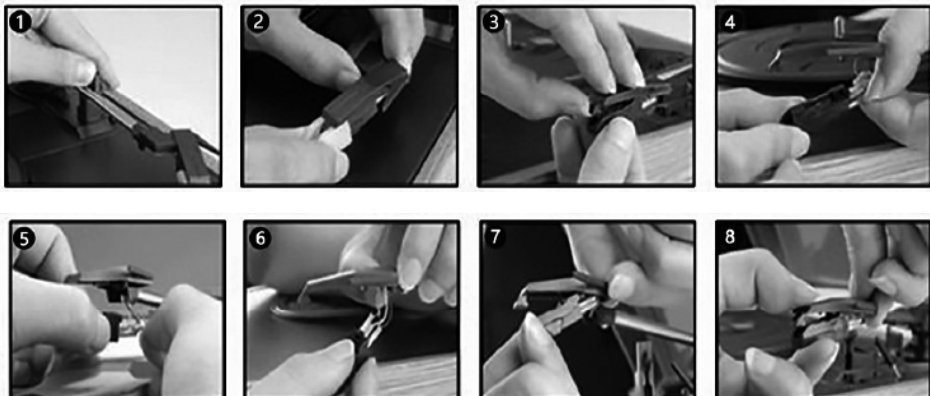

HINWEISWir weisen Sie auch darauf hin, dass der Stift regelmäßig (etwa alle 250 Betriebsstunden) ausgetauscht werden muss.

WARNHINWEIS

Unsere Produkte sind für zwei Jahre durch die gesetzliche europäische Konformitätsgarantie abgesichert.

Alle Produkte von Ledwood werden so konzipiert und hergestellt, dass sie den Kunden die bestmögliche Erfahrung in Bezug auf Qualität und die verwendeten Technologien bieten. Deshalb entspricht die überwiegende Mehrheit unserer Produkte den Anforderungen und bietet keinen Anlass zu Reklamationen.

Manche Produkte können jedoch Konstruktionsfehler aufweisen, die mit Fehlern der Produktionslinie zusammenhängen. Deshalb ist es unsere Pflicht, die Öffentlichkeit über die zweijährige Garantie zu informieren, die wir jedem Kunden auf unser gesamtes Produktsortiment gewähren.

Wenn Sie feststellen, dass bei einem unserer Produkte ein Problem vorliegt, und Sie diese Garantie in Anspruch nehmen möchten, wenden Sie sich bitte an den Verkäufer des Geschäftes, in dem Sie das Produkt erworben haben. Im Sinne des Umweltschutzes und der Abfallvermeidung empfehlen wir Ihnen, dieses Produkt nicht als Verbrauchartikel zu behandeln: Ihm kann ein zweites Leben geschenkt werden!

Lesen Sie vor der Nutzung des Geräts die Sicherheitshinweise aufmerksam durch und bewahren Sie sie für spätere Zwecke sorgfältig auf.

- Das Gerät ist ausschließlich für einen Betrieb bei Zimmertemperatur konzipiert.

-

Längeres Hören von Musik bei voller Lautstärke über ein tragbares Audiogerät kann beim Nutzer zu Schädigungen des Gehörs führen.

Dieses Gerät darf nur von hierfür qualifizierten Personen installiert oder repariert werden.

ZUBEHÖR

Benutzen Sie mit diesem Gerät ausschließlich kompatible Ladegeräte und Zubehörteile.

LE FUNZIONI

- 3 velocità (33, 45 e 78 giri)
- Altoparlanti stereo integrati
- La testina in ceramica di alta qualità riproduce un suono ricco di dettagli
- Meccanismo del giradischi azionato da una cinghia
- Adattatore per alimentazione CC, adattatore per 45 giri incluso
- Braccio di lettura AUTO-STOP
- Uscita audio RCA
- Bluetooth v5.0
- Lettore di schede SD e unità flash USB
- Registrazione di un vinile su una scheda SD o una chiavetta USB

DESCRIZIONE

- 1 Adattatore per 45 giri
- 2 Sollevamento del braccio
- 3 Selezione della velocità a 33, 45 e 78 giri
- 4 Comando di arresto automatico
- 5 Riposo/blocco del braccio
- 6 Braccio
- 7 Testina
- 8 Piatto
- 9 Altoparlante
- 10 Spia luminosa
- 11 Interruttore di accensione/ Comando del volume
- 12 Canale R
- 13 Canale L
- 14 Alimentatore CC
- 15 Brano precedente
- 16 Pulsante Play/Pausa/DEL
- 17 Brano successivo
- 18 Modalità: Pulsante di selezione REC/ Bluetooth/ BT Launch/ USB/ Selezione SD
- 19 Porta USB
- 20 Porta per scheda SD

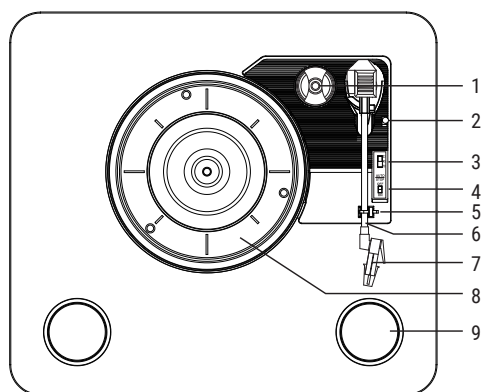
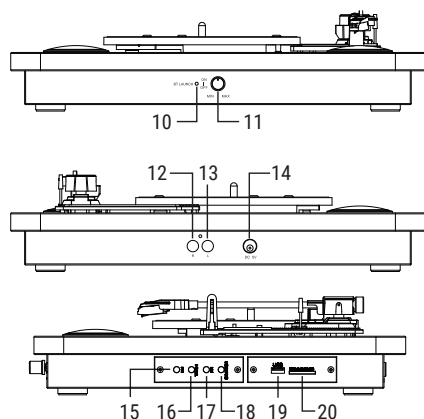

POSA DEL PARAPOLVERE

Fare riferimento allo schema sottostante per fissare il parapolvere in plastica.

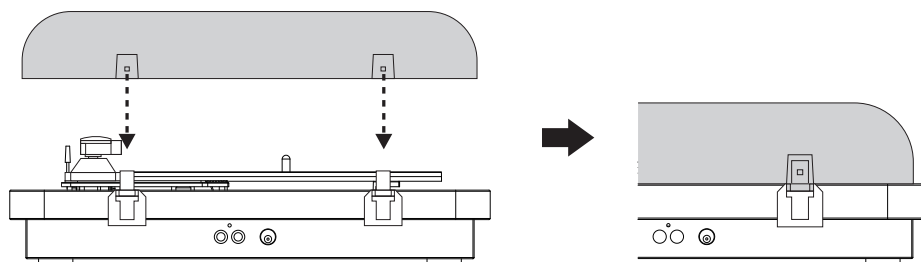

CONFIGURAZIONE INIZIALE

COLLEGAMENTO ALLA RETE ELETTRICA

Assicurarsi che la tensione del proprio domicilio corrisponda alla tensione di funzionamento dell'apparecchio. L'apparecchio è pronto per essere connesso a un adattatore elettrico da 5 V CC.

CONNESSIONE A UN SISTEMA AUDIO ESTERNO

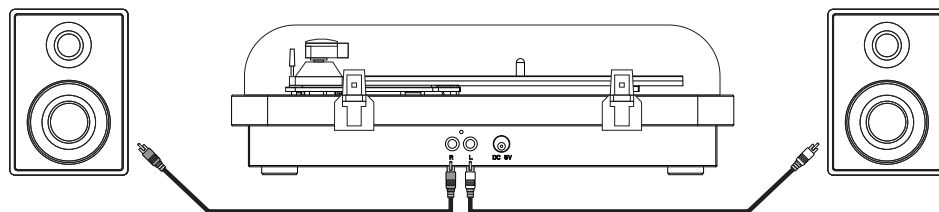

Letture di un disco

Prima dell'utilizzo, assicurarsi che il cavo di sicurezza (riposo/blocco del braccio) e il portatestina (puntina/testina) siano stati rimossi e che sia stato sbloccato il braccio.

Il piatto comincia a girare quando si sposta il braccio verso il disco. Abbassare delicatamente la puntina sul bordo esterno del disco con l'ausilio del meccanismo di Cueing.

Quando un disco finisce

Il piatto si ferma automaticamente se l'interruttore per lo spegnimento automatico è in posizione "ON".

Il piatto continua a girare se l'interruttore è in posizione "OFF".

REGISTRAZIONE SU CHIAVETTA USB E SCHEDA SD

ASCOLTO DEI BRANI

- Per leggere o mettere in pausa i brani contenuti su una scheda SD o una chiavetta USB, girare l'interruttore dell'alimentazione e del volume in senso orario: la lettura dei brani inizierà automaticamente.

- Qualora fossero inserite sia una scheda SD che una chiavetta USB, la riproduzione inizierà dall'ultimo dispositivo installato. È possibile selezionare la fonte desiderata premendo sul pulsante MODE/REC. (SD => USB). Il dispositivo supporta esclusivamente i file MP3.

REGISTRAZIONE DEI BRANI

È possibile convertire i dischi in vinile in file MP3 digitali salvandoli su una scheda SD/MMC o una chiavetta USB.

- Riprodurre i brani su vinile come descritto nella sezione "Ascolto dei brani".
- Premere e tenere premuto il pulsante MODE/REC per 2 secondi.
- Un "bip" breve indicherà l'inizio della registrazione.
- Una volta conclusa la registrazione premere su MODE/REC per 2 secondi per interrompere la registrazione.
- 2 "bip" brevi indicheranno l'interruzione della registrazione.

CANCELLAZIONE DEI BRANI REGISTRATI

Per cancellare un brano in corso di lettura dalla memoria flash, dalla chiavetta USB o dalla scheda SD/MMC, tenere premuto il pulsante Play/Pausa/DEL per 2 secondi. 2 "bip" brevi confermeranno la cancellazione del brano in corso di lettura.

FUNZIONE BLUETOOTH

- Premere il pulsante MODE/REC per selezionare la modalità Bluetooth.
- Aprire la configurazione Bluetooth e cercare "ROUND 300" per connettersi.

FUNZIONE USCITA BLUETOOTH

- Ruotare l'interruttore ON/OFF e premere 3 volte il pulsante MODE. La spia Bluetooth lampeggerà rapidamente in blu.
- Disporre un disco sul piatto o inserire una scheda SD o una chiavetta USB.
- Attivare l'alimentazione dell'altoparlante Bluetooth o delle cuffie Bluetooth e assicurarsi di essere in modalità di ricerca.
- Dopo 10-15 secondi la spia Bluetooth sarà blu e il Bluetooth sarà correttamente connesso.

MANUTENZIONE

SOSTITUZIONE DELLA PUNTINA DEL GIRADISCHI

- 1 Spingere il blocco del braccio per liberarlo.
- 2 Rimuovere la protezione bianca per mostrare la puntina.
- 3 Separare accuratamente la testina (il blocco rosso e nero) dal braccio.
- 4 Rimuovere la puntina (elemento rosso) dal suo supporto nero.
- 5 Installare la nuova puntina e ripetere le operazioni al contrario.

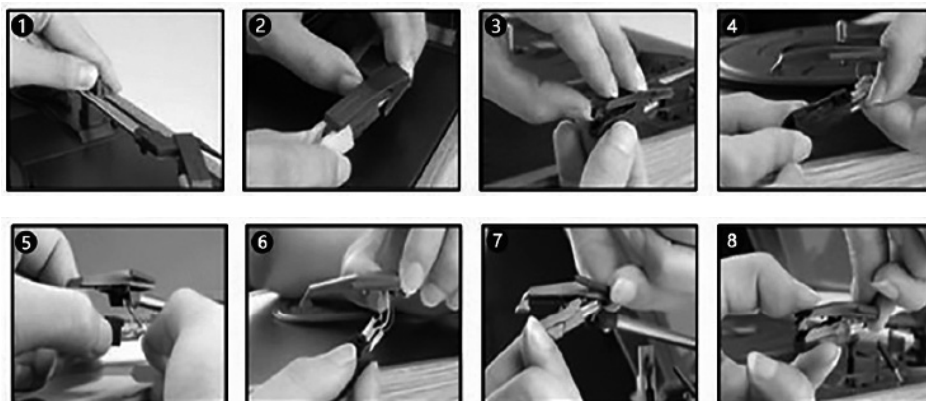

NOTA Ricordiamo che la puntina deve essere cambiata periodicamente (ogni 250 ore circa).

AVVERTENZA

I nostri prodotti sono coperti per 2 anni dalla garanzia legale di conformità europea.

I prodotti Ledwood sono progettati e prodotti per offrire la migliore esperienza cliente possibile in termini di qualità e tecnologia. Ecco perché la maggior parte dei nostri prodotti è conforme alle esigenze della clientela e non presenta difetti.

Ciononostante alcuni prodotti possono avere delle imperfezioni legate alla linea di produzione. Siamo quindi tenuti a informare il pubblico dell'esistenza di tale garanzia di 2 anni che riguarda tutti i nostri prodotti.

In caso di problemi con uno dei nostri prodotti e qualora volessi fruire della garanzia, ti invitiamo a contattare il tuo venditore.

Al fine di proteggere l'ambiente e nel rispetto delle politiche per la riduzione dei rifiuti, raccomandiamo di non utilizzare questo prodotto come un articolo di consumo: dagli una seconda vita!

Leggere le norme di sicurezza prima dell'utilizzo dell'apparecchio e conservarle per un futuro utilizzo.

- L'apparecchio è destinato a essere utilizzato esclusivamente in un clima temperato.
- Un ascolto prolungato del dispositivo audio portatile al massimo volume può danneggiare l'udito dell'utilizzatore e causare dei danni all'udito.

Solo le persone qualificate sono autorizzate a installare o a riparare questo prodotto.

ACCESSORI

Utilizzare esclusivamente caricabatteria e altri accessori compatibili con questa apparecchiatura.

SPANISH

FUNCIONES

- 3 velocidades (33, 45 y 78 rpm)
- Altavoces estéreo integrados
- Cabeza de cerámica de alta calidad que reproduce un sonido fiel
- Mecanismo de giro con arrastre de correa
- Adaptador de alimentación CC, adaptador para 45 rpm incluido
- Brazo con PARADA AUTOMÁTICA
- Salida audio RCA
- Función Bluetooth V5.0
- Lector de tarjeta SD y llave flash USB
- Función de copia de un vinilo en tarjeta SD o llave USB

DESCRIPCIÓN

- 1 Adaptador 45 rpm
- 2 Elevador de brazo
- 3 Selección de velocidad 33, 45 y 78 rpm
- 4 Control de parada automática
- 5 Apoyo y bloqueo de brazo
- 6 Brazo
- 7 Cabezal
- 8 Plato giratorio
- 9 Altavoz
- 10 Indicador de conexión
- 11 Interruptor y control de volumen
- 12 Canal Dcho.
- 13 Canal Izdo.
- 14 Conector CA
- 15 Pista anterior
- 16 Reproducción y pausa / DEL
- 17 Pista siguiente
- 18 Modo: Botón de modo REC/Bluetooth /Conexión a la red/USB/SD
- 19 Puerto USB
- 20 Puerto tarjeta SD

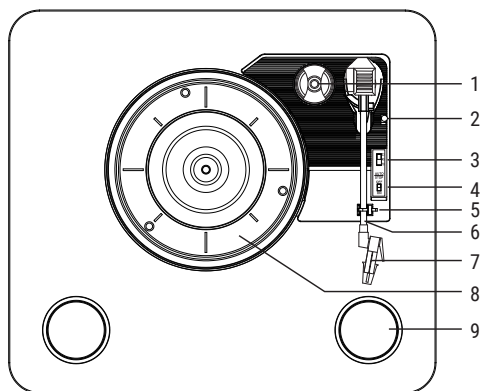
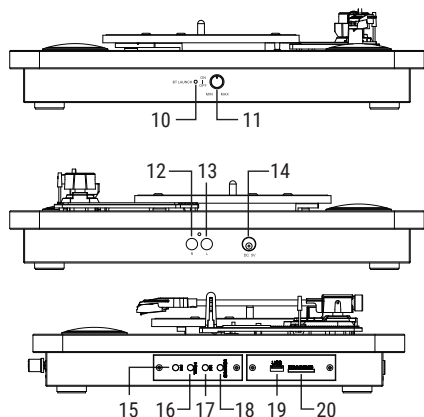

COLOCACIÓN DE TAPA PROTECTORA

Consulte el esquema siguiente para colocar la tapa protectora de plástico.

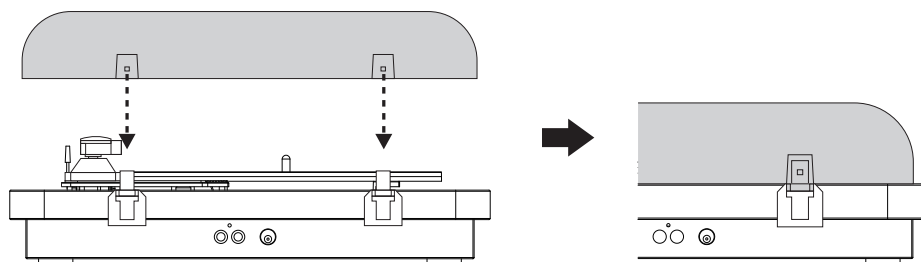

CONFIGURACIÓN INICIAL

CONEXIÓN A LA CORRIENTE

Asegúrese de que la tensión de red coincide con la tensión de funcionamiento de su equipo. Su dispositivo se puede conectar a un adaptador de tensión de 5 V CA.

CONEXIÓN A UN SISTEMA DE AUDIO EXTERNO

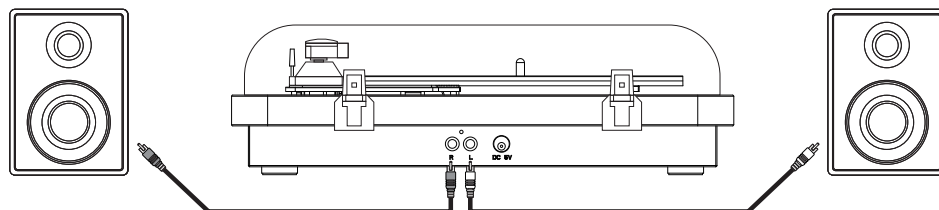

Lectura de un disco

Antes de emplearlo, compruebe que se han quitado el cable de seguridad (apoyo y bloqueo de brazo) y el protector del cabezal (aguja y cabezal) y el bloqueo del brazo se ha liberado.

Cuando desplace el brazo hacia el disco, el plato comenzará a girar. Haga descender suavemente la aguja sobre el borde exterior del disco con la palanca de elevación del brazo.

Al terminar el disco

El plato se parará automáticamente si el interruptor de parada automática está en posición «ON».

El plato continuará girando si el interruptor está en posición de parada.

GRABACIÓN EN LLAVE USB Y TARJETA SD

REPRODUCCION DE AUDIO

- Si desea reproducir o pausar un audio de su tarjeta SD o llave USB, gire el botón de encendido y volumen en el sentido de las agujas del reloj para encender el plato y comenzará la reproducción de manera automática.

- Si ha insertado una tarjeta SD y una llave USB, se reproducirá la que haya insertado más recientemente. Puede seleccionar la fuente pulsando el botón MODE/REC. (SD => USB). El dispositivo solo reproduce archivos mp3.

GRABACIÓN

Puede copiar sus vinilos en archivos mp3 digitales en una tarjeta SD/MMC o una llave USB.

- Reproduzca sus vinilos como se describe en «Reproducción de audio».
- Mantenga pulsado el botón MODE/REC durante 2 segundos.
- Escuchará un «bip» corto que indica que ha comenzado la grabación.
- Una vez que haya terminado, pulse durante dos segundos el mismo botón para detener la grabación.
- Escuchará dos «bip» cortos que indican que se ha parado la grabación.

ELIMINAR LA GRABACIÓN

Si desea eliminar la pista que se está leyendo de su dispositivo de almacenamiento USB o su tarjeta SD/MMC, mantenga pulsado el botón de reproducción y pausa/DEL durante dos segundos. Escuchará 2 «bip» cortos que confirman que la pista que se está leyendo se ha eliminado.

FUNCIÓN BLUETOOTH

- Pulse el botón MODE/REC y seleccione el modo Bluetooth.
- Despliegue su configuración Bluetooth y busque «**ROUND 300**» para su emparejamiento.

FUNCIÓN DE SALIDA BLUETOOTH

- Gire el interruptor de encendido y pulse tres veces el botón de Modo. El indicador Bluetooth parpadeará con rapidez en azul.
- Coloque un disco en el plato o inserte una tarjeta SD o llave USB.
- Encienda su altavoz o sus cascos Bluetooth y compruebe que está en modo de búsqueda.
- Tras 10 o 15 segundos, el indicador Bluetooth se iluminará en azul y la conexión se habrá establecido.

MANTENIMIENTO

SUSTITUCIÓN DE LA AGUJA

- 1 Libere el brazo desplazando el bloqueo.
- 2 Retire la protección blanca para acceder a la aguja.
- 3 Separe cuidadosamente la cabeza (elemento rojo y negro) del brazo.
- 4 Retire la aguja (elemento rojo) de su soporte negro.
- 5 Coloque la nueva aguja y monte la cabeza de nuevo, siguiendo el sentido inverso de las operaciones anteriores.

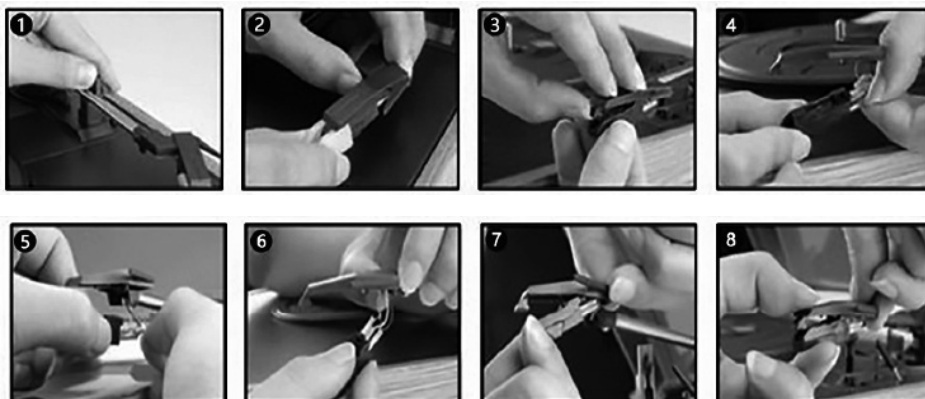

OBSERVACIONES

La aguja deberá cambiarse de forma periódica (cada 250 horas aproximadamente).

ADVERTENCIA

Nuestros productos tienen una garantía de dos años, de acuerdo con la normativa europea.

Los productos Ledwood están diseñados y fabricados para proporcionar al cliente la mejor experiencia en términos de calidad y tecnología. Por ello, la mayoría de nuestros productos satisfacen sus deseos y no presentan fallos.

No obstante, algunos productos pueden presentar imperfecciones relacionadas con la línea de producción. Es nuestro deber informar al público de esta garantía de dos años que cubre todos nuestros productos.

Si tiene algún problema con uno de nuestros productos y desea servirse de la garantía, por favor, contacte con nuestro vendedor.

Con el deseo de proteger el entorno y siguiendo nuestra política de reducción de residuos, le recomendamos que no tire este producto a la basura: ofrézcale una nueva vida.

Lea las normas de seguridad antes de utilizar su equipo y consérvelas como futura referencia.

- El equipo está destinado a utilizarse solo en un ambiente templado.
- A todo volumen, la escucha prolongada del dispositivo de audio portátil puede dañar el oído del usuario y provocar desórdenes auditivos.

Su reparación e instalación estarán a cargo exclusivo de personas cualificadas y autorizadas

ACCESORIOS

Utilice solo los cargadores y accesorios compatibles con este dispositivo.

PORTUGUESE

AS FUNÇÕES

- 3 velocidades (33, 45 et 78 rpm)
- Altifalantes estéreo integrados
- O cartucho em cerâmica de alta qualidade produz um som detalhado
- Mecanismo de toca discos por correia
- Adaptador de alimentação CC, adaptador 45 rpm incluído
- Braço de leitura AUTO-STOP
- Saída áudio RCA
- Função Bluetooth V5.0
- Leitor de cartão SD e piloto flash USB
- Gravar um disco vinil num cartão SD ou num dispositivo USB

DESCRIÇÃO

- 1 Adaptador 45-rpm
- 2 Braço de leitura auto-elevatório
- 3 Seleção de velocidade 33, 45, 78 RPM
- 4 Controlo Auto Stop
- 5 Repouso/bloqueio do braço de leitura
- 6 Braço de leitura
- 7 Cartucho
- 8 Prato Toca-discos
- 9 Altifalante
- 10 Indicador luminoso
- 11 Interruptor de alimentação/Controlo volume
- 12 Canal R
- 13 Canal L
- 14 Conector de alimentação DC
- 15 Música anterior
- 16 Botão Play/pausa/DEL
- 17 Próxima música
- 18 Modo: REC/Bluetooth /Ativação BT/USB/botão seleção SD
- 19 Porta USB
- 20 Conector cartão SD

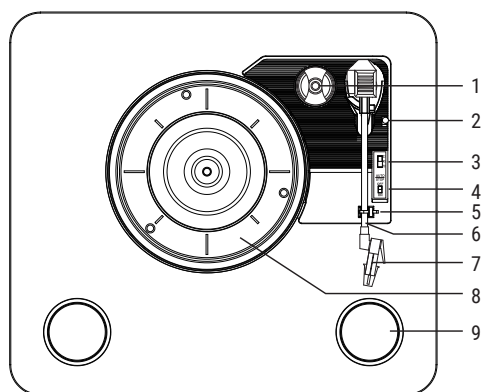
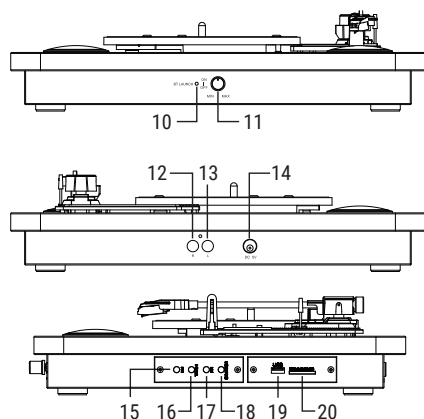

PROTETOR ANTI-POEIRA

Refira-se ao esquema abaixo para fixar o protetor anti-poeira de plástico.

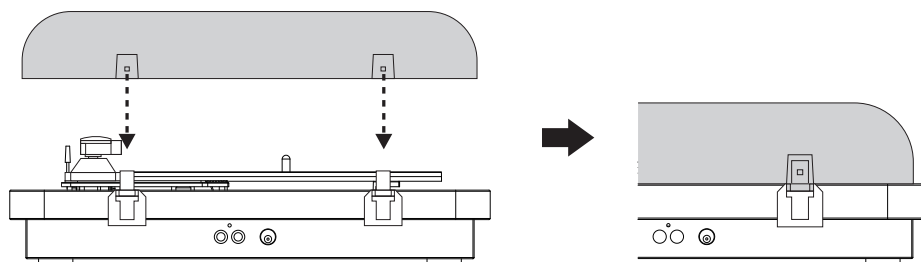

CONFIGURAÇÃO INICIAL

CONEXÃO ENERGIA ELÉTRICA

Certifique-se de que a tensão da sua fonte de energia corresponde à tensão de funcionamento do aparelho. O seu aparelho está pronto para ser conectado a um adaptador de tensão de 5V DC.

CONEXÃO A UM SISTEMA DE ÁUDIO EXTERNO

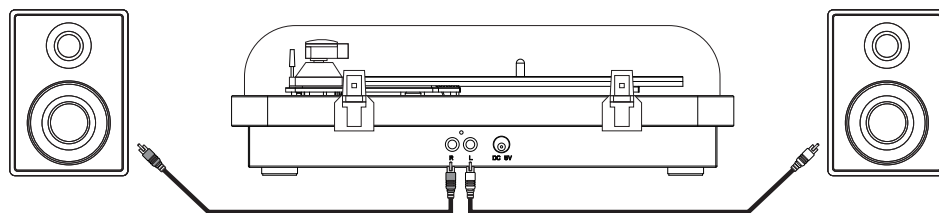

Leitura de um disco

Antes de utilizar, certifique-se de que o fio de segurança (repouso/bloqueio do braço) e o protetor do cartucho (estilete/cartucho) foram removidos, o bloqueio do braço de leitura é liberado.

Quando desloca o braço de leitura em direção do disco, o prato começa a girar. Abaixar delicadamente a agulha à borda externa do disco com o auxílio da alavanca de elevação do braço de leitura.

Quando o disco chegar ao fim

O toca-discos para automaticamente se o interruptor de parada automática estiver na posição «ON».

O toca discos continua a girar se o interruptor estiver na posição desligada.

GRAVAÇÃO NUM DISPOSITIVO USB E CARTÃO SD ESCUTAR MÚSICA

- Para ler ou pausar a música gravada no seu cartão SD ou dispositivo USB, gire o botão de controlo da alimentação e do volume no sentido horário: a música começa a tocar automaticamente.

- Se instalou um cartão SD e um dispositivo USB, o último dispositivo instalado começará a tocar. Pode pressionar o botão MODE/REC para seleccionar a fonte desejada. (SD => USB). Somente os ficheiros no formato mp3 podem ser lidos.

GRAVAÇÃO DE MÚSICA

Podem converter os seus discos em ficheiros mp3 digitais num cartão SD/MMC ou num dispositivo USB.

- Toque a música do seu «disco vinil» conforme descrito em «Escutar música».
- Aperte e mantenha premido o botão MODE/REC durante 2 segundos.
- Ouvirá um «bipe breve» que indica que a gravação foi iniciada.
- Quando a gravação terminar, pressione o botão MODE/REC durante 2 segundos para parar a gravação.
- Ouvirá 2 «bipes breves» que indicam que a gravação parou.

ELIMINAR A MÚSICA GRAVADA

Se pretende eliminar da sua memória flash, dispositivo USB ou do seu cartão SD/MMC a música que está a ser tocada, mantenha a premido o botão Play-Pausa/DEL durante 2 segundos. Ouvirá 2 «bipes breves» que confirmam que a música que está a ser tocada foi eliminada.

FUNÇÃO BLUETOOTH

- Pressione o botão «MODE/REC» para selecionar o modo Bluetooth.
- Abra as suas configurações Bluetooth e busque «**ROUND 300**» para conectar.

FUNÇÃO DA SAÍDA BLUETOOTH

- Gire o botão de comando ON/OFF e clique três vezes no botão Mode, o indicador Bluetooth piscará rapidamente na cor azul.
- Coloque um disco no prato do toca-discos ou insira um cartão SD ou um dispositivo USB.
- Ative a alimentação do seu altifalante Bluetooth ou dos seus auscultadores Bluetooth e certifique-se de que está no modo de busca.
- Após 10-15 segundos, o indicador luminoso Bluetooth terá a cor azul, que informa que o Bluetooth está conectado com sucesso.

MANUTENÇÃO

SUBSTITUIÇÃO DA PONTA DO LEITOR DE DISCO

- 1 Empurre o bloqueio do braço para liberar o braço de leitura.
- 2 Remova a proteção branca para expor a agulha.
- 3 Separe com cuidado o cartucho (conjunto vermelho e preto) do braço de leitura.
- 4 Remova a ponta do leitor (elemento vermelho) do seu suporte preto.
- 5 Instale a sua nova ponta e repita o procedimento ao contrário.

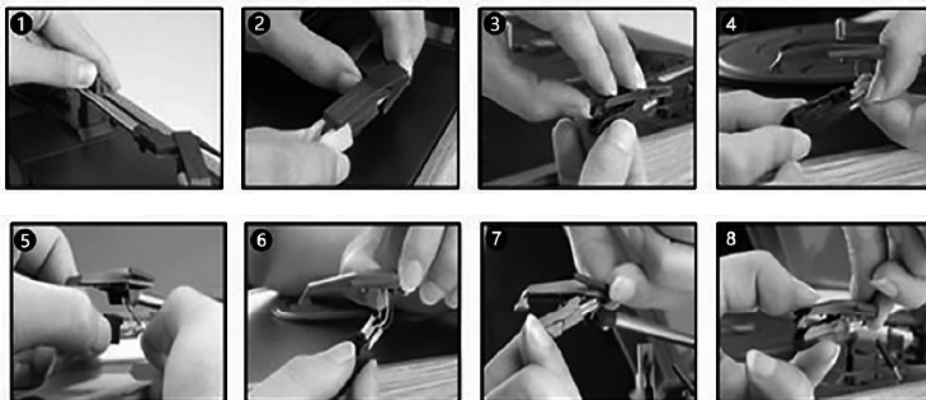

OBSERVAÇÕES Também ressaltamos que o seu estilete deve ser substituído periodicamente (aproximadamente a cada 250 horas).

AVISO

Os nossos produtos são garantidos durante 2 anos pela garantia de conformidade legal europeia.

Os produtos Ledwood são concebidos e produzidos para proporcionar a melhor experiência possível ao cliente em termos de qualidade e tecnologias associadas. É por isso que a grande maioria dos nossos produtos satisfazem a procura e são irreprensíveis.

No entanto, alguns produtos apresentam falhas de design relacionadas com a linha de produção, pelo que é nosso dever informar o público sobre a garantia de dois anos disponível para todos em toda a nossa linha de produtos.

Se encontrar um problema com um dos nossos produtos e quiser fazer uso desta garantia, por favor contacte o vendedor da sua loja.

Numa preocupação de política ecológica e anti resíduos, tenha cuidado para não tratar o produto em questão como um consumível, pode ser-lhe oferecida uma segunda vida!

Leia as instruções de segurança antes de utilizar o seu aparelho e conserve-as para que as possa consultar futuramente se necessário.

- O aparelho deve ser utilizado somente em clima temperado.

- A escuta prolongada num volume demasiado alto pode danificar a audição do utilizador e provocar lesões auditivas.

Somente as pessoas qualificadas são autorizadas a instalar ou a consertar este produto.

ACESSÓRIOS

Utilize somente os carregadores e demais acessórios compatíveis com este equipamento.

SWEDISH

FUNKTIONER

- 3 hastigheter (33, 45 och 78 varv/min)
- Inbyggda stereohögtalare
- Högkvalitativ keramisk pickup som producerar detaljerat ljud
- Remdriven skivspelare
- DC-strömadapter, 45-varvsadapter ingår
- Tonarm med automatiskt stopp
- Ljudutgång
- Bluetooth V5.0-funktion
- SD-kortläsare och USB-drivrutin
- Spela in vinyl till SD-kort eller USB-minne

BESKRIVNING

- 1 45-varvsadapter
- 2 Tonarmslyft
- 3 Hastighetsväljare 33, 45, 78 varv
- 4 Automatisk stoppkontroll
- 5 Tonarmställ-/lås
- 6 Tonarm
- 7 Pickup
- 8 Skivplatta
- 9 Högtalare
- 10 Indikatorlampa (Strömlampa)
- 11 Strömbrytare/volymkontroll
- 12 Höger kanal
- 13 Vänster kanal
- 14 DC strömuttag
- 15 Föregående spår
- 16 Pausa/spela-knapp/DEL
- 17 Nästa spår
- 18 Läge: REC/Bluetooth/BT Launch/USB/SD valknapp
- 19 USB-koppling
- 20 SD-kortkontakt

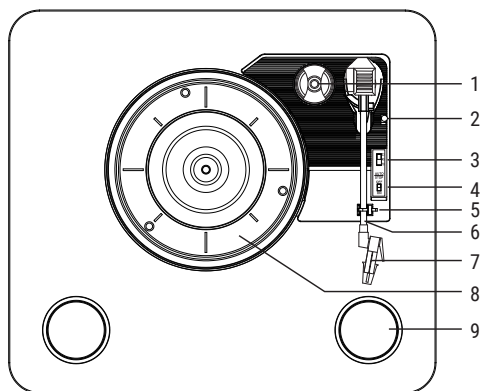
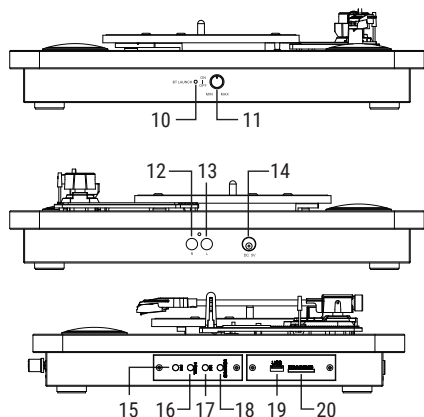

INSTALLATION AV DAMMSKYDDET

Se diagrammet nedan för att fästa dammskyddet av plast.

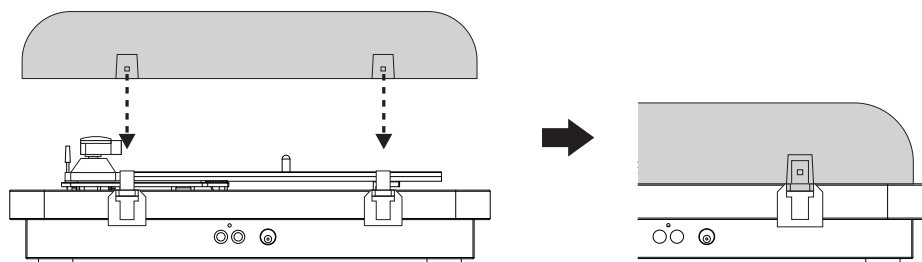

INITIAL KONFIGURATION

NÄTANSLUTNING

Se till att nätspänningen i ditt hem matchar enhetens driftspänning. Din enhet är redo att anslutas till en 5V DC nätspänningsadapter.

ANSLUTA TILL ETT EXTERNT LJUDSYSTEM

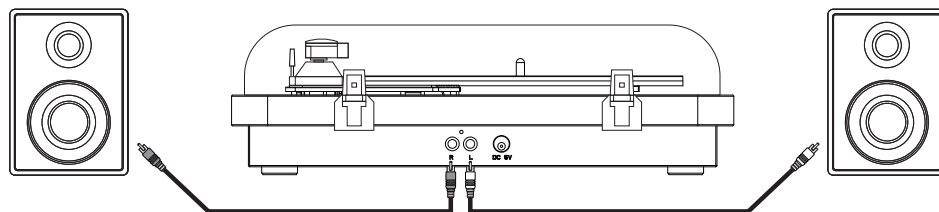

Uppspelning av en platta

Innan användning, se till att säkerhetskabeln (tonarmsställ/-lås) och pickupskydd (nål/pickup) har tagits bort, att tonarmslåset är frigjort.

När du flyttar tonarmen mot skivan börjar skivspelaren snurra. Sänk försiktigt ned nålen till skivans ytterkant med hjälp av tonarmsspaken.

När en platta kommer till slutet

Skivspelaren stannar automatiskt om den automatiska stoppbrytaren är i läge «ON».

Skivspelaren fortsätter att snurra om strömbrytaren är i avstängt läge.

INSPELNING USB-MINNE OCH SD-KORTLÄSARE

LYSSNA PÅ MUSIK

- Om du vill spela upp eller pausa musik från ditt SD-kort eller USB-minne, vrid ström- och volymreglaget medurs så börjar musiken automatiskt att spela.

- Om du har installerat ett SD-kort och ett USB-minne, kommer det senast installerade att börja spela. Du kan välja önskad källa genom att trycka på MODE/REC-knappen. (SD => USB). Endast mp3-filformat stöds.

MUSIKINSPELNING

Du kan konvertera dina vinylskivor till digitala mp3-filer på ett SD/MMC-kort eller USB-minne.

- Spela dina vinylplattor som beskrivs i «lyssna på musik».
- Tryck och håll ned MODE/REC-knappen i 2 sekunder.
- Du kommer att höra en kort ljudton som indikerar att inspelningen har startat.
- När inspelningen är klar, tryck på MODE/REC i två sekunder för att stoppa inspelningen.
- Du kommer att höra två korta ljudtoner som indikerar att inspelningen har avbrutits.

TA BORT INSPELAD MUSIK

Om du vill radera den låt som spelas för tillfället från ditt flashminne, USB- eller SD/MMC-kort, tryck och håll ned play-pause/delete-knappen i två sekunder. Du kommer då att höra två korta ljudsignaler som bekräftar att låten som spelas har tagits bort.

BLUETOOTH-FUNKTION

- Tryck på «MODE/REC»-knappen för att välja Bluetooth-läge.
- Öppna dina Bluetooth-inställningar och sök efter «ROUND 300» för att ansluta.

BLUETOOTH-UTGÅNGSFUNKTION

- Vrid ON/OFF-kontrollknappen och klicka på Mode-knappen tre gånger, Bluetooth-indikatorn blinkar snabbt blått.
- Placera en skiva på skivspelarens platta eller sätt i ett SD-kort eller USB-minne.
- Slå på strömmen till din Bluetooth-högtalare eller Bluetooth-headset och se till att den är i sökläge.
- Bluetooth-indikatorn kommer att bli blå efter 10–15 sekunder vilket innebär att Bluetooth har anslutits.

UNDERHÅLL

BYTE AV NÅLEN TILL SKIVSPELAREN

- 1 Tryck på låset på tonarmen för att frigöra den.
- 2 Ta bort det vita skyddet för att exponera nålen.
- 3 Separera försiktigt pickupen (röd och svart enhet) från tonarmen.
- 4 Ta bort nålen från spelaren (röd del) från dess svarta stöd.
- 5 Installera din nya nål och utför alla steg i omvänd ordning.

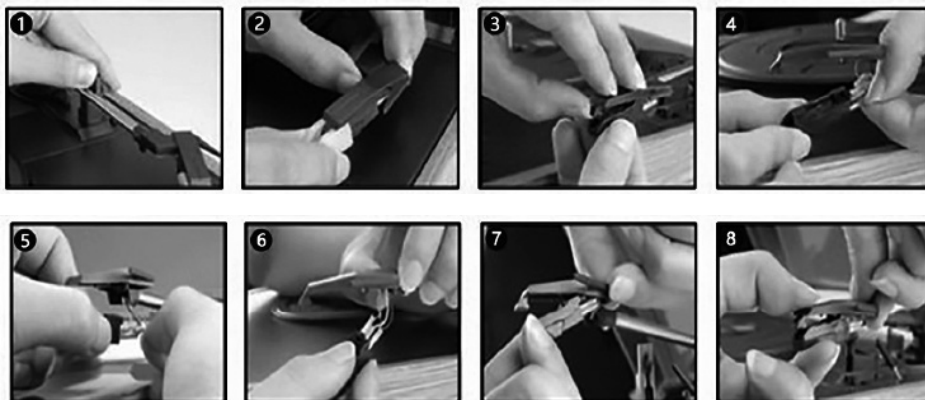

OBS! Vi informerar dig också att din nål bör bytas ut med jämna mellanrum (ungefär var 250:e timme).

VARNING

Våra produkter omfattas i 2 år av den europeiska lagliga garantin för överensstämmelse.

Ledwood-produkter är designade och tillverkade för att ge bästa möjliga kundupplevelse när det gäller kvalitet och tillförlitlig teknik. Det är därför de allra flesta av våra produkter uppfyller dina krav utan att uppvisa några defekter.

Vissa produkter kan dock ha brister relaterade till produktionslinjen: Det är därför vår plikt att informera allmänheten om denna tvååriga garanti som gäller alla våra produkter.

Kontakta din återförsäljare om du har problem med en av våra produkter och vill använda garantin.

I miljöskyddshänseende och som en del av avfallsminskningspolicyen rekommenderar vi att du inte använder denna produkt som en förbrukningsvara: ge den ett andra liv!

Läs dessa säkerhetsinstruktioner innan du använder din enhet och spara dem för framtida referens.

- Denna apparat är endast avsedd att användas i tempererat klimat.

- Vid full volym kan långvarigt lyssnande på den bärbara ljudenheten skada användarens hörsel och orsaka hörselproblem.

Endast kvalificerade personer är auktoriserade att installera eller reparera denna produkt

TILLBEHÖR

Använd endast laddare och andra tillbehör som är kompatibla med denna utrustning.

FINNISH

TOIMINNOT

- 3 nopeutta (33, 45 ja 78 r/min)
- Sisäänrakennetut stereokaiuttimet
- Laadukas keraaminen äänirasia tuottaa tarkan äänen
- Hihnakäyttöinen levysoitinmekanismi
- Tasavirtasovitin, 45 r/min adapteri mukana
- AUTO-STOP-äänivarsi
- RCA-audiolähtö
- Bluetooth V5.0 -toiminto
- SD-kortinlukija ja USB-flash-laite
- Tallenna vinyli SD-kortille tai USB-tikulle

KUVAUS

- 1 45 rpm:n sovitin
- 2 Äänivarren nosto
- 3 Nopeusvalinta 33,3; 45; 78 RPM
- 4 Automaattinen pysäytysohjaus
- 5 Äänivarren lepo/lukko
- 6 Äänivarsi
- 7 Äänirasia
- 8 Levylautanen
- 9 Kaiutin
- 10 Merkkivalo (virran valo)
- 11 Virtakytkin/äänenvoimakkuuden säädin
- 12 R-kanava
- 13 L-kanava
- 14 Tasavirtaliitin
- 15 Edellinen kappale
- 16 DEL-pysäytä toisto/toista-painike
- 17 Seuraava kappale
- 18 Tila: REC/Bluetooth/BT Launch/USB/SD-valintapainike
- 19 USB-liitin
- 20 SD-kortin liitin

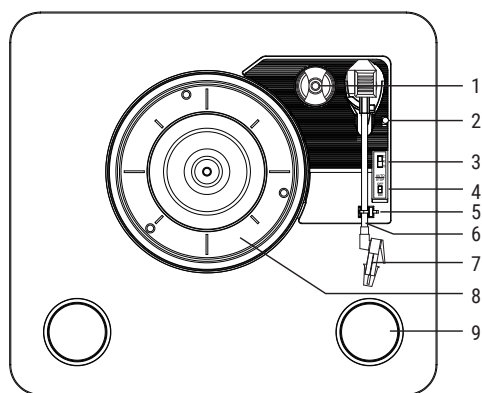
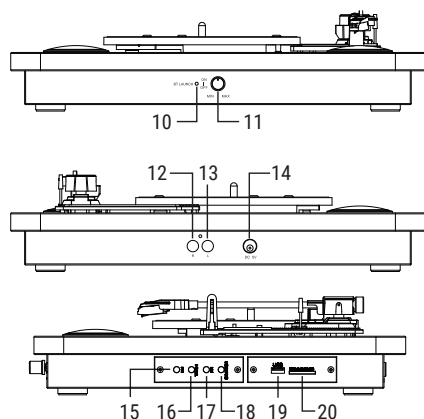

PÖLYSUOJAN ASENNUS

Katso alla olevaa piirrosta muovisen pölysuojan kiinnittämiseksi.

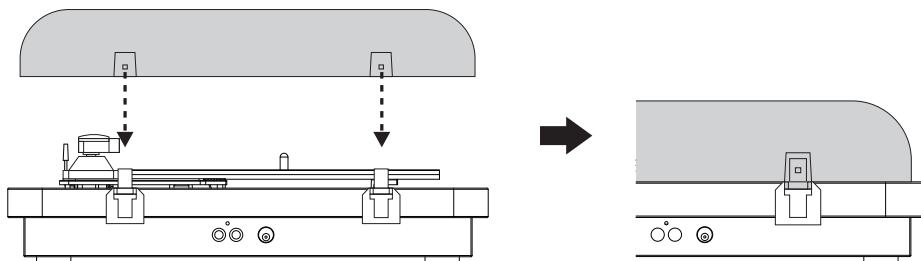

ALKUKONFIGUROIINTI

VERKKOLIITÄNTÄ

Varmista, että kotisi verkkojännite vastaa laitteen käyttöjännitettä. Laitteesi voidaan liittää 5 V DC verkkojännitesovittimeen.

LIITTÄMINEN ULKOISEEN ÄÄNIJÄRJESTELMÄN

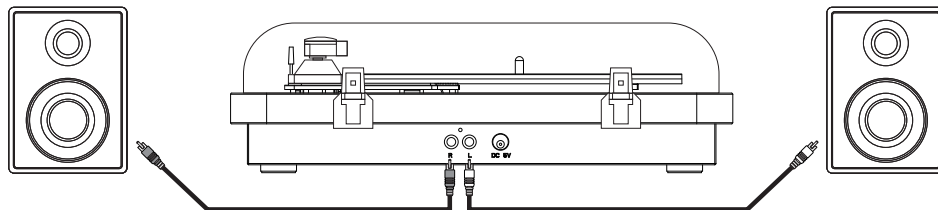

Levyn soittaminen

Varmista ennen käyttöä, että turvalanka (äänivarren pidike/lukko) ja äänirasian suojus (neula/äänirasian) on poistettu ja äänivarren lukko on vapautettu.

Kun siirrät äänivartta levyä kohti, levysoitin alkaa pyöriä. Lase neula varovasti levyn ulkoreunaan käyttämällä äänivarren nostovipua.

Kun levy on soitettu loppuun saakka

Levysoitin pysähtyy automaattisesti, jos automaattinen pysäytyskytkin on ON (PÄÄLLÄ) -asennossa.

Levysoitin jatkaa pyörimistä, jos kytkin on off (pois päältä) -asennossa.

TALLENNUS USB-TIKULLE JA SD-KORTINLUKIJALLA

MUSIIKIN KUUNTELU

- Jos haluat soittaa tai keskeyttää musiikin soittamisen SD-kortilta tai USB-tikulta, kytkie virta päälle kääntämällä virran ja äänenvoimakkuuden säädinpainiketta myötäpäivään. Musiikin toisto alkaa automaattisesti.

- Jos asensit SD-kortin ja USB-tikun, viimeksi asennetun kortin musiikkia aletaan soittaa. Voit valita haluamasi lähteen painamalla MODE/REC-painiketta. (SD => USB). Vain mp3-tiedostomuoto on tuettu.

MUSIIKIN TALLENTAMINEN

Voit muuntaa vinyylilevysi digitaalisiksi mp3-tiedostoiksi SD/MMC-kortille tai USB-tikulle.

- Soita «vinyylimusiikkia» kohdassa «musiikin kuuntelu» kuvatulla tavalla.
- Pidä MODE/REC-painiketta painettuna 2 sekunnin ajan.
- Kuulet «lyhyen piippauksen», joka osoittaa, että tallennus on alkanut.
- Kun tallennus on valmis, lopeta tallennus painamalla MODE/REC 2 -painiketta 2 sekunnin ajan.
- Kuulet 2 «lyhyttä piippausta», jotka osoittavat, että tallennus on pysäytetty.

TALLENNETUN MUSIIKIN POISTAMINEN

Jos haluat poistaa parhaillaan toistettavan kappaleen flash-muistista, USB-tikusta tai SD/MMC-kortista, paina ja pidä toiston tauko/poistopainiketta painettuna 2 sekunnin ajan. Kuulet 2 «lyhyttä piippausta», jotka vahvistavat, että parhaillaan toistettava kappale on poistettu.

BLUETOOTH-TOIMINTO

- Valitse Bluetooth-tila painamalla MODE/REC-painiketta.
- Avaa Bluetooth-parametrit ja etsi «**ROUND 300**» yhteyden muodostamiseksi.

BLUETOOTH-LÄHTÖTOIMINTO

- Käännä ON/OFF-ohjauspainiketta ja napsauta Mode-painiketta kolme kertaa, jolloin Bluetooth-ilmaisim vilkkuu nopeasti sinisenä.
- Laita levy levysoittimen levylautaselle tai syötä SD-kortti tai USB-tikku.
- Kytke virta Bluetooth-kaiuttimeen tai Bluetooth-kuulokkeisiin ja varmista, että ne ovat hakutilassa.
- Odota 10–15 sekuntia, Bluetooth-ilmaisim on sininen, jolloin Bluetooth-yhteyden muodostaminen onnistui.

HUOLTO

VINYYLILEVYSOITTIMEN KÄRJEN VAIHTO

- 1 Vapauta äänivarsi painamalla varren lukkoa.
- 2 Poista valkoinen suojus paljastaaksesi neulan.
- 3 Irrota äänirasia (punainen ja musta kokoonpano) varovasti äänivarresta.
- 4 Irrota lukijan kärki (punainen osa) mustasta tuesta.
- 5 Asenna uusi kärki ja suorita kaikki toiminnot päinvastoin.

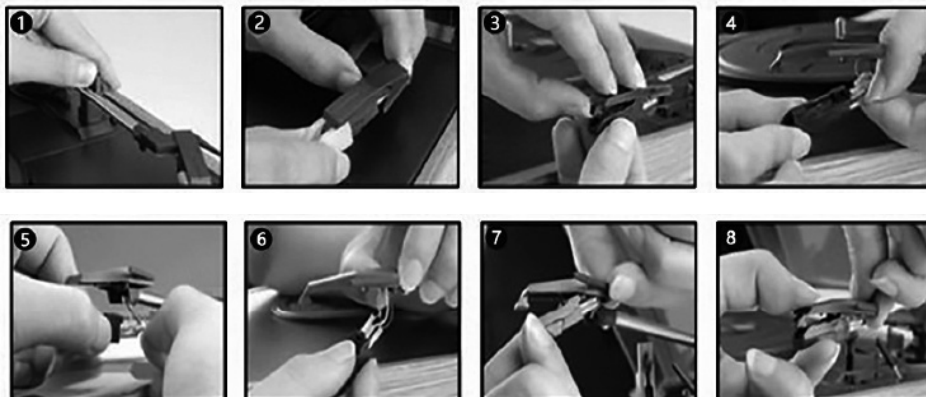

HUOMAUTUS Muistutamme myös, että neula on vaihdettava säännöllisesti (noin 250 tunnin välein).

VAROITUS

Tuotteillamme on eurooppalaisen lainsäädännön mukainen kahden vuoden takuu. Ledwood-tuotteet on suunniteltu ja valmistettu tarjoamaan parasta mahdollista asiakaskokemusta laadun ja siihen liittyvien teknikoiden osalta. Tämän takia suurin osa tuotteistamme vastaa vaatimuksia ja on moitteeton. Joissakin tuotteissa voi kuitenkin olla tuotantolinjasta johtuvia suunnitteluvirheitä, joten velvollisuutemme on tiedottaa kahden vuoden takuusta, joka koskee kaikkia saatavilla olevia tuotelinjojamme.

Ota yhteyttä myymälään, jos sinulla on ongelma jonkin tuotteen kanssa ja haluat lähettää korvausvaatimuksen. Suojele ympäristöä ja vältä jätteitä äläkä käytä kyseistä tuotetta kulutustavarana, sillä se voidaan kierrättää! Lue nämä turvallisuusohjeet ennen laitteen käyttöä ja säilytä ne myöhempää käyttöä varten.

- Laitte on tarkoitettu käytettäväksi vain lauhkeissa ilmastoissa.
- Täydellä äänenvoimakkuudella kannettavan äänilaitteen pitkäaikainen kuuntelu voi vahingoittaa käyttäjän kuuloa ja aiheuttaa kuulo-ongelmia.

Vain pätevät henkilöt saavat asentaa tai korjata tämän tuotteen

LISÄVARUSTEET

Käytä vain tämän laitteen kanssa yhteensopivia latureita ja muita lisävarusteita.

DANISH

FUNKTIONERNE:

- 3 hastigheder (33, 45 og 78 omdr./min)
- Indbyggede stereohøjtalere
- Keramisk patron i høj kvalitet producerer detaljeret lyd
- Bæltedrevet drejeskivemekanisme
- DC-strømadapter, adapter til 45 omdr./min medfølger
- Pickuparm AUTO-STOP
- RCA-lydudgang
- Bluetooth V5.0
- SD-kortlæser og USB-flashdriver
- Opgat en vinylplade til et SD-kort eller et USB-flashdrev

BESKRIVELSE

- 1 Adapter til 45 omdr./min
- 2 Løft pickuparm
- 3 Hastigheder på 33, 45, 78 omdr./min
- 4 Automatisk stop
- 5 Hvilearm/lås pickuparm
- 6 Pickuparm
- 7 Patron
- 8 Drejeskive
- 9 Højtaler
- 10 Indikatorlampe
- 11 Tænd/Sluk/Lydstyrke
- 12 R-kanal
- 13 L-kanal
- 14 DC-strømstik
- 15 Tidligere sang
- 16 Afspil/Pause/DEL
- 17 Næste sang
- 18 MODE: Knap til valg af REC/Bluetooth /BT-start/USB/SD
- 19 USB-stik
- 20 SD-kortstik

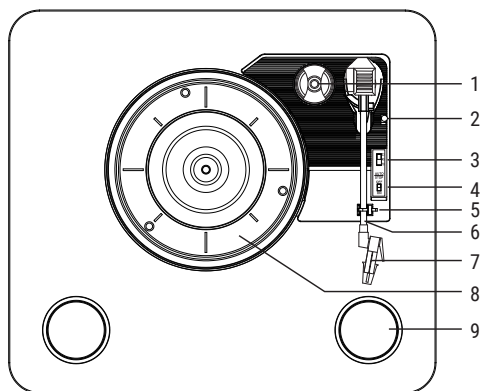
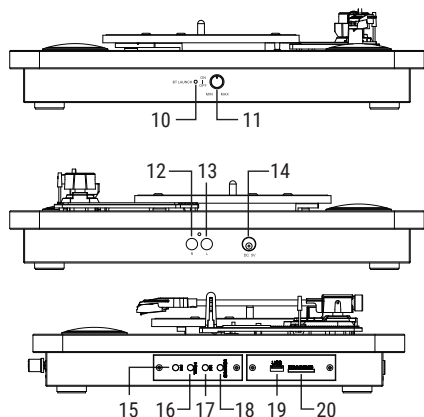

INSTALLATION AF STØVDÆKSLET

Se diagrammet nedenfor for at fastgøre plaststøvdækslet.

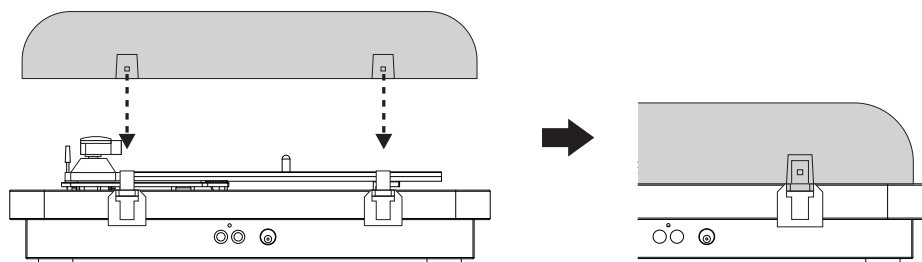

INDLEDENDE OPSÆTNING

NETFORBINDELSE

Sørg for, at forsyningsspændingen i dit hjem matcher enhedens driftsspænding. Din enhed er klar til at blive tilsluttet en 5V DC-forsyningsspændingsadapter.

TILSLUTNING TIL ET EKSTERNT LYDSYSTEM

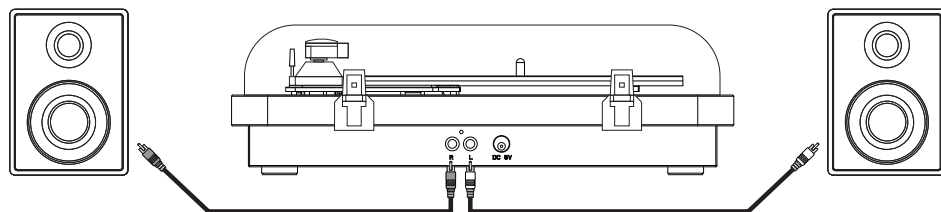

Læsning af en plade

Før brug skal du sørge for, at sikkerhedstråden (hvilearm/lås) og patronbeskyttelsen (stylus/patron) er fjernet, og at låsen til pick-uparmen er frigjort.

Når du flytter pick-uparmen mod drejeskiven, begynder den at rotere. Sænk forsigtigt nålen på yderkanten af skiven ved hjælp af pick-uparmens løftehåndtag.

Når en pladen er slut

Pladespilleren stopper automatisk, hvis den automatiske afbryder er i «ON»-positionen.

Pladespilleren vil fortsætte med at rotere, hvis afbryderen er i stopposition.

USB-FLASHDREV OG SD-KORTLÆSER TIL OPTAGELSE

LYT TIL MUSIK

- Hvis du vil afspille eller sætte musikken på dit SD-kort eller USB-flashdrev på pause, skal du dreje strøm- og lydstyrkeknappen med uret for at tænde, herefter begynder musikken at spille automatisk.

- Hvis du har installeret et SD-kort og et USB-flashdrev, begynder den sidste installerede enhed at spille. Du kan vælge den ønskede kilde Ved at trykke på knappen MODE/REC. (SD => USB). Kun mp3-filformatet understøttes.

OPTAGELSE AF MUSIK

Du kan konvertere dine vinylplader til digitale mp3-filer på et SD/MMC-kort eller et USB-flashdrev.

- Afspil din musikken fra din vinylplade, som beskrevet i «Lyt til musik».
- Tryk på MODE/REC-knappen og hold den nede i 2 sekunder.
- Du vil høre en kort biplyd, der angiver, at optagelsen er startet.
- Når du er færdig med optagelsen, skal du trykke på MODE/REC i 2 sekunder for at stoppe optagelsen.
- Du vil høre 2 korte biplyde, der angiver, at optagelsen er stoppet.

SLET INDSPILLET MUSIK

Hvis du vil slette den sang, der for øjeblikket afspilles fra USB-flashdrevet eller SD/MMC-kortet, skal du trykke på Afspil/Pause/DEL-knappen og holde den nede i 2 sekunder. Du vil høre 2 korte biplyde, der bekræfter, at den aktuelt afspillede sang er blevet slettet.

BLUETOOTH-FUNKTION

- Tryk på knappen «MODE/REC» for at vælge Bluetooth-tilstand.
- Åbn dine Bluetooth-indstillinger, og søg efter «**ROUND 300**» for at oprette forbindelse.

BLUETOOTH-UDGANGSFUNKTION

- Tryk på ON/OFF-knappen, og klik på MODE-knappen tre gange. Herefter vil Bluetooth-indikatoren blinke hurtigt blå.
- Læg en plade på drejeskiven eller indsæt et SD-kort eller et USB-flashdrev.
- Tænd for strømmen til din Bluetooth-højtaler eller Bluetooth-headset, og sørg for, at den er i søgetilstand.
- Vent 10-15 sekunder, og herefter vil Bluetooth-indikatoren være blå, hvilket angiver, at Bluetooth-forbindelsen er oprettet.

VEDLIGEHOLDELSE

UDSKIFTNING AF SPIDSEN AF PLADEAFSPILLEREN

- 1 Skub låsen for at frigøre pickuparmen.
- 2 Fjern den hvide beskyttelse, så nålen er synlig.
- 3 Tag forsigtigt patronen (rød og sort) ud af pickuparmen.
- 4 Fjern armens spids (det røde element) fra den sorte støtte.
- 5 Installer dit nye spids, og udfør alle trinene i modsat rækkefølge.

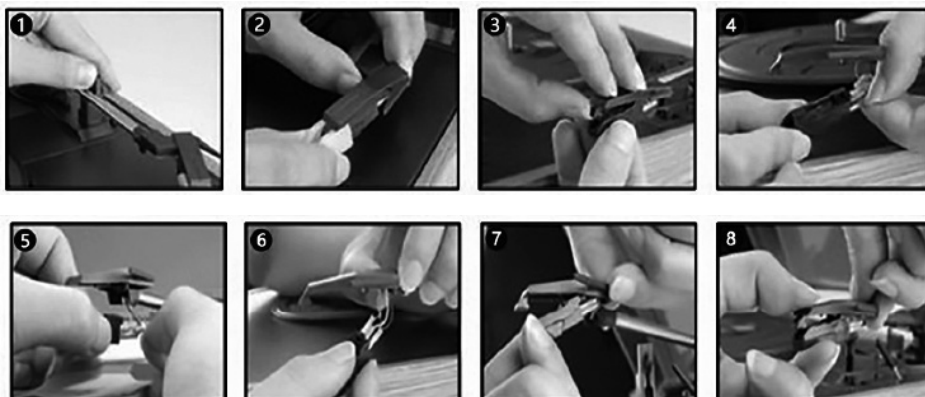

BEMÆRK Vi vil gerne understrege, at din stylus skal udskiftes med jævne mellemrum (ca. hver 250 time).

ADVARSEL

Vores produkter er dækket i 2 år af den juridiske garanti for europæisk overensstemmelse.

Ledwoods produkter er designet og produceret for at give den bedst mulige kundeoplevelse, hvad angår til kvalitet og teknologi. Derfor vil langt de fleste af vores produkter opfylde dine krav ved ikke at udvise fejl.

Nogle produkter kan dog have fejl, der er relateret til produktionslinjen, så det er vores pligt at informere offentligheden om denne to års garanti, der gælder for alle vores produkter.

Hvis du oplever et problem med et af vores produkter og ønsker at bruge garantien, bedes du kontakte din sælger. For at beskytte miljøet og som en del af affaldsreduktionspolitikken anbefaler vi, at du ikke bruger dette produkt som en forbrugsvarer: sørg for, at det genanvendes!

Læs disse sikkerhedsretningslinjer, før du bruger din enhed, og behold dem for fremtidig reference.

- Enheden er kun beregnet til brug i et tempereret klima.

- Ved fuld lydstyrke kan langvarig lytning til den mobile lydenhed beskadige brugerens hørelse og forårsage høreproblemer.

Kun kvalificerede personer må installere eller reparere dette produkt

TILBEHØR

Brug kun opladere og andet tilbehør, der er kompatible med dette udstyr.

NORVEGIAN

FUNKSJONER

- 3 hastigheter (33, 45 og 78 rpm)
- Innebygde stereohøytalere
- Keramisk pickup av høy kvalitet gir presis lydgjengivelse
- Reimdrevet platetallerken
- DC strømadapter, 45 rpm adapter inkludert
- AUTO-STOP pickup-arm
- RCA lydutgang
- Bluetooth V5.0
- SD-kortleser og USB-inngang
- Opptak fra vinylplater på SD-kort eller USB-minnepinne

BESKRIVELSE

- 1 45-rpm adapter
- 2 Løft av pickuparm
- 3 Hastighetsvelger 33; 45; 78 rpm
- 4 Automatisk stopp
- 5 Pickup-arm hviler/lås
- 6 Pickup-arm
- 7 Pickup
- 8 Platetallerken
- 9 Høytaler
- 10 Startindikatorlampe
- 11 AV/PÅ-bryter/volumkontroll
- 12 H-kanal
- 13 V-kanal
- 14 DC støpsel
- 15 Forrige nummer
- 16 Pause/play-knapp/DEL
- 17 Neste nummer
- 18 Modus: REC/Bluetooth /Start Bluetooth/USB/SD-valgknapp
- 19 USB-kontakt
- 20 SD-kortplass

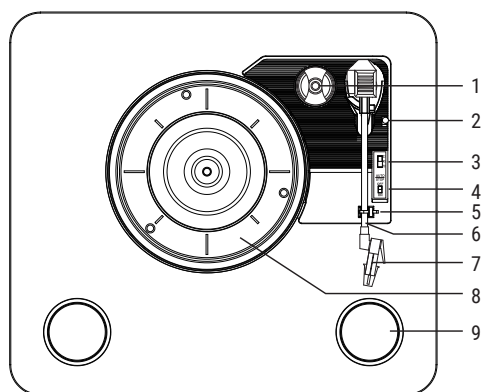
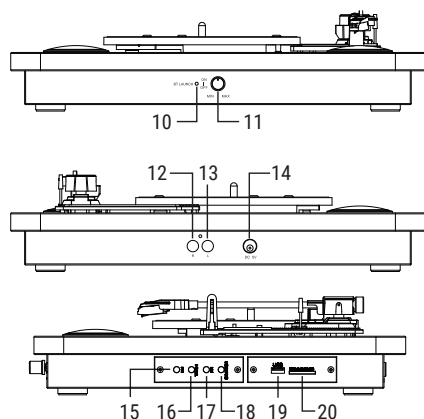

MONTERING AV STØVDEKSELET

Se figur nedenfor for å feste støvdekselet.

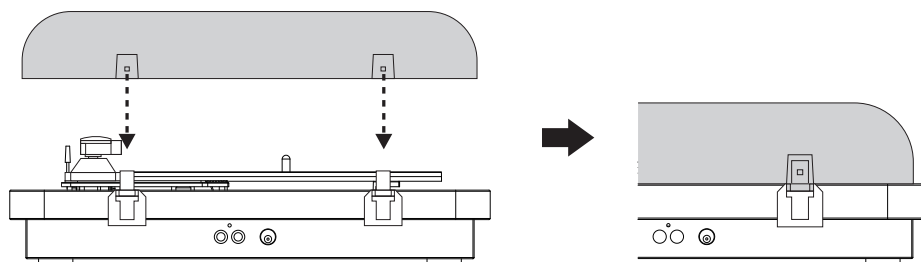

KONFIGURASJON FOR FØRSTE GANGS BRUK

STRØMTILKOBLING

Kontroller at nettspenningen i hjemmet er den samme som driftsspenningen til enheten. Enheten er klar til å kobles til en 5 V DC vekselstrømsadapter.

TILKOBLING AV ET EKSTERNT LYSSYSTEM

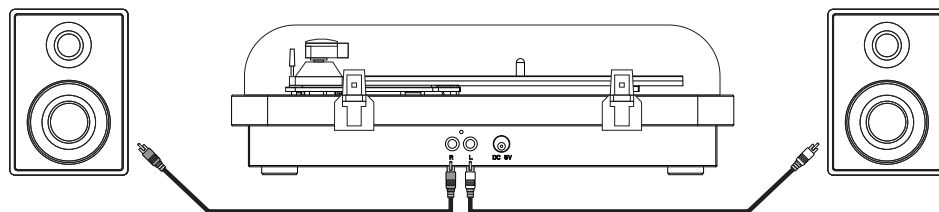

Avspilling av en plate

Før bruk må du kontrollere at transportsikringen (arm/lås) og pickup-beskyttelsen (nål/pickup) er fjernet, og at låsen på pickup-armen er fri.

Når du flytter pickup-armen mot platen, begynner platetallerkenen å rotere. Senk nålen forsiktig ned i ytterkanten av platen ved hjelp av håndtaket på pickup-armen.

Når en platen er ferdig

Platespilleren stopper automatisk hvis den automatiske stopp-bryteren er i "ON"-stilling.

Platespilleren vil fortsette å rotere hvis bryteren er i AV-stilling.

USB MINNEPINNE OG SD-KORT

LYTT TIL MUSIKK

- Hvis du vil avspille eller sette musikk fra SD-kortet eller USB-minnepinnen på pause, dreier du AV/PÅ og volumknappen med klokken for å slå den på; musikken begynner å spille automatisk.

- Hvis du har satt i et SD-kort og en USB minnepinne, vil den siste som er satt i begynne å spille. Du kan velge ønsket kilde ved å trykke på MODE/REC-knappen. (SD => USB). Bare mp3-filer kan avspilles.

MUSIKKINNSPILLING

Du kan konvertere vinylplatene dine til digitale mp3-filer på et SD/MMC-kort eller USB minnepinne.

- Spill din "vinyl"-musikk, som beskrevet i "lytt til musikk".

- Trykk og hold inne MODE/REC-knappen i 2 sekunder.
- Du vil høre et kort "bip" som indikerer at innspillingen har begynt.
- Når opptaket er ferdig, trykker du på MODE/REC i 2 sekunder for å stoppe opptaket.
- Du vil høre 2 korte "bip", som indikerer at innspillingen har stoppet.

SLETT INNSPILT MUSIKK

Hvis du vil slette sangen som spilles av fra flash-minnet, USB- eller SD/MMC-kortet, trykker du på og holder inne Play-Pause/Delete-knappen i 2 sekunder. Du vil høre 2 korte "bip" som bekrefter at sangen som spilles er slettet.

BLUETOOTH-FUNKSJON

- Trykk på "MODE/REC" -knappen for å velge Bluetooth-modus.
- Åpne Bluetooth-innstillingene og søk etter "ROUND 300" for å koble til.

FUNKSJON FOR BLUETOOTH-UTGANG

- Drei PÅ/AV-knappen og klikk på MODE-knappen tre ganger, Bluetooth-indikatoren blinker raskt blått.
- Legg en plate på platetallerkenen eller sett inn et SD-kort eller en USB-kabel.
- Slå på strømmen på Bluetooth-høytaleren eller -hodesettet, og kontroller at det er i søkemodus.
- Vent i 10-15 sekunder, Bluetooth-indikatoren blir blå når Bluetooth-forbindelsen er opprettet.

FEILSØKING

SKIFT STIFT PÅ PLATESPILLEREN

- 1 Skyv låsen på pickup-armen av for å frigjøre armen.
- 2 Trekk av den hvite beskyttelsen for å komme til stiftene.
- 3 Ta forsiktig pickupen (rød og svart) av pickup-armen.
- 4 Fjern stiftene (rød) fra den svarte holderen.
- 5 Sett i den nye stiftene og utfør alle operasjoner i motsatt retning.

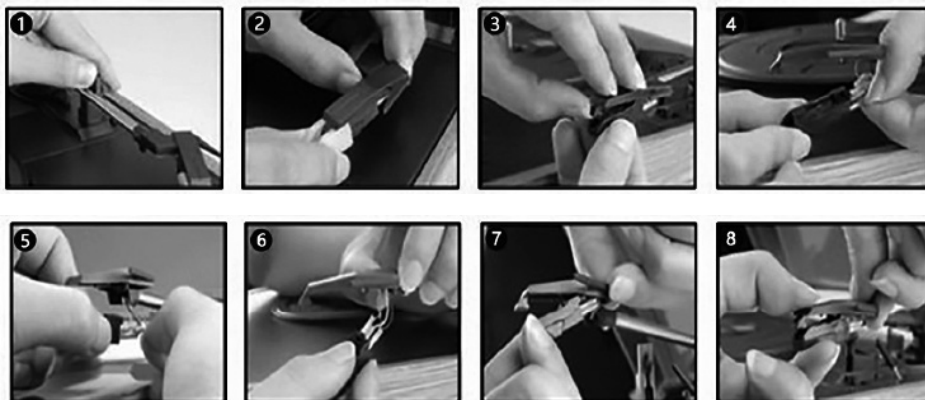

MERK Vi vil understreke at stiftene må byttes med jevne mellomrom (omtrent hver 250. time).

ADVARSEL

Våre produkter er dekket i 2 år av den lovpliktige EU-garantien.

Ledwood-produkter er designet og produsert for å gi en best mulig kundeopplevelse når det gjelder kvalitet og teknologi. Derfor oppfyller de aller fleste av produktene våre dine krav og er uten feil.

Noen produkter kan imidlertid ha produksjonsfeil; Det er derfor vår plikt å informere om denne toårige garantien som gjelder alle våre produkter.

Hvis du har et problem med et av våre produkter og ønsker å bruke garantien, kan du kontakte forhandleren din.

Av hensyn til miljøet og som en del av retningslinjene for å redusere mengden av avfall anbefaler vi at du ikke bruker dette produktet som en bruk og kast-vare: gi den et nytt liv!

Les disse sikkerhetsanvisningene før du bruker enheten, og ta vare på dem for senere bruk.

- Apparatet er kun beregnet for bruk i temperert klima.

- Ved fullt volum kan langvarig lytting til den mobile lydenheten skade brukerens hørsel og forårsake hørselsskader.

Kun kvalifiserte personer har lov til å installere eller reparere dette produktet

TILBEHØR

Bruk kun ladere og annet tilbehør som er kompatibelt med dette utstyret.

POLISH

FUNKCJE

- 3 prędkości (33, 45 i 78 obr./min.)
- Wbudowane głośniki stereo
- Wysokiej jakości kaseła ceramiczna wytwarza szczegółowy dźwięk
- Mechanizm obrotnicy napędzany pasem napędowym
- Zasilacz prądu stałego, adapter 45 obr./min. w zestawie
- Ramię gramofonu AUTO-STOP
- Wyjście audio RCA
- Funkcja Bluetooth V5.0
- Czytnik kart SD i sterownik klucza USB
- Nagrywaj utwory z płyt winylowych na kartę SD lub klucz USB

OPIS

- 1 Adapter 45 obr./min.
- 2 Podnoszenie ramienia gramofonowego
- 3 Wybór prędkości 33, 45, 78 obr./min.
- 4 Kontrola automatycznego zatrzymania
- 5 Podpórka/blokada ramienia gramofonowego
- 6 Ramię gramofonowe
- 7 Kaseła gramofonowa
- 8 Obrotnica gramofonowa
- 9 Głośnik
- 10 Wskaźnik świetlny uruchamiania
- 11 Przełącznik zasilania/regulacja głośności
- 12 Prawy kanał (R)
- 13 Lewy kanał (L)
- 14 Gniazdo zasilania prądem stałym
- 15 Poprzedni utwór
- 16 Przycisk przerwa/odtwarzanie/usuwanie (DEL)
- 17 Następny utwór
- 18 Tryb: przycisk wyboru REC/Bluetooth/BT Uruchamianie/USB/SD
- 19 Port USB
- 20 Złącze karty SD

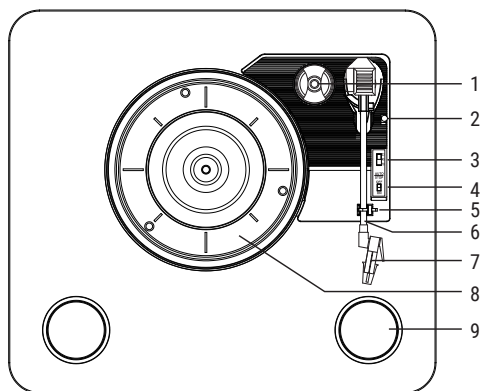
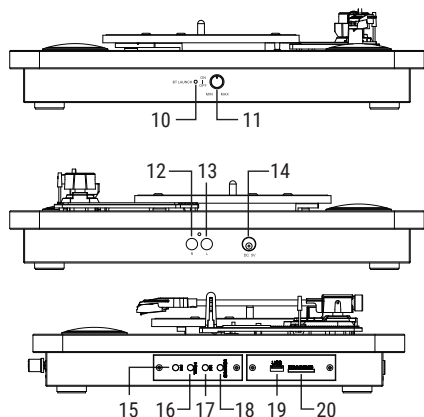

Montaż osłony przeciwyplowej

Zapoznaj się z poniższym schematem pokazującym sposób zakładania plastikowej osłony przeciwyplowej.

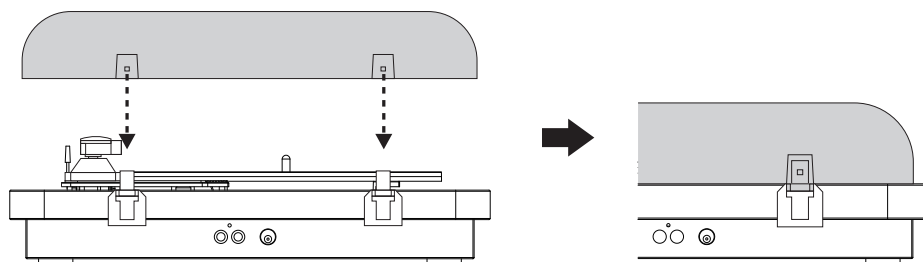

KONFIGURACJA POCZĄTKOWA

PODŁĄCZENIE DO GNIAZDA ZASILANIA

Sprawdź, czy napięcie sieciowe w Twoim domu jest zgodne z napięciem roboczym urządzenia. Twoje urządzenie jest gotowe do podłączenia do adaptera sieciowego 5V DC.

PODŁĄCZANIE DO ZEWNĘTRZNEGO SYSTEMU AUDIO

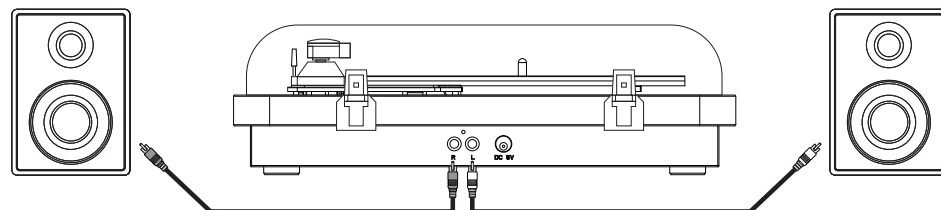

Odtwarzanie płyty

Przed użyciem sprawdź, czy drut zabezpieczający (podpórka/blokada) i zabezpieczenie kasyety (igła/blokada) zostały zdjęte, a blokada ramienia jest zwolniona.

Obrotnica gramofonowa zaczyna się kręcić w chwili przesunięcia ramienia w stronę płyty. Delikatnie opuść igłę na zewnętrzną krawędź płyty za pomocą dźwigni do podnoszenia ramienia gramofonowego.

Kiedy odtwarzanie płyty dobiega końca

obrotnica gramofonowa zatrzymuje się automatycznie, jeśli automatyczny wyłącznik jest w pozycji „ON”.

Obrotnica gramofonowa będzie się nadal obracać, jeśli przełącznik jest w pozycji wyłączzonej.

NAGRYWANIE NA KLUCZ USB I KARTĘ SD SŁUCHANIE UTWORU

- W celu odtwarzania lub przerywania odtwarzania utworów z karty SD lub klucza USB, obróć pokrętkę zasilania i głośności zgodnie z ruchem wskazówek zegara: odtwarzanie utworu rozpocznie się automatycznie.

- Po włożeniu karty SD i klucza USB, odtwarzane będą utwory z ostatniego włożonego akcesorium. Można wybrać źródło odtwarzania za pomocą naciśnięcia przycisku MODE/REC. (SD => USB). Obsługiwany jest wyłącznie format MP3

REJESTROWANIE UTWORÓW

Można konwertować swoje płyty winylowe na cyfrowe pliki mp3 na karcie SD/MMC lub kluczu USB.

- Możesz odtwarzać swoje utwory z płyt winylowych, jak opisano w „Słuchaniu utworu”.
- Naciśnij i przytrzymaj przycisk MODE/REC przez 2 sekundy.
- Usłyszysz krótki sygnał dźwiękowy, wskazujący na rozpoczęcie nagrywania.
- Po zakończeniu nagrywania naciśnij i przytrzymaj MODE/REC przez 2 sekundy, aby zatrzymać nagrywanie.
- Usłyszysz 2 krótkie sygnały dźwiękowe, wskazujące, że nagrywanie zostało zatrzymane.

USUWANIE NAGRANEGO UTWORU

W celu usunięcia aktualnie odtwarzanego utworu z pamięci flash, USB lub karty SD/MMC, naciśnij i przytrzymaj przez 2 sekundy przycisk odtwarzania-przerwy/usuwania (DEL). Usłyszysz 2 krótkie sygnały dźwiękowe potwierdzające, że aktualnie odtwarzany utwór został usunięty.

FUNKCJA BLUETOOTH

- Naciśnij przycisk „MODE/REC”, aby wybrać tryb Bluetooth.
- Otwórz ustawienia Bluetooth i wyszukaj „ROUND 300”, aby się połączyć.

FUNKCJA WYJŚCIA BLUETOOTH

- Obróć pokrętko włączania/wyłączania i trzykrotnie kliknij przycisk trybu (MODE). Wskaźnik świetlny Bluetooth zacznie szybko migać na niebiesko.
- Umieść płytę na obrotnicy gramofonu albo włóż kartę SD lub klucz USB.
- Włącz zasilanie głośnika lub zestawu słuchawkowego Bluetooth i upewnij się, że jest w trybie wyszukiwania.
- Po upływie 10-15 sekund wskaźnik świetlny Bluetooth zaświeci się na niebiesko, co oznacza pomyślne połączenie Bluetooth.

KONSERWACJA

WYMIANA IGŁY ODTWARZACZA PŁYT WINYLOWYCH

- 1 Naciśnij blokadę ramienia, aby zwolnić ramię gramofonowe.
- 2 Zdejmij białą osłonkę, aby odsłonić igłę.
- 3 Ostrożnie oddziel kasetę (czerwony i czarny zespół) od ramienia.
- 4 Wyjmij końcówkę czytelnika (czerwony element) z czarnej podpórki.
- 5 Zainstaluj nową końcówkę i wykonaj wszystkie operacje w odwrotnej kolejności.

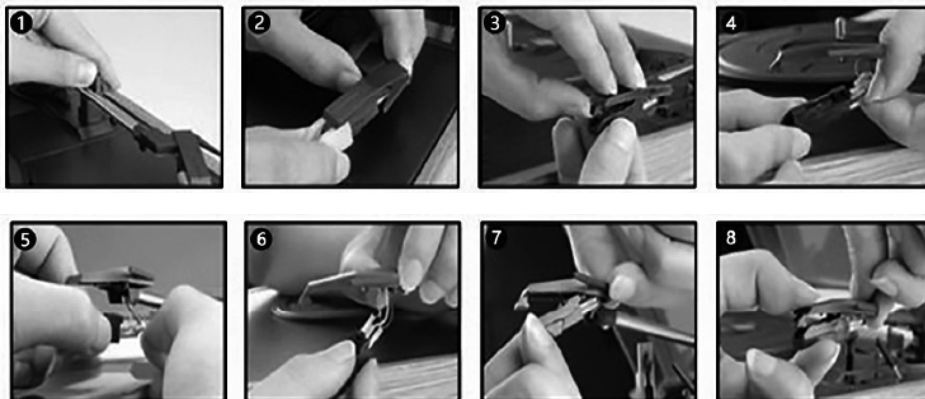

UWAGA Należy pamiętać, że igła powinna być okresowo wymieniana (mniej więcej co 250 godzin).

OSTRZEŻENIE

Nasze produkty objęte są dwuletnią gwarancją zgodnie z przepisami obowiązującymi w Europie. Produkty Ledwood opracowywane i wytwarzane są z myślą o zapewnieniu użytkownikom najlepszych wrażeń pod względem jakości i powiązanych technologii. Dlatego też zdecydowana większość naszych produktów spełnia

oczekiwania i jest bez zarzutu.

Zdarzają się jednak egzemplarze z wadami wykonania, dlatego też naszym obowiązkiem jest publiczne informowanie o dwuletniej gwarancji dostępnej dla wszystkich i obejmującej wszystkie produkty naszej gamy.

W przypadku problemu z naszym produktem i konieczności skorzystania z niniejszej gwarancji, prosimy zwrócić się do sprzedawcy.

W celu zapewnienia ochrony środowiska i ograniczenia ilości odpadów nie należy traktować tego produktu jako materiału eksploatacyjnego, gdyż można mu zaferować drugie życie!

Przed użyciem urządzenia prosimy zapoznać się z instrukcjami dotyczącymi bezpieczeństwa i zachować je do ewentualnego wykorzystania w przyszłości.

- Urządzenie jest przeznaczone do wyłącznego użytku w klimacie umiarkowanym.

- Długotrwałe słuchanie przenośnego urządzenia audio przy pełnej głośności może prowadzić do uszkodzenia narządu słuchu użytkownika i spowodować problemy ze słyszeniem.

Jedynie wykwalifikowane osoby są upoważnione do instalowania lub naprawy tego produktu

AKCESORIA

Należy używać wyłącznie ładowarek i akcesoriów kompatybilnych z tym sprzętem.



ROUND300

LEDWOOD

CONNECTED SOUND

OLD
ARTER
DISTRIBUTION
CARRERE
18/25
...ET L'UTILISATION DE CE DISQUE POUR FACILITER LA RECEPTION PAR VOIE TELEPHONIQUE DE LA MUSIQUE.



ROUND300

LEDWCD

CONNECTED SOUND

DÉCLARATION CE DE CONFORMITÉ EC DECLARATION OF CONFORMITY

Nous, société / Hereby, we :

PRIMETIME - Parc d'activité des Moulins de la Lys
Rue Fleur de Lin, Cellule 7 - 59116 HOUPLINES - FRANCE

Déclarons que le(s) produit(s) suivant / Declare that below product(s) :

TURNTABLE

Produit/Product Référence produit / model number

LD-ROUND300

Référence usine / Factory model number

CS-TP09

Marque commerciale / commercial brand

LEDWOOD

Satisfait (satisfont) aux dispositions de la (les) directive(s) Communautaire(s) :

Complies (comply) to the essential provisions of the EC directive(s) :

Directive CE-LVD / LVD directive2014/53/EU
Directive EMC / EMC directive2014/30/EU
Directive RED / RED directive.....2014/53/EU
Directive ROHS / ROHS directive2015/863/EU

Exigences essentielles des normes européennes harmonisées suivantes :

The essential provisions of the following harmonized standards :

EN 62368-1:2014+A11:2017
EN 62479:2010
EN 300328 V2.2.2: (2019-07)
EN 301 489-1 V2.2.3: (2019-11)
EN 301 489-17 V3.2.4: (2020-09)
EN 55032:2015/A1:2020
EN 55035:2017
EN IEC 61000-3-2:2019
EN 61000-3-3:2013/A1:2019
IEC62321-7-2:2017
IEC62321-7-1:2015
IEC62321-6:2015
IEC62321-8:2017

PRIMETIME SARL
P.A des Moulins de la Lys
Rue Fleur de Lin - Cellule 7
59116 HOUPLINES
Tél. : 03 20 90 97 86 - Fax : 09 70 62 39 46
SIREN : 420 519 308



Date03 03 2022
Nom..... WALLYN
Titre..... GERANT

www.ledwood-audio.com

LEDWOOD

CONNECTED SOUND

LEDWOOD is a trademark owned by Primetime - Copyright 2022
All rights reserved Primetime 2022 - Imported by Primetime
Moulins de la Lys business park - Fleur de Lin Street, Cell 7 - 59116 HOUPLINES - FRANCE

Made in China



Download the instructions in .pdf format
You have trouble pairing the headphones, contact us via the mail below :
sav@primetime-distribution.com